

2023  
IFAF Football  
Regler & Fortolkninger



5. februar 2023

**DANSK AMERIKANSK FODBOLD FORBUND**  
**Idrættens Hus**  
**Brøndby Stadion 20**  
**2605 Brøndby**

Dette er en dansk oversættelse af IFAF regelbogen, som er baseret på NCAA regelbogen.

**Manuskript forberedt af:** Rogers Redding, NCAA Football Regelkomité.

**Redigeret af:** Dr. Jim Briggs, IFAFs Regelkomité.

**Oprindelig dansk oversættelse af:** Frank Kristensen

Reprinted with permission of the International Federation of American Football.

These rules are reviewed and changed annually.

Dansk Amerikansk fodbold Forbund ejer retten til at publicere denne bog.

The Danish translation of the NCAA Rulebook is done by Frank Kristensen

Reprinted in 1997, 1998, 1999, 2000, 2001, 2002 2003, 2004, 2005, 2006, 2007 & 2008

Redigeret i 2010, 2011, 2012 & 2013 af Frank Rasmussen  
2014, 2015, 2016, 2017, 2018, 2019, 2020, 2022 & 2023 af DAFFs  
Dommerudvalg

# Indhold

Indhold.....	3
Forord.....	4
Regelændringer .....	6
Vigtige Punkter .....	9
Football kodeksen.....	14

# Forord

## IFAF Forord

Reglerne bliver revideret hvert år af IFAF for at forbedre sportens niveau indenfor sikkerhed og kvalitet for spillet, og for at tydeliggøre meningen med, og forståelsen for reglerne hvor det er nødvendigt. Grundlaget for alle regelændringer er, at de overholder flg. principper.

- skal være sikre for deltagerne;
- skal kunne indføres på alle niveauer af sporten;
- skal være coachable;
- skal kunne administreres af dommerne;
- skal sikre en balance mellem angreb og forsvar;
- skal være interessante for tilskuerne;
- skal ikke være af begrænsende økonomisk betydning; og
- skal forblive beslægtede med reglerne i NCAA i USA.

IFAFs regulativer kræver at alle medlemsforbund spiller efter IFAFs regler, undtagen i følgende tilfælde:

1. Nationale forbund må tilpasse Regel 1 til at imødegå lokale behov og omstændigheder, så længe at ingen tilpasning reducerer sikkerheden for spillerne og andre deltagere; BAFA udnytter f.eks. dette til at tillade 90-yards banen og reducerede end zones, som er deres løsning for at bruge rugby baner og lignende.
2. Konkurrencemyndighederne må tilpasse reglerne i forhold til (a) deltagernes alder og (b) deltagernes køn.
3. Konkurrencemyndighederne har ret til at ændre i bestemte regler.
4. Nationale forbund må begrænse det ovenstående, sådan at de samme regler gælder for alle konkurrencer under deres myndighed.

Denne regelbog gælder for alle IFAF organiserede konkurrencer og tages officielt i brug d. 1. marts 2023. Nationale forbund kan tage dem i brug tidligere i deres hjemlige konkurrencer.

## Det Danske Forord

Årets regelbog er nu klar. Bogen du sidder med, er for niende gang en dansk oversættelse af IFAFs (International Federation of American Football) regelbog.

Før IFAF fik deres egen regelbog, brugte vi i Danmark de amerikanske NCAA (college) regler. Reglerne er i vid udstrækning de samme stadigvæk, men i og med at IFAF nu har et eget regelsæt, så opfylder vi herved et væsentligt krav, i forhold til på sigt at forsøge at blive anerkendt som aktivitet på det olympiske program.

Tillige kan vi sikre at de særlige forhold, som er af betydning i Europa og de øvrige kontinenter, som spiller football under IFAF, også kan få en vurdering, i disse "nye" regler.

Danmark forsøger til stadighed at være et foregangsland på amerikansk football. Vi høster stor ros, for både vores landshold og deres kvaliteter, men ikke mindst på området, som denne bog direkte relaterer til, nemlig dommerområdet. Vi har mange dommere, som sætter en høj standard internationalt, og tillige er vi repræsenteret i de rigtige kredse, rent politisk.

Selvom der lægges op til, at de enkelte landes forbund kan tilpasse nogle bestemte regler til de forhold, som gælder i de forskellige medlemslande, så er det vores ønske at Danmark og DAFF lægger sig så tæt op ad IFAFs ide for regelsættet som muligt. Det betyder bl.a. at vi overholder alle regler, og ikke har særregler.

Bogen indeholder kun få ændringer i forhold til tidligere udgaver af football reglerne, men det anbefales alligevel at lægge et grundigt studie for dagen, så der er god forståelse for "vores" regler, og de forhold som er anderledes end f.eks. NFL.

Da bogen "kun" er en oversættelse af de originale IFAF regler, så kan der forekomme fejl i både oversættelse og/eller kopier af specifikke detaljer. Skulle dette være tilfældet, så beklager vi på det kraftigste, men gør samtidig opmærksom på, at det er IFAFs originale regler, der er de gældende. Denne danske version er mere at betragte som en hjælp til at forstå den internationale udgave. Bemærk at der i den originale udgave også findes en Regel 12 - denne er ikke oversat, da den omhandler en "video-dommer", hvilket vi har anset for overflødig at have med i den danske version.

Uanset om man er dommer, spiller, træner, eller har anden tilknytning til sporten, vil man kunne finde nyttige informationer og interessant læsning i denne bog.

Med ovenstående sagt, vil jeg gerne opfordre alle læsere af denne bog til at kontakte mig, hvis man skulle have ris, ros, ændringsforslag eller hvis det utilgivelige skulle ske: Hvis man fandt en fejl i bogen.

Frank Rasmussen  
dommerformand@daff.dk

# Regelændringer

## Større ændringer

Tallene og bogstaverne i den venstre kolonne refererer til henholdsvis regel, sektion og artikel.

Større ændringer er markeret med en boks som denne. [Ny eller ændret tekst er markeret med blå skrift \(fremstår grå når den er printet i sort/hvid\).](#)

1-2-5-e	Krav til målstolpers tildækning ændret
1-4-6-b-1	Fingerløse handsker tilladt
1-4-6-c	Visir med spejlvirkning forbudt
3-2-4-c-8	25-sekunders play clock efter touchdown til hold B
3-2-5	Minimums tid for at kunne nå et spil efter et "spike"
3-5-3-c	Udskiftningsfejl på hold B hvis hold A skal tage en timeout
4-1-3-r	Bold død ved simuleret/fake slide
6-5-4 Straf	Ulovlig blokering efter fair catch signal nu 10 yards straf
7-3-11 Straf	Straf for ulovlig berøring tilføjer nu tab af forsøg
7-3-12	Straf ændret for usportslig opførsel af hold B under kastespil
9-1-6	Blokeringer under hoften ændret
9-2-1 Straf	Straf ændret for usportslig opførsel af hold B under kastespil
9-3-4 Straf	Alle defensive holdings inkluderer nu ny første down

## Nye/Ændrede Godkendte Kendelser

G.K. 2-4-3:IV	G.K. 3-3-2:VII	G.K. 3-3-5:XI	G.K. 3-3-5:XII
G.K. 3-3-5:XII	G.K. 4-1-3:IV	G.K. 5-1-3:I	G.K. 5-1-3:II
7-3-12:II	G.K. 9-1-6:I	G.K. 9-1-6:II	G.K. 9-16:IV
G.K. 9-2-2:VIII	G.K. 9-3-4:II		

## Mindre ændringer (editorial changes)

Den følgende liste viser hvilke regler, der er mindre ændringer til – det kan f.eks. være slettede passager, rettede fejl, præciseringer pga. fortolkninger og ting er omskrevet for læsevenligheds skyld. Listen inkluderer også de Godkendte Kendelser der er ændret for at tilpasse sig regelændringer. **Ny eller ændret tekst er markeret med blå skrift (fremstår grå når den er printet i sort/hvid).**

1-1-4	1-2-5-f-2-a	1-2-5-f-2-b	1-2-7-a
1-2-8-e	1-4-6-d-1	1-4-8-a	1-4-11-b
1-4-11-g	2-19-2-c	2-27-14-a	3-1-1-f
G.K. 3-1-3:XIII	3-2-3-a	3-2-4-a	3-2-4-c-4
3-2-4-c-6	3-3-5-e	3-3-9-b-1	3-3-9-b-2
3-4-3	3-5-3-b	6-1-2 Straf	G.K. 6-1-2:VIII
6-3-2-d	6-3-13	6-5-1-b	G.K. 6-5-4:I
G.K. 6-5-4:II	G.K. 7-3-2:III	G.K. 7-3-11:II	8-2-1-c
G.K. 8-2-1:X	G.K. 8-3-1:II	8-3-2-a	G.K. 8-3-4:I
G.K. 8-3-4:II	9-1-3	9-1-3 Straf	9-1-4 Straf
G.K. 9-1-4:II	G.K. 9-1-4:VI	9-1-6-c	9-1-6-d
G.K. 9-1-6:V	G.K. 9-1-6:VI	G.K. 9-1-6:VII	G.K. 9-1-6:VIII
G.K. 9-1-6:IX	9-1-15	9-1-16-a-4-b	9-1-16 Straf
G.K. 9-1-16:VI	9-1-18 Undt. 2	9-2-2-d	G.K. 9-3-4:I
10-2-2-e	G.K. 10-2-3:VII	10-2-4	

## Opsummering af ændringer mellem NCAA og IFAF reglerne

NCAA Regel	IFAF Forskel
1-2-5-f	Procedure for manglende mål
1-4-11	Droner forbudt
2-11-3	Batting inkluderer hovedet
2-16-10-a	Kortere afstande i scrimmage kick formation
2-27-12	Ingen tvungen karantæne efter diskvalifikation
2-34-1-a	Tackle boksen er centreret omkring midterste linjemand i stedet for snapperen
3-1-1	Holdene skal blive på sidelinjen under coin toss
3-2-3	En periode kan forlænges ved overtrædelser på field goal forsøg eller ved brud for ulovlig berøring
3-2-4	Play clock resettes kun hvis den kommer under 20 sekunder før bolden er klar
3-2-5	× (forskel slettet, så reglen nu er magen til NCAA)
3-3-2	“Running clock”
3-3-7	Ingen 30 sekunders time outs
3-3-8	Two-minute warning kan ikke komme før 2:00
4-1-2-b	En erobring lige efter en ugyldig fløjte kan tælle (“immediate recovery”). Bolden kan tilhøre hold B efter en ugyldig fløjte på et scrimmage kick. Ignorerer ugyldig fløjte hvis bolden ville blive død lige efter alligevel.
4-1-3	Bolden er død hvis alle i nærheden tror at den er det
6-1-7-b / 8-6-2	Alle touchbacks er fra 20 yard linjen
7-2-5	Både fumbles og bagudrettede kast, der ligger stille, behandles efter principperne for fremadrettet fumble. I NCAA er det kun fumbles.
9-1-3&4 / 9-5-1	Ingen halve kampes karantæne
9-1-6-a	× (forskel fjernet så reglen nu er magen til NCAA)
9-1-7-c	Spottet for at blokere udenfor banen
9-2-2	Yderligere unfair taktikker.
9-2-2-e	Straffen for ulovlige knopper indebærer ikke diskvalifikation
9-2-2-f	Ikke mere end én spiller kan have samme nummer
9-2-7	Referee kan kræve personer fjernet fra spilleområdet
9-6	Grove overtrædelser for usportslig opførsel kan blive gennemset på video for yderligere sanktioner
10-2-7-a	Ikke-grove (“non-flagrant”) personlige fejl overtrædelser kan overføres

Denne liste ignorerer forskelle der omhandler banen, NCAA strukturer (f.eks. konferencer) eller udstyrsregler. Den dækker heller ikke mindre sprogforskelle, der ikke har betydning for hvordan spillet skal spilles.



# Vigtige Punkter

For 2023 ønsker Regelkomiteen, at trænere, spillere og dommere skal være særligt opmærksomme på flg. punkter:

## Dommermechanics

IFAF har, efter anbefaling fra Regelkomiteen, indført en ændring i Regel 11-2-2 omkring dommernes mechanics. Dommernes ansvar og mechanics er specificeret i den gældende version af *Manual of Football Officiating (MOFO)* som er udgivet af IAFOA (og oversat til dansk af DAFFs Dommerudvalg). Dommere er ansvarlige for at kende og bruge denne manual.

Grunden til denne regelændring er at standardisere dommernes mechanics, specielt på tværs af forskellige størrelser crews. IAFOA-manualen er den eneste der dækker crew størrelser fra 3 til 8.

Regelkomiteen følte at det er bedst for de dommere, der dømmes internationale kampe, at gøre de samme ting, som de gør hele tiden i deres hjemlige kampe (så vidt muligt). Siden de hjemlige kampe i mange lande ofte er dømt med 4 eller 5-mands crews, eller i nogle lande i større crews til specielle kampe, er det vigtigt at de ansvarsområder og opgaver der er forbundet med hver dommerposition, skifter så lidt som muligt. Den ene undtagelse, der er til dette princip, er selvfølgelig at på større crews kan ansvarsområderne deles ud mellem flere folk, og hver person har derfor mindre område.

Det er den sikre vej til en katastrofe hvis dommere, der dømmes i deres nationale kampe de fleste uger af året, skal skifte til helt andre mechanics den ene eller to uger om året de måske skal dømme internationale kampe.

Vi håber at alle nationale forbund og/eller dommerorganisationer med tiden vil vælge at standardisere deres mechanics og på den måde forbedre effektiviteten af deres dommere i internationale kampe. Vi anerkender dog at dette vil være svært for organisationer i USA, Canada og Japan.

IAFOA-manualen er den samme, som før var kendt som "BAFRA" manualen. En IAFOA Mechanics Komite er blevet oprettet, baseret på den eksisterende internationale rådgivende komite, der har besluttet tidligere versioner.

Hvad IFAF gør her, er simpelthen at standardisere måden kampe bliver dømt på. Ingen andre større sport har forskellige måder at dømme på. Amerikansk fodbold udenfor USA (og Canada og Japan af historiske grunde) bør ikke være anderledes.

## Sidelinje kontrol

Trænere, der skal have samtaler med dommere om specifikke kendelser i kampen, skal gøre dette fra holdområdet. Trænere opfordres til ikke at komme ind på banen eller forlade holdområdet for at debattere om dommerkendelser, og hvis de gør det alligevel, vil de have begået en overtrædelse for usportslig optræden.

Trænere er kun tilladt at træde ud til sidelinjen for at kalde offensive og defensive signaler efter at al action er ophørt. Arbejdsområdet på 6 fod ("det hvide område") er beregnet til at give dommerne plads til at udføre deres

opgaver; for at sikre sikkerhed for dommere, spillere og trænere, og til at give mulighed for at demonstrere god sportsånd inde i holdområdet. Der gøres ekstra opmærksom på reglen om, at hvis en træner modtager 2 straffe for usportslig optræden i en kamp, bliver de diskvalificeret.

Regelkomiteen anbefaler at dommerne er mere omhyggelige med at se efter denne slags handlinger, og de instrueres i at kaste deres flag når denne regel overtrædes, når det sker i et område de observerer i. Trænere forventes at være det gode, professionelle eksempel for deres spillere, fans og de mange andre, som ser kampen, og at de bryder ind hvis de ser nogen fra deres hold udvise opførsel, som ikke er acceptabel ifølge retningslinjerne om god sportsånd i Football Kodeksen.

## Beskyttelse af forsvarsløse spillere / targeting

Regelkomiteen fortsætter med at støtte reglen om targeting for at arbejde for spillersikkerhed, reducere kontakt med hovedet og at fjerne bestemte "targeting" handlinger fra spillet. Teksten i 9-1-3 og 9-1-4 siger at ingen spiller skal "targete" og lave kraftfuld kontakt til området over skuldrene på en forsvarsløs modstander eller kontakte en modstander med kronen (toppen) af hjelmen. Definitionen af "kronen af hjelmen" fokuserer nu fra 2023 sæsonen på selve toppen af hjelmen. Udtrykket "kraftfuld kontakt" har erstattet ordet "initiere" for at sikre at meningen med reglen er tydelig.

Disse handlinger er nu i to regler: Targeting/skabe kraftfuld kontakt med toppen af hjelmen (Regel 9-1-3) og Forsvarsløs Spiller: Kraftfuld kontakt mod hovedet og hals område (Regel 9-1-4). Brug af hjelmen som et våben og overlågt ("targeted") kontakt til hoved og hals området er væsentlige sikkerhedsområder. Straffen under både Regel 9-1-3 og 9-1-4 indeholder automatisk diskvalifikation. Vi fortsætter med at pointere at trænere og dommere mærkbart skal sikre at spillere forstår og underlægger sig disse regler.

Regel 2-27-14 definerer og oplister termene for forsvarsløse spillere.

## Hjelme

Intentionen med hjelmen er at beskytte spilleren mod skader i hovedet. Den skal derfor tilpasses specifikt og præcist, så den ikke tabes under spilafvikling.

Trænere, udstyrsfolk og fysioterapeuter skal være aktive, i at tilse, at spillerne bruger hjelmen korrekt, og dommerne skal tæt følge, om reglen for chin straps og behæftning overholdes.

Reglerne (Regel 3-3-9) gør det nu nødvendigt for spillere, som taber deres hjelm under spil, at forlade kampen i mindst et forsøg, medmindre det sker som direkte resultat af en overtrædelse. Spilleren kan forblive i kampen, hvis hans/hendes hold bruger en hold timeout.

## Uniforms- og udstyrskrav

Der er en voksende trend med spillere, der vælger ikke at bære deres uniform og/eller det påkrævede udstyr ordentligt. Det er holdets ansvar at sikre sig at udstyrs- og uniformsreglerne er forstået og bliver overholdt af spillerne.

Dommernes ansvar er at håndhæve reglerne, når en spiller tydeligt ikke overholder dem.

Fra 2022 skal alle dommere være opmærksomme på spillere, som bærer deres bukser og knæbeskyttere betydeligt over knæet, og være klar på at handle på det. Derudover er overholdelse af reglen om trøjer vigtig, og dommere der opdager spillere, der ikke overholder reglen, skal sørge for at det bliver rettet eller sende spilleren ud af banen. Dette inkluderer t-shirts der ikke er puttet ned i bukserne, og som hænger udenfor under buksekanten.

Meningen med at dette er med under vigtige punkter er ikke at distrahere dommerne eller få dem til at holde ekstraordinært meget øje med spillernes uniform og udstyr, men at opfordre dommerne til at handle når spillere helt tydeligt ignorerer reglerne omkring uniformen. Opvarmningen før kampen og perioderne mellem spil vil være et godt tidspunkt at være proaktiv ift. spillere omkring deres uniformer og udstyr.

## Sikkerhed og medicinske overvejelser

IFAF opfordrer kraftigt til at trænere og dommere er aktive i at tilsikre at spillerne bærer det lovpligtige udstyr. Det er særdeles vigtigt at tilse, at udstyr og beskyttelse rent faktisk dækker det område, det er beregnet til. Særlig opmærksomhed henledes på bæring af spillebukser, der dækker knæ. Knæ skades/skrabes let, når de er eksponerede. Med ændringen i 2018 bør spillere, trænere og udstyrsfolk sikre at spillernes bukser passer ordentligt. Fra 2018 skal bukserne og knæbeskytterne dække knæene for at være lovlige. Hvis en dommer opdager ulovligt udstyr, eller en spiller der ikke bærer det obligatoriske udstyr på den rette måde, skal den dommer informere spilleren om at han/hun skal forlade kampen i mindst et forsøg, og ikke må komme tilbage på banen før udstyret er gjort lovligt. Spilleren må komme ind igen uden at sidde ude i et forsøg, hvis hans/hendes hold tager en time out, men stadig kun hvis udstyret er blevet gjort lovligt.

Football spillere er særligt udsatte for Methicillin-modstandsdygtige Stafylokokker (MRSA). MRSA er ikke følsom overfor den gængse behandling, og dette kan medføre tabt spilletid for spillere.

På et mere alvorligt plan, har det medvirket dødsfald hos flere footballspillere over de senere år. MRSA overføres almindeligvis ved kropskontakt, enten ved det inficerede område, eller f.eks. ved håndklæde, som har været i kontakt med det inficerede. Det er ikke luftbåren, og kan ikke overføres gennem græs eller kunstgræs.

IFAF anbefaler at der effektueres normale sikkerhedsmæssige procedurer, for at nedsætte smitteoverførelse af MRSA bl.a. vha af:

- Tilsikring af bæring af det obligatoriske udstyr.
- Hold hænder rene ved at vaske grundigt med vand og sæbe, eller ved at bruge alkoholbaseret håndhygiejneprodukter jævnlige.
- Bade umiddelbart efter al fysisk aktivitet
- Undgå boblebad eller offentlige bassiner, hvis man har et åbent sår.
- Grundig afvaskning af sportsudstyr og håndklæder efter brug.
- Advisere det medicinske personale om alle skindlæsioner.

- Tildække alle skindlæsioner før deltagelse i aktiviteter.

## Ulovlig kontakt mod en quarterback/kaster

På grund af den position han/hun spiller, er en kaster ofte i en sårbar position, med kun lille eller ingen mulighed for at beskytte sig selv fra, eller forberede sig på, kraftfuld kontakt. I erkendelse af dette er der en regel (9-1-9) som handler om denne bestemte situation: " Ingen forsvarsspiller må unødvendigt "roughe" kasteren af et fremadrettet kast, når det er åbenlyst at bolden er kastet."

Reglen oplister derefter adskillige bestemte handlinger, som er ulovlige når de sker imod en kaster eller potentiel kaster. Regelkomiteen har over tid givet quarterbacken muligheder for at beskytte sig selv, såsom at kaste sig med fødderne først eller lovligt at kaste bolden væk uden for tackle boksen.

**Definitionen på en forsvarsløs spiller er blevet udvidet til også at indeholde en offensiv spiller i kaste-position, som har sin fokus nede ad banen.** På grund af den meget sårbare position det at spille quarterback er, er det vigtigt for alle dommere, og for Referee og Center Judge især, at være til stede og genkende når en kaster er truet eller er i en forsvarsløs position. Crewet skal have som høj prioritet at give quarterbacken al den beskyttelse, som reglerne tilskriver.

## At lade som om man er skadet

Med flere og flere hold, som spiller hurtigt på angrebet, er der en voksende trend fra forsvarspillere om at lade som om at man er skadet i et forsøg på at sinke angrebet eller bryde deres rytme, og forsøge at få en uberettiget time out. Spillere, der rent faktisk er skadet, skal selvfølgelig have reglernes fulde beskyttelse; det ses dog somme tider at nogle skader er mistænkelige, sker på usædvanlige tidspunkter mellem spil, og ser ud som om de er planlagt. Regelkomiteen har haft alvorlige diskussioner om forskellige muligheder for, hvordan man bedst tager incitamentet til at lade som om man er skadet væk fra spillerne, inklusive at lade der gå længere tid før en spiller kan komme tilbage på banen efter en skade.

Head coaches forventes at skabe en kultur på deres hold, der sikrer at denne type uærlige handlinger ikke vil blive tolereret. At lade som om at man er skadet er uetisk og er fuldstændig imod en fair konkurrenceånd. Det får vores fantastiske sport til at se dårligt ud.

**Der skal her gøres særligt opmærksom på teksten i Football Kodeksen, træneretik sektion g.**

## Hjernerystelser

Trænere og medics bør udvise forsigtighed ved behandling af spillere, som viser tegn på hjernerystelse. **Ved enhver tvivl vil dommerne tage en skadestimeout for en spiller, der udviser tegn på hjernerystelse.** Se bilag C for nærmere information.

## Forvirrende signaler og handlinger før snappet

Meningen med de regler, der gælder inden snappet, er at definere og styre hvad der er tilladt af angrebet og forsvaret. Angrebet har fordel af at kende startsignalet, cadence eller lyd, og forsvaret har den fordel, at de ikke er begrænset i at flytte alle spillere rundt inden snappet. For at modvirke taktikker i nærheden af line of scrimmage, der er designet til at få en modstander til at begå

en overtrædelse, eller til at give et af holdene en ufortjent fordel, må dommerne være meget opmærksomme på enhver type af ulovlige handlinger af begge hold op til snappet. Selvfølgelig skal trænerne også afholde sig fra at træne deres spillere i at lave denne slags ulovlige handlinger, der er designet til at få deres modstandere til at begå overtrædelser.

Disse handlinger er ofte svære at se eller høre, hvis der er larm på stadion, og derfor må dommerne være ekstra opmærksomme på disse ulovlige handlinger. For angrebets vedkommende bør fokus være på enhver bevægelse af en eller flere spillere, der kan simulere starten af spillet. Særlig opmærksomhed bør rettes mod quarterbacken for handlinger som hurtige, rykkende eller pludselige bevægelser, der simulerer at snappet vil ske.

På den defensive side af bolden, bør dommerne have ekstra opmærksomhed på lyde og handlinger, der kan genere angrebets startsignal eller få angrebet til at lave false start. Dette inkluderer forsvarsspillere nær line of scrimmage, der laver hurtige, pludselige eller overdrevene handlinger, der ikke er en del af normale defensive bevægelser. Forsvaret må gerne bevæge sig, men bevægelserne må ikke simulere at snappet er sket. Derudover må forsvaret ikke bruge ord eller signaler, der simulerer angrebets lyd eller cadence, eller på anden måde forstyrre de offensive startsignaler. Dette inkluderer forsvarsspillere, der klapper i hænderne, der kan forvirre angrebet.

## Usportslig optræden / "taunting"

Lige nu er regelkomiteen tilfredse med den gode dømmekraft som dommerne udviser, når de bedømmer fejring, og denne fokus vil fortsætte. I [denne](#) sæson vil det være udpeget som et vigtigt punkt for dommerne at straffe enhver hånende handling, som er rettet imod en modstander. Disse handlinger er dårlige for sporten og kan give nogle unødige konfrontationer mellem holdene, og skal derfor elimineres.

Retningslinjerne for opvarmning før kampen er [designet til](#) at sikre ordentlig sportsånd før kampene. Dommerne bør være årvågne også før kampen så snart der er spillere på banen. Usportslige handlinger før kampen er skadelige for sporten, og skal fjernes.

## Sportsånd

Efter gennemsyn af et antal spil, som involverer usportslig optræden, fastholder og støtter regelkomiteen reglerne for usportslig optræden, som de for nuværende er skrevet og effektueres. Mange af disse overtrædelser, udføres af spillere, der uhensigtsmæssigt tiltrækker sig opmærksomhed på overlagt, overdreven eller langvarig måde. Spillere bør tillæres den disciplin der forstærker football som en holdsport.

IFAF vil gerne minde head coaches om deres ansvar for deres spilleres opførelse, før, under og efter kampen. Spillere bør begrænses i deres mulighed for at udvise usportslige handlinger før kampen, som kan resultere i konfrontationer mellem holdene. Handlinger af denne slags kan resultere i straffe, der udmåles allerede på første kickoff, og kan tillige inkludere diskvalifikationer. Gentagne episoder af denne slags kan desuden medføre sanktioner fra IFAF (eller DAFF), mod head coaches og/eller holdet.

# Football kodeksen

## Introduktion

Football er en aggressiv, hård kontaktsport. Kun den højeste standard af opførsel og sportslig optræden forventes af spillere, trænere og andre, som har noget med spillet at gøre. Der er ikke plads til unfair taktikker, usportslig optræden eller handlinger, der skal påføre andre skader.

IFAF mener at:

- a. Football kodeksen skal være en stor del af denne etikkodeks og den skal læses og studeres nøje.
- b. At opnå en fordel ved at "bøje" eller bryde reglerne identificerer en træner eller spiller som uegnet til at være associeret med football.

Gennem årene har regelkomiteen, gennem regler og passende straffe, forsøgt at forhindre alle former for unødvendig hårdhed, unfair taktikker og usportslig optræden. Men regler alene kan ikke gøre det. Kun igennem spillere, trænere, dommere og alle venner af sporten kan man holde de høje etiske standarder, som publikum har ret til at forvente i sporten. Derfor udgiver komiteen følgende kodeks som en hjælp til spillere, trænere, dommere og alle andre, som er ansvarlige for spillets afvikling:

## Træner-etik

Forsætligt at lære spillerne at bryde reglerne er utilgiveligt. At træne i holding, at starte for tidligt, ulovlige shift, at lade som om man er skadet, ulovlige fremadrettede kast eller roughing vil nedbryde spillernes karakter frem for at opbygge den. Sådanne instruktioner er ikke kun unfair over for ens modstander, men er demoraliserende for de spillere, som stoler på træneren, og de hører ikke hjemme i spillet.

Det følgende er uetisk praksis:

- a. At skifte numre under kampen for at narre modstanderen.
- b. At bruge hjelmen som et våben. Hjelmen skal kun bruges til beskyttelse af spilleren.
- c. At "targete" og skabe kraftfuld kontakt. Spillere, trænere og dommere bør lægge vægt på at udrydde targetting og at skabe kraftfuld kontakt mod en forsvarsløs spiller, og/eller med toppen af hjelmen.
- d. At bruge doping i football. Det passer ikke ind i målene og formålene for amatørsport og det er forbudt.
- e. "At starte for tidligt" er en unfair brug af et startsignal. Det er intet mindre end med vilje at stjæle en fordel fra modstanderen. Et ærligt startsignal er nødvendigt, men et signal som har til hensigt at starte holdet en brøkdel af et sekund før bolden bliver sat i spil, i håb om at det ikke vil blive bemærket af dommerne, er ulovligt. Det er det samme, som hvis en løber i et 100 meterløb har en hemmelig aftale med starteren, om at give løberen 1/10 sekund forspring før pistolen bliver skudt af.
- f. At shifte på en måde, der simulerer starten på spillet, eller bruge andre unfair taktikker med den hensigt at trække ens modstander offside. Dette kan kun opfattes som et forsøg på med vilje at opnå en ufortjent fordel.
- g. At lade som om man er skadet, med det formål at opnå ekstra, ufortjent tid til ens hold. En skadet spiller skal have fuld beskyttelse under reglerne, men at lade som om man er skadet er uærligt, usportsligt og i strid med reglernes

hensigter. Sådanne taktikker kan ikke tolereres blandt sportsudøvere med integritet.

IFAF er også af den overbevisning, at

1. I sit forhold til spillere under hans/hendes ansvar, bør træneren altid være bevidst om den enorme påvirkning han/hun bibringer, både god og dårlig. Træneren bør aldrig sætte ønsket om sejr højere end forsøget på at indgyde den stærkeste idealisme og de bedste karaktertræk for sine spillere. Sikkerhed og velbefindende for hans/hendes spillere, bør være det der ligger ham/hende mest på sinde, og de principper må aldrig tilsidesættes for personlig prestige eller selvhævdelse.
2. Når der undervises i football, skal det erkendes af coachen, at nogle regler er designet for at beskytte spillerne, og sikre standarder for at kunne erklære en vinder og en taber. Ethvert forsøg på at omgå disse regler, at opnå unfair fordel overfor modstanderen eller træne i bevidst usportslig optræden, har ingen plads i football. Tillige har en træner, som gør sig skyldig i den slags, ingen ret til at kalde sig en træner. Træneren bør være foregangsmand for at vise værdighed når man vinder og ikke udvise bitterhed når man taber. En træner som følger disse principper bør ikke være i fare for fiasko, for når alt kommer til alt, kan en træners sande succes læses i den respekt han/hun opnår fra sine spillere og modstandere.
3. Diagnosticering og behandling af skader er fysiologiske/medicinske problemstillinger, og bør på ingen måde være en del af trænerens kompetenceområde.
4. Under ingen omstændigheder bør en træner autorisere brugen af stoffer. Medicin, stimulanser eller narkotika må kunne benyttes under overvågning af en læge. Trænere bør vide at det at ignorere stofmisbrug af spillere under deres opsyn, kan forstås som at bifalde det. Trænere skal kende til og holde sin viden opdateret om IFAFs politik om stoffer.

## **At Tale til en Modstander**

At tale til en modstander på en måde som er nedværdigende, vulgær, overfusende eller for at opfordre til fysisk respons eller verbalt at "jorde" en modstander er ulovligt. Trænere opfordres til at diskutere sådan opførsel tit og støtte alle dommers handlinger for at kontrollere det.

## **At Tale til Dommere**

Når en dommer udmåler en straf eller laver en beslutning, udfylder han/hun ganske enkelt sin pligt som han/hun ser det. Han/hun er på banen for at opretholde sportens integritet, og hans/hendes beslutninger er endegyldige og uomstødelige og skal respekteres af spillere og trænere.

Vores etiske regler siger:

- a. Officiel eller uofficiel kritik af dommerne til spillere eller til offentligheden er betegnet som uetisk.
- b. At en træner bruger, eller tillader nogen som helst fra sit hold at bruge nedsættende bemærkninger til en dommer under kampen, eller giver efter for opførsel der kunne anspore spillere eller tilskuere mod dommerne, er et brud på spillets regler, og må tillige anses som at være opførsel der er uværdig for et medlem af trænerprofessionen.

## **Holding**

Ulovlig brug af hænder og/eller arme er unfair, fjerner færdigheder og hører ikke hjemme i spillet. Formålet med spillet er at avancere bolden vha. strategi, evner og fart, uden at ulovligt holde sine modstandere. Alle trænere og spillere bør grundigt sætte sig ind i reglerne i forhold til offenses og defenses brug af hænder. Holding er en ofte kaldt straf; det er vigtigt at understrege alvorligheden omkring straffen Holding.

## **Sportsånd**

Footballspilleren eller træneren, som bevidst overtræder en regel, gør sig skyldig i en unfair handling og usportslig optræden; og uanset om han/hun undgår at blive straffet eller ej, så bringer han/hun miskredit til spillets gode navn, hvilket er i strid med hans/hendes pligt som spiller eller træner.

IFAF Regelkomite



# REGEL 1 – Kampen, banen, spillerne og udstyret

Nationale forbund må tilpasse regel 1 så den passer til de lokale forhold, under forudsætning af at ingen tilpasning reducerer sikkerheden for spillerne og andre deltagere.

## SEKTION 1. Generelle forudsætninger

### ARTIKEL 1. Kampen

- a. Kampen skal spilles af to hold af ikke mere end 11 spillere hver, på en rektangulær bane og med en oppustet bold, der har form som en langstrakt sfæroide.
- b. Et hold må lovligt spille med mindre end 11 spillere, men det bliver straffet for ulovlig formation, hvis følgende betingelser ikke bliver overholdt:
  1. Der skal være mindst 4 spillere fra hold A på begge sider af sparkeren, når bolden bliver "free-kicked" (Regel 6-1-2-c-3).
  2. Når bolden snappes, skal mindst fem spillere der bærer numre mellem 50 og 79 være på den offensive line of scrimmage. Desuden må der ikke være mere end 4 spillere i backfield (Reglerne 2-21-2, 2-27-4 og 7-1-4-a) (**Undtagelse:** Regel 7-1-4-a-5) (**G.K. 7-1-4:IV-VI**)

### ARTIKEL 2. Mållinjer

Mållinjer, én for hvert hold, skal placeres i hver sin ende af banen, og hvert hold skal have muligheder for at føre bolden frem og krydse modstandernes mållinje ved at løbe, kaste eller sparke bolden.

### ARTIKEL 3. Det vindende hold og endelig stilling

- a. Holdene skal tildeles points for at score ifølge reglerne og, medmindre kampen bliver udsat, er det hold, som har flest point efter kampens afslutning, det vindende hold.
- b. Når Referee erklærer at kampen er slut er stillingen endegyldig.

### ARTIKEL 4. Dommere

Kampen skal afvikles under kontrol af dommerne, som udspecificeret i Regel 11.

### ARTIKEL 5. Holdanførere

Hvert hold skal over for dommerne vælge højst 4 anførere. Én spiller ad gangen skal tale for sit hold i alle anliggender med dommerne.

### ARTIKEL 6. Personer underlagt reglerne

- a. Alle personer underlagt reglerne, skal rette sig efter dommernes beslutninger.
- b. Personer som er underlagt reglerne er: Alle i holdområdet, spillere, udskiftningsspillere, udskiftede spillere, trænere, fysiske trænere og hjælpere, cheerleaders, orkestermedlemmer, maskotter, stadion-spekere, operatører af audio-, video- og lyssystemer og andre personer associeret med holdene.

## ARTIKEL 7. Hold underlagt reglerne

- a. Disse regler er gældende for alle konkurrencer godkendt af IFAF eller IFAFs medlemsforbund. Efter IFAFs vedtægter, må reglerne ændres eller tilpasses af en konkurrencemyndighed hvor det er passende og nødvendigt at justere for:
  1. Aldersgrupper for deltagerne
  2. Kønnen af deltagerne
- b. IFAF-tilknyttede dommerorganisationer skal bruge den nyeste Manual of Football Officiating (MOFO), som er udgivet af IFAFOA. *For DAFF bruges der i rækker under NL den senest udgivne oversættelse af MOFO fra DAFFs dommerudvalg.*
- c. IFAF-tilknyttede hold og/eller konkurrencer og/eller nationale forbund, der overtræder IFAF football reglerne, kan blive sanktioneret af IFAF. *For DAFF kan der også sanktioneres af DAFF eller DAFFs Disciplinærudvalg.*

## SEKTION 2. Banen

### ARTIKEL 1. Dimensioner og Markeringer

Banen skal være et rektangulært område med dimensioner, linjer, zoner, mål og pyloner som vist i diagrammerne i bilag D.

- a. Hvor størrelsen på stadion ikke tillader en fuld størrelse bane, må kampadministrationen bruge en *IFAF Yard* som måleenhed.
  1. En IFAF Yard er normalt 36 tommer (91,44 cm) lang, men må forkortes til ikke mindre end 34,12 tommer (86,67 cm) og kun hvis det er nødvendigt for at kunne få en 100 yard bane plus to 10-yards end zones inden for det tilgængelige areal.
  2. Hvis længden af banen bliver reduceret med en IFAF yard faktor, skal alle andre dimensioner af banen i disse regler også reduceres tilsvarende (**Undtagelse:** Længden af **de korte yardlinjeafmærkninger** og bredden af linjerne). Længden af kæden (Regel 1-2-7) skal også reduceres for at passe til markeringerne på banen.
- b. Alle linjer, der afgrænser banens størrelse, skal være hvide og 4 tommer brede. (**Undtagelse:** Sidelinjer og baglinjer må gerne være mere end 4 tommer tykke, mållinjer må være 4 eller 8 tommer tykke, og Regel 1-2-1-h).
- c. 24 tommer lange yardlinjeafmærkninger fire tommer fra indersiden af sidelinjen og ved hash marks er obligatoriske; og alle yardlinjer skal være fire tommer fra sidelinjerne (Regel 2-12-6).
- d. Et fuldt farvet hvidt område mellem sidelinjen og trænerlinjen er obligatorisk.
- e. Hvide eller farvede dekorative figurer (f.eks. holdnavne) er tilladte i end zones, men de må ikke være tættere end fire fod på nogen linje.
- f. Farvede linjer i end zone må røre enhver linje.
- g. Kun følgende farvede dekorative markeringer er tilladt: Forbundets/konkurrencens logo og holdets navn og logo. Disse er tilladt inden for sidelinjerne og mellem mållinjerne under disse betingelser: (se bilag D)
  1. Alle yardlinjer, mållinjer og sidelinjer skal være fuldt synlige. Ingen del af nogle af disse linjer må være forstyrret af dekorative markeringer.

2. Ingen af disse dekorative markeringer må røre eller omslutte hash marks eller numrene.
3. Én dekorativ markering, der er centreret omkring midterlinjen, og maksimalt fire mindre flankerende dekorative markeringer er tilladt.
- h. Mållinjer må være en anden farve end hvid.
- i. Reklamering på banen er tilladt, så længe det overholder kravene i reglerne 1-2-1-e, 1-2-1-f og 1-2-1-g.
- j. Hvide yardlinje-tal på banen, der ikke er større end seks fod i højde og fire fod i bredde, med tallenes top ni yards fra sidelinjen, anbefales.
- k. Hvide retningspile ved siden af banetallene (på nær midterlinjen), der peger mod den nærmeste mållinje er anbefalet. Pilen er en trekant med en base på 18 tommer og to sider på 36 tommer hver.
- l. De to hash marks er 60 fod fra sidelinjerne. Hash marks og korte yardlinjeforlængelser skal være 24 tommer lange.
- m. Ni-yard markeringer 12 tommer lange for hver 10 yards, skal placeres ni yards fra sidelinjerne. Disse er ikke nødvendige, hvis banen er nummereret ifølge Regel 1-2-1-j.
- n. Ved indendørs stadion, må taget ikke være mindre end 90 fod over banen.
- o. Hvis der spilles på et stadion med et tag, der kan åbnes og lukkes, skal kampadministrationen bestemme mindst 90 minutter før kampstart om taget skal være åbnet eller lukket. Taget skal lukkes hvis der (fra 90 minutter før kampen og indtil slutningen af kampen) er lyn i nærheden af stadion, hvis temperaturen er under 4°C eller der er vindstød på mere end 64 km/t. Når taget først er lukket, må det ikke åbnes igen under kampen.

## ARTIKEL 2. Markere yderområder

Målene skal være fra indersidekanten af grænsemarkeringerne. Hele bredden af hver mållinje hører med til end zone.

## ARTIKEL 3. Grænselinjer

- a. Grænselinjer skal markeres med 12 tommer lange linjer og med 24 tommers intervaller 18 fod udenfor sidelinjerne og baglinjerne, med undtagelse af stadions, hvor det totale baneareal ikke tillader dette. På disse stadions skal grænselinjerne være mindst seks fod fra side- og baglinjerne. Grænselinjer skal være 4 tommer brede og må være gule. Grænselinjer for holdområder skal være fuldt optrukne.
- b. Ingen personer udenfor holdområdet, må befinde sig inden for grænselinjerne. Det er op til kampens administrationsansvarlige at sikre at ovenstående overholdes. (**Undtagelse:** Håndholdte kameraer, som er under TV partnernes kontrol, må kortvarigt være mellem grænselinjerne og sidelinjen efter bolden er død, og kampuret er stoppet. Denne undtagelse tillader ikke kameraer at være i spilleområdet eller i end zones på noget tidspunkt.)
- c. Grænselinjer skal også markeres seks fod fra holdområdet rundt om dette, hvis stadionets størrelse tillader det.

## ARTIKEL 4. Holdområde og trænerboks

- a. På hver side af banen, skal et holdområde markeres bag ved grænselinjen og mellem 20-yardlinjerne til brug kun for udskiftningsspillere, trænerne og andre personer, associeret med holdet. Det forreste af trænerboksen skal

markeres med en fuldt optrukken linje, seks fod udenfor sidelinjen mellem 20-yardlinjerne. Arealet mellem trænerlinjen og grænselinjen mellem 20-yardlinjerne skal have hvide diagonale linjer eller markeres til brug udelukkende af trænere (Regel 9-2-5). En 4 gange 4 tommers markering er obligatorisk ud for hver fem-yardlinje mellem mållinjerne seks fod fra sidelinjerne, som reference punkter til kædeholdet.

- b. Holdområdet skal være begrænset til holdmedlemmer i fuld spilledragt, og højst 25 andre personer, som direkte er involveret i kampen. Alle personer i holdområdet, er underlagt reglerne og skal rette sig efter dommernes beslutninger (Regel 1-1-6). De 25 personer, som ikke er iført spilledragt skal bære speciel holdområde-identifikation. Ingen anden identifikation er gyldig i holdområdet. Medicinsk personale er undtaget fra grænsen på 25 personer med holdområde-ID, og bør have et særskilt ID.
- c. Trænere har adgang til trænerboksen (se bilag D), som er området mellem grænselinjen og trænerlinjen mellem 20-yardlinjerne.
- d. Intet pressepersonale, inklusive journalister, radio og TV folk eller deres udstyr må være i holdområdet eller trænerboksen, og intet pressepersonale må på nogen måde kommunikere med personer i holdområdet eller trænerboksen. I tilfælde af at holdområdet strækker sig helt hen til tribunen, bør et gennemgangsområde oprettes på begge sider af banen, så mediefolk kan komme frem og tilbage.
- e. Kamparrangørerne skal fjerne alle personer, som ikke er tilladte ifølge reglerne.
- f. Trænings-sparken er ikke tilladt udenfor holdområdet (**Undtagelse:** På stadioner hvor spillerområdet er begrænset, må net, holdere og sparkere gerne opholde sig udenfor holdområdet og udenfor grænselinjerne) (Regel 9-2-1-b-1).

## ARTIKEL 5. Mål

- a. Hvert mål skal bestå af to hvide eller gule stolper, der strækker sig mindst 30 fod over jorden med en forbindende hvid eller gul vandret underligger, hvis overside er 10 fod over jorden. Indersiden af stolpen og underliggeren skal være direkte over indersidekanten af baglinjen. Begge mål er udenfor banen (se bilag D).
- b. Over underliggeren skal stolperne være hvide eller gule og 18 fod og seks tommer fra hinanden, inderside til inderside.
- c. Stolperne og underliggeren må ikke være dekoreret (**Undtagelse:** En 4 x 42 tomme orange eller rød vindindikator på toppen af stolperne er tilladt).
- d. Højden af underliggeren skal måles fra toppen af hver ende af underliggeren og ned til jorden direkte nedenunder.
- e. Målstolper skal dækkes med stødabsorberende materiale fra jorden og op til en højde af mindst seks fod. (**Undtagelse:** Dette er ikke et krav, hvis målstolpen er mere end 12 fod udenfor baglinjen, eller der er en ufarlig barriere mellem baglinjen og målstolpen, der forhindrer spillerne i at kunne løbe ind i målstolpen.) Reklamer er ikke tilladt på målene. En producents logo eller trademark eller en reklame er tilladt på hver målstolpes padding. Hold/forbund eller ligaens logo er tilladt. Al stødabsorbering er uden for banen.

*DAFF kan dispensere fra ovenstående, efter ansøgning til DAFFs bestyrelse.*

- f. Følgende procedure vil blive brugt, hvis et eller begge mål mangler, eller er blevet taget ned, og de oprindelige mål ikke er tilgængelige til et ekstrapoint eller field goal forsøg.
1. Hvis et transportabelt mål er tilgængeligt, skal det rejses eller blive holdt på plads efter ønske fra hold A.
  2. Hvis et transportabelt mål ikke er tilgængeligt, men der stadig er ét mål på plads:
    - (a) På alle scrimmage **forsøg** skal hold B forsvare den ende, hvor der er mål.
    - (b) På alle "free kick" **forsøg** skal hold A forsvare den ende, hvor der er mål.
    - (c) Efter et skifte i holdbesiddelse, vil holdene bytte side hvis nødvendigt, for at hold B forsvare den ende, hvor der er mål.
    - (d) Der vil ikke skiftes side efter første og tredje periode (men der vil være en pause på 1 minut). Kaptajnerne vil ikke have muligheden for at vælge hvilken ende de vil forsvare i starten af en halvleg.
  3. Alternativt kan man, hvis et mål mangler (eller f.eks. går i stykker), kan kampen fortsætte (eller genoptages) uden at bruge det tilbageværende mål, hvis begge head coaches er enige om dette. I dette tilfælde, kan der ikke længere scores field goals. Når det først er tilkendegivet af head coaches, kan beslutningen om ikke længere at bruge mål, ikke laves om.
  4. Hvis der ikke er mål tilgængelige, kan kampen spilles, hvis begge head coaches er enige. I dette tilfælde kan der ikke scores field goals. Hvis den ene eller begge head coaches ikke ønsker at spille uden mål, skal kampen aflyses/udskydes. Når det først er tilkendegivet, er en træners beslutning om ikke at spille/fortsætte kampen, endelig.

### Godkendt Kendelse 1-2-5

- I. Under inspektionen af banen inden kampen, kan man konstatere at mål med forskudte stolper ("Y-mål") bliver brugt. Planet af målet er en yard inde i end zone, og stolpen er en yard udenfor. **KENDELSE:** Lovligt. Målstolperne er ikke inde på banen ("inbounds").

### ARTIKEL 6. Pyloner

Bløde, fleksible, firkantede pyloner, som er 4 gange 4 tommer brede og som har en højde på 18 tommer, hvilket må inkludere to tommers mellemrum mellem jorden og pylonens bund, er obligatoriske. De skal være røde eller orange. Én producents logo eller trademark er tilladt på hver pylon. Hold/nationale logoer, konkurrencens logo og navnet eller det kommercielle logo på titelsponsoren af en kamp er også tilladt. En sådan markering må ikke fylde mere end 3 tommer på nogen side. De skal placeres i indersidehjørnerne af de 8 krydsninger hvor sidelinjerne krydser mållinjerne og baglinjerne. Pylonerne, der markerer hvor baglinjerne ville krydse de forlængede hash marks, skal placeres tre fod bag ved baglinjen.

- a. En flyttet pylon er en, der ikke længere er på sin korrekte position. Medmindre det er åbenlyst at i hvert fald en del af pylonen rører jorden i den 4 x 4 tommer firkant, der er dens korrekte position, er pylonen ikke længere en pylon i forhold til reglerne (f.eks. Regel 8-2-1-a). En flyttet pylon må sættes på plads når som helst.

- b. At røre en flyttet pylon der er delvist eller helt uden for banen, gør at bolden eller spilleren er ude af banen (Regel 4-2).
- c. En flyttet pylon der er helt inde på banen, er ikke længere en pylon, og skal betragtes som en del af spilleoverfladen.
- d. En flyttet goal line pylon, der er delvist på sin korrekte position, skal stadig betragtes som en goal line pylon i forhold til reglerne. Kun den del af en flyttet pylon, der er bag mållinjens lodrette plan, er bag mållinjen.
- e. Hvis en goal line pylon ikke kan stå op, bør den lægges så den ligger på den forlængede goal line uden for banen, så bunden dækker sidelinjen.
- f. Hvis en end line pylon ikke kan stå op, bør den lægges så den ligger på den forlængede sidelinje uden for banen, så bunden dækker end line.

### **ARTIKEL 7. Kæden og forsøgsvisere**

Den officielle kæde og forsøgsviseren ("down boksen") skal betjenes ca. seks fod udenfor sidelinjen modsat press box, med undtagelse af stadioner, hvor det totale areal ikke tillader dette.

- a. Kæden skal være fastgjort til to stolper, der er minimum fem fod høje, og der skal være præcis 10 yards mellem indersiden af de to stolper, når kæden er helt udstrakt. **Kæden skal være lavet af et materiale, der ikke kan strækkes eller knække ved normalt brug.**
- b. Forsøgsviseren skal placeres på en stolpe, der er mindst fem fod høj, og den skal betjenes ca. seks fod udenfor sidelinjen modsat press box.
- c. En uofficiel ekstra kæde og en uofficiel ekstra forsøgsviser seks fod udenfor den anden sidelinje anbefales.
- d. Uofficielle røde eller orange, glidfaste markeringer, der lægges på jorden udenfor sidelinjen på begge sider af banen, anbefales. Markeringerne skal være af rektangulært tungt materiale og måle 10 gange 32 tommer. En fem tommer lang trekant skal være fastsat på enden ind mod sidelinjen.
- e. Alle stolper til kæde og forsøgsviser skal have flade ender.
- f. Reklamer er ikke tilladte på kæden eller forsøgsviseren. En producents logo eller trademark på hver stolpe er tilladt. Hold/nationalt og konkurrencens logo er tilladt.

*DAFF kan fravige ovenstående regel ved forudgående ansøgning til DAFFs bestyrelse.*

### **ARTIKEL 8. Markeringer og forhindringer**

- a. Alle markeringer og forhindringer inden for spilleområdet, skal placeres eller konstrueres på en sådan måde at de ikke er til fare for spillerne. Dette inkluderer alt der måtte være farligt for nogen som helst ved grænselinjerne.
- b. Efter dommernes pre-game inspektion, skal kampens Referee beordre enhver form for farlige genstande eller markeringer fjernet fra området indenfor grænselinjerne.
- c. Kampens Referee skal rapportere alle tilfælde med potentielt farlige genstande som er i nærheden af spilleområdet, men udenfor grænselinjerne, til kampadministrationspersonalet. Det er op til kamparrangørerne at tage sig af disse genstande.
- d. Efter at dommerne har færdiggjort deres pre-game inspektion af banen, er det kamparrangørernes ansvar at banen og spilleområde forbliver sikkert for resten af kampen.

- e. Yardlinje-markører (puder) skal placeres minimum 12 fod udenfor sidelinjen, og bør være sammenklappelige og konstrueret på en måde, der undgår mulig fare for spillerne. **Yardlinje-markører ud for mållinjerne, skal placeres mindst 18 fod udenfor sidelinjen.** Markører, der ikke lever op til denne standard, skal fjernes. Reklame på yardlinje puder er tilladt, så længe det ikke forstyrrer tallene på puden.

### ARTIKEL 9. Spilleoverfladen

- a. Der må ikke bruges materialer eller redskaber til at forbedre eller forringe spilleoverfladen eller andre faciliteter, og give en spiller eller et hold en fordel (**Undtagelse:** Reglerne 2-16-4-b og 2-16-4-c).

### STRAF - Overtrædelse mens bolden er levende. 5 yards fra det forrige spot [S19: APS].

- b. Referee kan forlange en hvilken som helst forbedring på banen, som er nødvendig for at kampen kan afvikles ordentligt og sikkert.

## SEKTION 3. Bolden

### ARTIKEL 1. Specifikationer

Bolden skal opfylde følgende krav:

- a. Ny eller næsten ny. (En næsten ny bold, er en bold, som ikke er blevet forandret og som har form og kvalitet som en ny bold).
- b. Overflade bestående af fire stykker nubret læder uden andre ujævnheder end syningerne.
- c. Et sæt af otte snører, med lige meget mellemrum mellem hinanden.
- d. Naturlig læderbrun farve.
- e. To 1-tommers hvide striber, 3-3,25 tommer fra spidsen af bolden og kun på de to læderstykker, ved siden af snøren.  
(*Det er ikke et krav for afvikling af DAFF-kampe, at bolden har ovenstående striber.*)
- f. Opfylde maksimum- og minimumskravene mht. dimensioner og form ifølge nedenstående diagram. (**Undtagelse:** Konkurrencearrangøren må vælge at der skal benyttes mindre bolde til junior- eller kvinderækker)

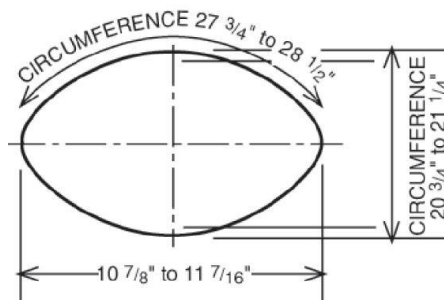

- g. Oppustet til et tryk mellem 12,5 og 13,5 pund pr. kvadrattomme (PSI).
- h. Veje mellem 397 og 425 gram.

- i. Bolden må ikke ændres. Dette inkluderer brugen af boldtørrende eller boldvarmende midler. Mekaniske boldtørrende eller boldvarmende anordninger er ikke tilladte ved sidelinjen eller i holdområdet.

## **ARTIKEL 2. Administration og opmåling**

- a. Dommerne skal teste og alene bedømme mindst 3 og højst 6 bolde, der er tilbudt som kampbolde, før og under kampen. Dommerne kan godkende yderligere bolde under tvingende omstændigheder.
- b. Kampadministrationen er ansvarlige for en trykmåler og måleudstyr.
- c. Medmindre de bliver stillet til rådighed af konkurrencemyndigheden, skal hjemmeholdet sørge for mindst 3 lovlige bolde, og bør underrette modstanderne om hvilken bold der vil blive brugt. Modstanderen må tilbyde en eller flere lovlige bolde udover dem, der er leveret af hjemmeholdet, hvis de vil.
- d. I løbet af kampen må begge hold kun bruge bolde, der lever op til kravene om specifikationer, og er blevet målt og testet ifølge reglerne.
- e. Alle de bolde, der skal bruges, skal præsenteres for Referee mindst 60 minutter før kampens start. Når boldene er afleveret til dommerne, så er dommerne ansvarlige for boldene indtil kampen er afviklet.
1. Refereens førsteprioritet er at have tre lovlige bolde. Hvis konkurrencemyndigheden eller hjemmeholdet ikke stiller mindst tre lovlige bolde til rådighed, skal Refereen informere udeholdet, og tilbyde dem at stille lovlige bolde til rådighed. Hvis der er færre end tre lovlige bolde i alt, vil kampen blive afviklet kun med de lovlige bolde. Hvis der ingen lovlige bolde er, skal Refereen vælge op til tre bolde, som han/hun vurderer, er de bedste, der er til rådighed.
  2. Hvis der er tilbudt flere end 3 bolde, skal Refereen vælge de bedste bolde ud af de bolde, der er leveret af begge hold.
- f. Når bolden dør udenfor ni-yards markeringerne/toppen af tallene, er uegnet til at spille med, skal bruges til udmåling i en sidezone eller er umulig at få fat i, så skal bolddrengen fremskaffe en anden bold (**G.K. 1-3-2:I**).
- g. Referee eller Umpire skal bestemme hver bolds lovlighed inden den bliver sat i spil.
- h. Følgende procedure skal bruges når man måler en bold:
1. Alle målinger skal foretages efter at bolden er blevet pustet lovligt op.
  2. Den lange omkreds skal måles rundt om enderne af bolden, men ikke hen over snørerne.
  3. Den lange diameter skal måles med en passer fra ende til ende, men ikke i indskæringen.
  4. Den korte omkreds skal måles rundt om bolden, over ventilen og over snøren, men ikke over en snøre på tværs.

## **Godkendt Kendelse 1-3-2**

- i. På fjerde forsøg, kommer sparker A1 ind på banen, med en godkendt kampbold og anmoder Referee om at bytte bolden ud, som er blevet brugt ved forrige forsøg. **KENDELSE:** Udskiftning af bolden er ikke tilladt. [Citeret ved 1-3-2-f]



**ARTIKEL 3. At markere bolde**

At skrive noget på en bold, for at indikere en præference for en spiller eller en situation er ikke tilladt.

**STRAF - Overtrædelse mens bolden er levende. 15 yards fra det forrige spot [S27: UC-UNS].**

**SEKTION 4. Spillere og spillerudstyr**

**ARTIKEL 1. Anbefalet nummerering**

Det skal på det kraftigste anbefales at offensive spillere bærer numre i overensstemmelse med følgende diagram, som viser en af mange offensive formationer:

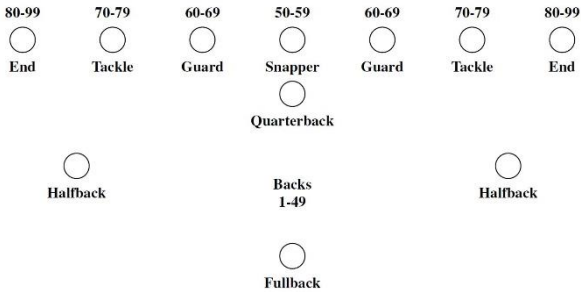

**ARTIKEL 2. Spillernes nummerering**

- a. Alle spillere skal have et nummer mellem 0 og 99. Et nummer, der har tallet nul foran, som f.eks. "099", "07" eller "00" er ikke tilladt.
- b. Kun 1 spiller må være skrevet på holdkortet med eller bære det samme trøjenummer (Regel 9-2-2-f).
- c. Markeringer tæt på numrene er ikke tilladte.

**STRAF - [a&c] Overtrædelse mens bolden er levende. Fem yards fra det forrige spot [S23: IPN].**

- d. Når en spiller indtræder i kampen efter at have skiftet trøjenummer, skal spilleren rapportere til Referee. Dommerholdet informerer modstandernes head coach, og Refereen annoncerer skiftet. En spiller som indtræder i kampen efter at have skiftet trøjenummer uden at rapportere dette til Referee, begår en overtrædelse for usportslig optræden [S27: UC-UNS]. **(G.K. 1-4-2:i)**

**STRAF - [d] Overtrædelse mens bolden er levende. 15 yards fra det forrige spot [S27: UC-UNS]. Grove overtrædere skal diskvalificeres [S47: DSQ].**

**Godkendt Kendelse 1-4-2**

- 1. En hold A spiller, som startede kampen med nummer 77, indtræder i kampen med nummer 88. **KENDELSE:** Spilleren skal rapportere til Referee, som uden at stoppe kampuret eller play clocken bruger sin mikrofon til at annoncere skiftet, og den relevante linjedommer informerer modstanderholdets head coach. Hvis A88 ikke rapporterer skiftet, er det en overtrædelse for usportslig optræden. [Citeret ved 1-4-2-d]

**ARTIKEL 3. Obligatorisk udstyr**

Alle spillere skal bære følgende obligatorisk udstyr:

- a. Hjelm
- b. Hoftebeskyttere
- c. Trøje
- d. Knæbeskyttere
- e. Tandbeskytter
- f. Bukser
- g. Skulderbeskyttere
- h. Sokker
- i. Lårbeskyttere

**ARTIKEL 4. Specifikationer: Obligatorisk udstyr**

a. *Hjelme:*

1. Hjelmen skal være udstyret med et ansigtsgitter og en fastspændt 4 eller 6 punkts hagerem, hvor alle punkter skal være fastgjorte, mens bolden er i spil.
2. Hjelme skal på et hold, være ens i farve og design.
3. Hjelme skal have et advarselmærke angående risikoen for skade og en producents eller reparatørs bekræftelse på at hjelmen har bestået NOCSAE's standardprøver. Alle reparerede hjelme skal have ny bekræftelse på at hjelmen opfylder NOCSAE's standardprøver

b. *Hoftebeskyttere.* Hoftebeskyttere skal inkludere en halebens beskytter.

c. *Trøje.* Se Regel 1-4-5.

d. *Knæbeskyttere.* Knæbeskyttere skal være dækket af bukserne. Bukserne og knæbeskyttere skal dække knæene. Der må ikke bæres noget beskyttende udstyr uden på bukserne. (Se Bilag E.)

e. *Tandbeskytter.* Tandbeskytteren skal være af en klart synlig farve, og placeres inde i munden. Den må ikke være hvid eller gennemsigtig. Den skal være lavet af FDA godkendte materialer (FDCCS), og dække alle tænder i overmunden. Det anbefales at tandbeskytteren er formet efter tænderne.

f. *Bukser.* Spillere på samme hold, skal bære bukser, der er ens i farve og design.

g. *Skulderbeskyttere.* Der foreligger ingen særlige specifikationer for skulderbeskyttere. (Se bilag E).

h. *Strømper.* Spillere på samme hold skal bære sokker eller ben overtræk, som er ens i farve og design (**Undtagelse:** Uændrede knæstøtter, tape eller forbindelse til at beskytte, eller modvirke skader, og barfodede sparkere.)

i. *Lårbeskyttere.* Der foreligger ingen særlige specifikationer for lårbeskyttere. (Se bilag E).

**Godkendt Kendelse 1-4-4**

- I. En spiller eller flere spillere fra et hold bærer tights som dækker benene.  
**KENDELSE:** Lovligt. For de spillere, der bærer tights, gælder det at tights skal være samme design og farve.

**ARTIKEL 5. Trøje design, farve og numre**

a. Design

1. Spilletrøjen skal have ærmer der fuldstændigt dækker skulderbeskytterne. Den må ikke være ændret eller designet til at kunne rives over. Trøjen skal være fuld længde og stoppet ned i bukserne, eller sidde

lige med hoftelinjen. Intet andet indertøj (f.eks. en t-shirt) må gå under hoftelinjen ved overkroppen. Den skal dække al beskyttelse der bæres på eller over hoften. En ekstra trøje, der møder alle kravene i Regel 1-4-5, er tilladt at bære samtidigt. Veste og/eller modificerede trøjer med lynlås, velcro, knapper eller lignende er ikke tilladt.

2. Udover spillerens nummer, må en trøje kun indeholde:

- Spillernavn;
- Holdets navn;
- Maskots navn;
- Ærme striber;
- Symbol for holdet, turnering, maskotten, mindehøjtidelighed eller militæret;
- Godkendt reklamemateriale;
- Bogstavet "C" for at identificere anførere; eller
- Holdets nationalitets flag.

3. Tingene nævnt i punkt 2 må ikke overskride 16 kvadrattommer (ca. 103 kvadratcentimeter) i areal, inklusive evt. ekstra materiale (f.eks. et påsyet mærke)

4. En kant, som ikke er mere end 1 tomme bred, omkring kraven og ribkanten er tilladt, ligesom en maksimalt fire tommer tyk stribe er tilladt i side-indersømmen (fra armhulen til toppen af bukserne).

5. Trøjer må ikke tapes eller bindes op på nogen måde.

b. Farve

1. Spillerne på de to hold skal have trøjer på med forskellige farver. Spillerne på det samme hold skal bære trøjer af samme farve og design.

*Under DAFF-kampe skal udeholdet skifte trøjefarve, hvis der kan opstå tvivl holdene imellem. Er det ikke muligt at skifte, afvikles kampen og episoden indberettes*

2. Det besøgende hold skal bære hvide trøjer. Dog kan hjemmeholdet bære hvide trøjer, hvis det forud for sæsonen er aftalt skriftligt.

3. Hvis hjemmeholdet bærer farvede trøjer, må udeholdet også godt bære farvede trøjer når og hvis nedenstående betingelser er overholdt:

- (a) Hjemmeholdet har indvilliget skriftligt før kampen; og
- (b) At konkurrencemyndigheden har erklæret at udeholdets trøjefarve, kan defineres som værende i kontrast til hjemmeholdets.

4. Hvis, ved kickoff, ved start på hver halvleg, udeholdet bærer trøjer i modstrid med betingelserne i Regel 1-4-5-b-3 (ovenfor), så er det en overtrædelse for usportslig optræden kaldt mod holdet.

**STRAF - Administrer som en overtrædelse når bolden er død. 15 yards fra det efterfølgende spot efter kickoffet. Hvis kickoffet returneres til et touchdown, skal straffen udmåles på enten ekstrapoint eller det efterfølgende kickoff efter hjemmeholdets ønske [S27: UC-UNS] Derudover skal dommerne tage en hold timeout for holdet i starten af hvert quarter de ulovlige trøjer bliver båret, eller en overtrædelse for forsinkelse af kampen, hvis alle timeouts er brugt.**

5. Hvis en farvet trøje indeholder hvidt, så må det kun forekomme som en af tingene nævnt i paragraf a-2 ovenfor.

c. Numre

1. Trøjen skal have tydelige permanente arabiske tal mindst 8 og 10 tommer høje på henholdsvis for- og bagside. Nummeret skal være i en farve, der i sig selv er i klar kontrast til trøjen uanset en evt. kant omkring nummeret. Nummeret skal være centreret på trøjen. Ingen logoer må sidde indenfor 1 tomme af numrene.
2. Hold der bærer trøjer der ikke lever op til denne regel, vil blive bedt om at skifte til lovlige trøjer før kampen, og før starten af anden halvleg. Ved kickoff i starten af hver halvleg, er det en overtrædelse for usportslig optræden, hvis et hold bærer trøjer der overtræder betingelserne i paragraf 1 ovenfor.

**STRAF - Udmål som en overtrædelse når bolden er død. 15 yards fra det efterfølgende spot efter kickoff. Hvis kickoffet bliver returneret til touchdown, skal straffen udmåles enten på ekstrapointforsøget eller det efterfølgende kickoff, og det er det forurettede hold, der har det valg. [S27: UC-UNS] Derudover skal dommerne skal fratage holdet en hold timeout (eller en straf for forsinkelse af kampen hvis alle timeouts er brugt) ved starten af hvert kvarter de ulovlige trøjer bliver båret (G.K. 1-4-5:I)**

3. Alle spillere på det samme hold skal både for og bag have den samme farve og type numre. De enkelte linjer skal ca. være 1,5 tommer (ca. 3,8 cm.) brede. Numre på andre dele af uniformen skal stemme overens med de obligatoriske numre på for- og bagside af trøjen.

### **Godkendt Kendelse 1-4-5**

- I. Hjemmeholdet bærer røde trøjer med orange numre. Efter dommernes vurdering er der ikke kontrast nok mellem numre og trøjens farve, til at numrene er tydelige nok. Kampens Referee beder hjemmeholdets head coach om at skifte til lovlige trøjer. Head coachen siger til Referee, at de ikke vil skifte til andre trøjer. **KENDELSE:** Efter bolden er erklæret klar til spil til det åbende kickoff, fratager Referee hjemmeholdet en timeout for at bære ulovlige trøjer. Derudover vil de få en 15-yard straf fra det efterfølgende spot efter kickoffet i starten af hver halvleg. Hvis kickoffet returneres til touchdown, udmåles straffen enten på ekstrapointforsøget eller det efterfølgende kickoff. For hvert kvarter de stadig har trøjerne på, bliver holdet fratrukket en timeout, efter bolden er erklæret klar til spil, og før bolden bliver sat i spil i det første spil i det kvarter. Hvis holdet ikke har flere timeouts, vil der blive udmålt en straf for forsinkelse af kampen. [Citeret ved 1-4-5 Straf]

### **ARTIKEL 6. Valgfrit udstyr**

Følgende genstande er lovlige:

#### a. *Håndklæder og håndvarmere:*

1. Ensfarvede håndklæder ikke mindre end 4 gange 12 tommer og ikke større end 6 gange 12 tommer, uden ord, symboler, bogstaver eller tal. Håndklæder må bære holdets logo. De må også indeholde en enkelt producents eller distributørs logo eller varemærke, som ikke overstiger 2,25 kvadrattommer i areal. Håndklæder der ikke er ensfarvede må ikke benyttes.
2. Håndvarmere må bruges i barskt vejr.

#### b. *Handsker*

1. En handske er et tilpasset overtræk for en hånd med separate dele for hver finger og tommel, og uden ekstra tilføjelser der samler 2 eller flere fingre inklusive tomlen. Der er ingen restriktioner for farve på handsker.
2. Handsker bør have et mærke fastgjort, som tilkendegiver overholdelse af test specifikationer for NF/NCAA krav.

c. *Eye shields*. Eye shields skal være klare, uden toning, og fremstillet af formet eller stift materiale. Briller skal også være klare uden toning. Der gives ikke undtagelse for medicinske årsager. **Eye shields er ikke klare, hvis de skjuler spillerens øjne fra enhver vinkel og ved alle lysforhold. Eye shields med spejleffekt er specifikt forbudt.**

d. *Æreslogoer*

1. Personer eller events kan blive æret med et logo som ikke overstiger 16 kvadrattommer, på uniformen eller hjelmen.
  2. Hold/nationalitets logoer og reklamer er tilladt på hjelmen.
- e. *Øjenskygge*. Enhver form for skygge påmalet under øjnene, skal være i fuldkommen sort, uden ord, numre, logoer eller andre symboler.
- f. *Spil information*. Alle spillere må bære skreven information på håndledet, armen eller i bæltet.

## ARTIKEL 7. Ulovligt udstyr

Ulovligt udstyr inkluderer det følgende (Se bilag E for nærmere detaljer):

- a. Udstyr båret af en spiller, som kan være til fare for andre spillere.
- b. Tape eller hvilken som helst bandage, medmindre det bliver brugt til at beskytte en skade eller udtrykkeligt er blevet godkendt af Umpire.
- c. Hårde eller skarpe genstande, som ikke er fuldstændig dækket og beskyttet, og som ikke er godkendt af kampens Umpire.
- d. Knopper, der er længere end ½ tomme fra bunden af skoen/støvlen (se bilag E for nærmere specifikationer).
- e. Alt udstyr der kan forvirre eller snyde en modstander.
- f. Alt udstyr der giver en hvilken som helst spiller en uberettiget fordel.
- g. Klæbende materiale, maling, fedt eller anden glat substans på udstyr, på en spiller, hans/hendes tøj eller vedhæng (**Undtagelse: Øjenskygge**. (Regel 1-4-6-e)).
- h. Uniforms vedhæng, andet end håndklæde (Regel 1-4-6-a).
- i. Ribbensbeskyttere, tilbehør til skulderbeskyttere samt rygbeskyttere, der ikke er helt dækkede. (**G.K. 1-4-7:II**)
- j. Synlige bandanas båret på banen, udenfor holdområdet (**G.K. 1-4-7:I**).
- k. Trøjer, der ikke overholder Regel 1-4-5.
- l. Ikke-standard "overbygget" ansigtsgitter. (**G.K. 1-4-7:IV**) (Se bilag E for eksempler.)
- m. Udstyr, der er modificeret på en måde, der reducerer beskyttelsen af spilleren, der bærer det eller nogen anden deltager.

## Godkendt Kendelse 1-4-7

1. A33 bærer en bandana under sin hjelm, med en del af bandanaen stikkende ud på bagsiden af hjelmen. **KENDELSE:** Ulovligt udstyr. Bandanaer må bæres under hjelmen, så længe at ingen del er synlig, når hjelmen er sat på plads. Den synlige bandana del betragtes som en tilføjelse til uniformen (1-4-7-h). A33 skal forlade kampen i minimum et spil, og må ikke vende

tilbage før bandanaen er fjernet eller fuldstændigt skjult under hjelmen. Hold A kan tage en hold timeout, hvis de har nogle til rådighed, for at undgå at A33 skal sidde ude i et spil, men bandanaen skal stadig fjernes eller skjules. [Citeret ved 1-4-7-j]

- II. Efter et forsøg, er B55's skulderbeskytter blevet synlig, og er ikke dækket af hans/hendes trøje. **KENDELSE:** Ulovligt udstyr. Fordi skulderbeskytteren blev afdækket gennem spil, skal B55 ikke forlade kampen. Skulderbeskytteren skal dækkes af trøjen inden bolden bliver sat i spil næste gang. [Citeret ved 1-4-7-i, 1-4-8-c]
- III. Begge hold kommer på banen før kampen, og bærer farvede trøjer. Udeholdet har ikke opnået skriftlig godkendelse fra hjemmeholdet, om at bære andet end hvide trøjer, eller hvis en sådan skriftlig aftale har været indgået, så er der ikke opnået godkendelse af, at udeholdets trøjer er i en farve i kontrast til hjemmeholdets. **KENDELSE:** Overtrædelse af udeholdet for reglen om udebanetrøjer. Efter bolden er erklæret klar til spil på det åbne kickoff, vil Refereen fratage udeholdet en timeout for ulovlige trøjer. Derudover vil en 15-yards straf vil blive udmålt på det efterfølgende spot, hvor bolden er død, efter det åbne kickoff i hver halvleg. Hvis det åbne kickoff returneres til et touchdown, så bliver 15-yard straffen udmålt på ekstrapointet eller det efterfølgende kickoff. For hvert quarter de fortsætter med at bære trøjerne, vil holdet blive frataget en timeout efter at bolden er erklæret klar til spil og før bolden bliver sat i spil til det første spil i det quarter. Hvis holdet ikke har nogle timeouts tilbage, vil der blive udmålt en straf for forsinkelse af kampen. (Regel 1-4-5-b).
- IV. Idet hold A skal til at bryde deres huddle, ser Refereen at A35 bærer et "overbygget" ansigtsgitter. **KENDELSE:** A35 skal forlade kampen i mindst et forsøg for at få et lovligt ansigtsgitter på. Hold A kan bruge en hold timeout, for at A35 ikke skal sidde ude i et spil, men han/hun må ikke spille med det ulovlige ansigtsgitter. [Citeret ved 1-4-7-l]
- V. Hvert medlem af den offensive linje bærer et håndklæde, der alle er hvide og måler 4" gange 12" og har et lille holdlogo. Snapperens logo har også et stort "kranie med knogler" symbol. **KENDELSE:** Det er lovligt for alle spillere at bære et håndklæde. Håndklæderne er alle lovlige undtaget snapperens. Han skal forlade kampen i mindst et forsøg, og må ikke vende tilbage før håndklædet er fjernet eller erstattet med et, der er lovligt. Hold A kan beholde spilleren i kampen ved at bruge en time out, men spilleren må stadig ikke bære det ulovlige håndklæde. (Reglerne 1-4-6-a og 1-4-8)

## ARTIKEL 8. Obligatorisk og ulovligt udstyr håndhævelse

- a. Ingen spiller, der bærer ulovligt udstyr, eller som ikke bærer obligatorisk udstyr, må tillades at spille. (**Undtagelse:** Regel 1-4-5-b og 1-4-5-c).
- b. Hvis en dommer opdager brug af ulovligt udstyr, eller en spiller som ikke bærer obligatorisk udstyr, skal spilleren forlade kampen i mindst et forsøg, og skal ikke tillades at vende tilbage indtil udstyret er gjort lovligt. Spilleren må vende tilbage uden at misse et forsøg, hvis holdet tager en hold timeout, men spilleren må stadig ikke spille med det ulovlige udstyr eller uden det obligatoriske udstyr.

- c. Hvis udstyret bliver ulovligt gennem spil, er spilleren ikke påkrævet at forlade kampen i et forsøg, men spilleren må ikke deltage før udstyret er gjort lovligt. (G.K. 1-4-7:II)

### Godkendt Kendelse 1-4-8

- I. Efter bolden er erklæret klar til spil, opdager en dommer en spiller, som tydeligvis ikke bruger tandbeskytter. **KENDELSE:** Spilleren skal forlade kampen i mindst et forsøg, og må ikke vende tilbage før han/hun er lovligt udstyret med en tandbeskytter. Spilleren må blive i kampen hvis holdet tager en hold timeout, men må ikke spille før han/hun er lovligt udstyret.
- II. Sent i første halvleg, hold B har opbrugt sine tre hold timeouts. Ved afslutningen af et spil, konstaterer Line Judge at B44, en spiller som deltog i det foregående forsøg, er udstyret med et farvet øjenvisir. **KENDELSE:** Brud på udstyrsreglerne. B44 skal forlade kampen i mindst et forsøg, og må ikke vende tilbage hvis han/hun bærer et ulovligt øjenvisir.
- III. Da bolden er død efter et scrimmage forsøg, ser Umpiren at linebacker B55 har en udækket rygplade omkring hoftehøjde, som tilsyneladende blev afdækket gennem spil i det foregående forsøg. **KENDELSE:** B55 skal ikke forlade kampen, men skal dække den afdækkede plade med sin trøje inden næste forsøg.
- IV. En dommer opdager en spiller der bærer ulovligt udstyr eller mangler obligatorisk udstyr. **KENDELSE:** Dommeren fortæller spilleren at han/hun skal forlade banen. Dommeren skal ikke stoppe hverken kampuret eller play clock. Hvis muligt kan Referee bruge sin mikrofon til at lave en kort annoncering der nævner spilleren og holdet samt grunden til at spilleren skal forlade banen. Denne annoncering bør laves fra hvor Refereen står klar til næste spil, og må ikke forsinke starten af det næste spil.

### ARTIKEL 9. Træners bekræftelse

Head coachen eller hans/hendes udpegede repræsentant skal skriftligt før kampen bekræfte over for Umpire at alle spillere:

- a. Er blevet informeret om hvilket udstyr er obligatorisk ifølge reglerne og hvad der forstås ved ulovligt udstyr.
- b. Er blevet forsynet med udstyr der er påkrævet ifølge reglerne.
- c. Er blevet pålagt at bære og instrueret i hvordan man bærer det obligatoriske udstyr under kampen.
- d. Er blevet pålagt at underrette trænerstaben når udstyret bliver ulovligt igennem spil under kampen.

### ARTIKEL 10. Forbudte signalanordninger

Spillerne må ikke være udstyret med elektroniske, mekaniske eller andre signalanordninger, der har til hensigt at kommunikere med nogen som helst eller at optage lyd. (**Undtagelser:**

1. Et lægeligt begrundet lydforstærkende høreapparat for hørehæmmede spillere.
2. Et apparat der transmitterer eller modtager data specifikt - og kun - med helbred og sikkerhed som formål.)

**STRAF - Straffes som en overtrædelse mens bolden er død, 15 yards fra det efterfølgende spot. Spilleren diskvalificeres. [S7, S27, S47: UC-UNS].**

## ARTIKEL 11. Forbudt baneudstyr

Jurisdiktion angående tilstedeværelse og lokation af kommunikationsudstyr (kameraer, lydudstyr osv.) inden for spilleområdet, ligger hos kampadministrationspersonalet.

- a. Levende billeder, enhver type film, faxmaskiner, videobånd, fotografier og computere må bruges indenfor spilleområdet af trænere eller med træningsformål for øje på ethvert tidspunkt under kampen eller mellem perioder.
  1. Kampadministrationen er ansvarlig for at sikre identiske tv-muligheder og identiske video og internet forbindelse i holdområdet og i trænerboksene for begge hold.
  2. Holdene er selv ansvarlige for at have computere og andet trænerudstyr.
  3. En monitor er tilladt på sidelinjen til at hjælpe kamp-administrationens medicinske personale med at diagnosticere og behandle deltagere.
- b. Kun stemme- eller tekstkommunikation mellem press box og holdområdet er tilladt. **Plads i og beliggenhed af rum til trænere, bør være tæt på ens for begge hold, og bør placeres i det normale press box område.** Når der ikke er plads i press box, må der fra holdområdet kun stemme- eller tekstkommunikeres med nogen fra tilskuerpladserne mellem 20-yardlinjerne helt op til toppen af stadion. Ingen anden kommunikation i trænerøjemed er tilladt overhovedet inklusive nogen form for kommunikationsudstyr (f.eks. mobiltelefoner eller radioer) for stemme, tekst, billede eller andre typer af beskeder fra indenfor eller udenfor spilleomgivelserne af eller til nogen person der er underlagt reglerne ("**remote coaching**").
- c. Mediekommunikations- eller optageudstyr, inklusive kameraer, lydudstyr, computere og mikrofoner er ikke tilladte på eller over banen eller i eller over holdområdet (Regel 2-31-1).

### **Undtagelser:**

1. Kameraudstyr på en "målstøtte" bagved målstængerne og underliggøren.
2. Kamera(er) indlejret i en pylon
3. Et kamera uden lydoptagelse må placeres på enhver dommers kasket med tilladelse fra dommeren og de to spillende hold.

*NOTE:* Kameraer, der bæres af dommere udelukkende med det formål at udvikle dommere, må bæres af en hvilken som helst dommer uden at det kræver samtykke fra holdene.

4. Et kamera uden lydoptagelse må hænge i kabler over holdområdet og banen inklusive end zones.
  5. En kameraoperatør fra holdet må være i holdområdet som en af holdets 25 personer. Denne video må ikke bruges under en liveudsendelse eller digital stream af kampen.
- d. Mikrofoner på trænere for medietransmission eller optagelse under kampen er ikke tilladt.
  - e. Ingen i holdområdet eller trænerboksen må bruge nogen form for kunstig lydforstærkning til at kommunikere med spillerne på banen.
  - f. Ethvert forsøg på at optage - via lyd eller video - signaler fra en modstander er forbudt.



- g. Droner (ubemandede luftfartøjer) er forbudt til ethvert formål inklusive at optage video af kampen, så længe dommernes autorisation er gældende (Regel 11-1-1).
1. Ingen drone må flyves indenfor området, der afgrænses af stadion, tilskuerspladser, hegn eller andre strukturer. Hvis der ikke er noget stadion eller tilskuerspladser, må droner ikke flyves indenfor 165 yards (150 meter) af deltagere eller tilskuere.
  2. Hvis en drone kommer ind i dette luftrum, eller på anden måde udgør en fare for deltagere eller tilskuere, skal kampens Referee beordre kampen stoppet, indtil dronen er fjernet fra luftrummet over banen.

### **Godkendt Kendelse 1-4-11**

- I. Head coachen for hjemmeholdet kan ikke være med til kampen, og vil gerne se TV udsendelsen hjemmefra og (a) kalde spil ind via mobiltelefon til den offensive koordinator og (b) bruge en møde-app (Zoom, Microsoft Teams osv.) til at kommunikere med holdet i omklædningsrummet. **KENDELSE:** Regel 1-4-11-b siger specifikt at der kun tillades stemme- eller tekstkommunikation mellem press box og holdområdet, så derfor kan træneren i (a) ikke ringe til press box eller sidelinjen med noget som helst trænerrelateret. Selvom Regel 1-4-11-a tillader trænerne at bruge teknologi, gælder dette kun trænere, der er til stede indenfor spilleområdet (Regel 2-27-16-a). Som en konsekvens af dette kan der i (b) ikke tillades virtuelle møder med holdet. Dette forbud starter 60 minutter før den planlagte kampstart, hvor dommernes autorisation starter, og inkluderer tiden mellem perioderne indtil slutningen af kampen, når Referee har erklæret scoren endelig.

### **ARTIKEL 12. Træners høretelefoner**

Træneres høretelefoner er ikke underlagt straffe efter spillereglerne før eller under kampen.

- a. Turneringer må lave en politik til at vejlede i, hvordan situationer med fejl i træneres høretelefoner, skal håndteres.

### **ARTIKEL 13. Refereens kommunikation**

- a. En mikrofon er kraftigt anbefalet til Referee, til at annoncere alle administrative procedurer i kampen. Det anbefales kraftigt, at mikrofonen er en knaphulsmikrofon. Mikrofonen skal være kontrolleret af Refereen selv. Den må ikke holdes åben på andre tidspunkter.
- b. Et trådløst kommunikationssystem, som kun er tilgængeligt for dommerne, video judge og en evt. dommerobservatør, er tilladt.
- c. Ingen person, som er underlagt reglerne, må lytte til den trådløse kommunikation dommerne imellem hverken før, under eller efter kampen.

**STRAF - Overtrædelser før eller under kampe udmåles som en overtrædelse mens bolden er død, 15 yards fra det efterfølgende spot. Personen diskvalificeres. Overtrædelser efter kampen skal rapporteres som en overtrædelse af retningslinjerne.**

# REGEL 2 – Definitioner

## SEKTION 1. Godkendte kendelser og dommersignaler

### ARTIKEL 1.

- a. En Godkendt Kendelse (G.K.) er en officiel afgørelse forudsat en række kendsgjerninger. De skal bruges til at vise den ånd man skal anvende reglerne i.
- b. Et dommersignal [S] refererer til de Officielle Football Signaler fra 1 til 47.

## SEKTION 2. Bolden: Levende, død, løs, klar til spil

### ARTIKEL 1. Levende bold

En levende bold er en bold i spil. Et kast, spark eller fumble, der endnu ikke har rørt jorden, er en levende bold i flugt.

### ARTIKEL 2. Død bold

En død bold er en bold, der ikke er i spil.

### ARTIKEL 3. Løs bold

- a. En løs bold er en levende bold, der ikke er i spillerbesiddelse, under:
  1. Et løbespil.
  2. Et scrimmage kick eller "free kick" før besiddelse er opnået eller genopnået, eller bolden er erklæret død ifølge reglerne.
  3. Intervallet mellem et fremadrettet kast bliver rørt og før det bliver grebet, ikke grebet eller interceptet. Dette interval er under et forsøg med et fremadrettet kast, og bolden må slås i alle retninger af spillere, der må røre bolden.
- b. Alle spillere må røre, gribe eller erobre en bold, der er løs pga. en fumble (**Undtagelser:** Regel 7-2-2-a-2 og 8-3-2-d-5) eller et bagudrettet kast.
- c. Retten til at røre en bold, der er løs pga. et spark, ligger i sparkereglerne (Regel 6)
- d. Retten til at røre et fremadrettet kast ligger i kastereglerne (Regel 7).

### ARTIKEL 4. Hvornår bolden er klar til spil

En død bold er klar til spil når:

- a. 40-sekundersuret kører og en dommer placerer bolden på et hash mark eller mellem inbounds-linjerne og efterfølgende går til sin position.
- b. Play clocken er sat til 25 sekunder, eller 40 sekunder hvis det er efter en skadestimeout, eller en situation hvor hjelmen er røget af en forsvarsspiller, og Referee fløjter og signalerer enten "start uret" [S2] eller "bold klar til spil" [S1] (**G.K. 4-1-4:I og II**).

## SEKTION 3. Blokering

### ARTIKEL 1. Blokering

- a. "At blokere" er at obstruere en modstander, ved forsætligt at kontakte modstanderen med en hvilken som helst del af den blokerende spillers krop.
- b. At skubbe er at blokere en modstander med åbne hænder.

- c. Kontinuerlig kontakt er en blokering hvor kontakten med en modstander bliver holdt i mere end et sekund.

### **ARTIKEL 2. Under hoften**

- a. En blokering under hoften er en blokering, hvor kraften fra den første kontakt er under hoften, på en modstander som har en eller begge ben placeret på jorden. I tvivlsspørgsmål er kontakten under hoften (Regel 9-1-6).
- b. En blocker, som først rammer over hoften, og derefter glider ned under hoften, har ikke blokeret under hoften. Hvis blockeren først rammer modstanderens hænder i hoftehøjde eller højere, så er det en lovlig blokering over hoften (Regel 9-1-6).

### **ARTIKEL 3. Chop block**

En "chop block" er en "høj-lav" eller "lav-høj" kombinationsblokering begået af to spillere imod en modstander (ikke boldholderen) hvor som helst på banen, med eller uden forsinkelse mellem blokeringerne. Den "lave" del er på modstanderens lår eller derunder (**G.K. 9-1-10:I-IV**). Det er ikke en overtrædelse hvis det er blockerens modstander, der initierer kontakten (**G.K. 9-1-10:V**).

### **ARTIKEL 4. Blokering i ryggen**

- a. En blokering i ryggen er kontakt til en modstander hvor kraften fra den første kontakt er bagfra og over hoften. I tvivlsspørgsmål er kontakten under hoften (se clipping, regel 2-5) (Regel 9-3-5) (**G.K. 9-3-3:I, V-VII**) (**G.K. 10-2-2:XII, XVII**).
- b. Blockerens hoveds eller fødders position indikerer ikke nødvendigvis hvor den første kontakt var.

### **ARTIKEL 5. Kroppens ramme**

En spillers kropps ramme er ved skuldrene eller under på nær ryggen (Regel 9-3-3-a-1-b Undtagelse).

### **ARTIKEL 6. Fri-blokeringszonen**

- a. Fri-blokeringszonen er et rektangulært område, som er centreret om den midterste linjemand i den offensive formation og strækker sig 5 yards til siderne og 3 yards frem og tilbage (Se Bilag D.)
- b. Fri-blokeringszonen forsvinder når bolden forlader zonen.

### **ARTIKEL 7. Blind-side blokering**

En blind-side blokering er en blokering ude i det åbne ("open field") mod en modstander der starter udenfor modstanderens synsfelt eller på anden måde sådan at modstanderen ikke rimeligt kan forsvare sig selv imod blokeringen.

## **SEKTION 4. Grebet, erobret, besiddelse**

### **ARTIKEL 1. Besiddelse**

Besiddelse refererer til "ejerskabet" af (a) en levende bold, som beskrevet senere i denne artikel, eller (b) en død bold der skal snappes eller "free-kickes". Det kan referere til enten spillerbesiddelse eller holdbesiddelse.

a. *Spillerbesiddelse*

Bolden er i spillerbesiddelse, når en spiller har bolden i et fast greb ved at holde eller kontrollere den med hånd/hænder eller arm(e) mens han/hun rører jorden inde på banen.

b. *Holdbesiddelse*

Et hold er "i besiddelse":

1. Når en af dets spillere er i spillerbesiddelse, inklusive når han/hun forsøger et punt, et drop kick eller place kick; eller
  2. Mens et fremadrettet kast, kastet af én af dets spillere, er i luften; eller
  3. Under en løs bold, hvis en af holdets spillere sidst har været i besiddelse; eller
  4. Når et hold er de næste, der skal snappe eller "free-kicke" bolden.
- c. Et hold er i lovlig besiddelse, hvis det har holdbesiddelse, mens holdets spillere lovligt må gribe eller erobre bolden.

## ARTIKEL 2. Tilhører

"Tilhører" i modsætning til "i besiddelse" betegner midlertidig varetægt af en død bold. En sådan varetægt kan være midlertidig, fordi bolden næste gang skal sættes i spil i overensstemmelse med de regler, der bestemmer den aktuelle situation.

## ARTIKEL 3. Modtagelse, interception, erobring

a. For at modtage en bold, betyder det at en spiller:

1. Opnår kontrol med hånd/hænder eller arm(e) af en levende bold i flugt før bolden rører jorden, og
2. Rører jorden inden på banen med hvilken som helst del af sin krop, og derefter
3. Beholder kontrol over bolden længe nok til at blive i stand til at udføre en handling der er almindelig for spillet, f.eks. længe nok til at pitche bolden eller give den i en hånd-til-hånd aflevering, føre den fremad, undgå eller afvise en modstander osv., og
4. Opfylder paragraf b, c og d nedenfor

b. Hvis en spiller falder ned på jorden imens han/hun er ved at gribe et kast (med eller uden kontakt fra en modstander), skal han/hun beholde fuld og uafbrudt kontrol over bolden igennem hele processen med kontakten med jorden, uanset om det er inde på banen eller i end zone. Dette gælder også for en spiller, som forsøger at gribe bolden tæt på sidelinjen, og efterfølgende rammer jorden udenfor banen. Hvis spilleren mister kontrollen over bolden, som efterfølgende rører jorden, før han/hun genopnår kontrollen, så er det ikke en grebet bold. Hvis spilleren genopnår kontrollen inde på banen, før bolden rører jorden, så er det en modtagelse.

c. Hvis spilleren mister kontrollen over bolden, samtidig med at han/hun rammer jorden med hvilken som helst del af sin krop, eller der er nogen form for tvivl om hændelserne var samtidige, så er det ikke en modtagelse. Hvis en spiller har kontrol over bolden, så betyder en mindre bevægelse af bolden, selv hvis den rammer jorden, ikke at besiddelsen har været tabt; spilleren skal tabe kontrol af bolden, før det betragtes som et tab af besiddelse.

d. Hvis bolden rører jorden efter spilleren sikrer sig kontrol, og fortsætter med at vise kontrol, og elementerne ovenfor i øvrigt overholdes, så er det en modtagelse.

- e. En interception, er en modtagelse af en modstanders kast eller fumble.
- f. En modtagelse af en spiller, der ligger eller sidder på knæ inde på banen, er en modtagelse eller interception ([Regel 7-3-6](#)).
- g. En spiller erobrer en bold, hvis han/hun opfylder kriterierne i paragraf a, b, c og d, når han/hun modtager en bold som stadig er levende, efter at have ramt jorden.
- h. I tvivlsspørgsmål er modtagelsen, interceptionen, eller erobringen ikke gyldig.

### Godkendt Kendelse 2-4-3

- I. B1 forsøger at gribe et punt (intet fair catch signal), som krydser den neutrale zone, rammer hans/hendes skulder (et muff) og springer op i luften. Bolden rører ikke jorden. A1, som er i luften, griber bolden, og lander udenfor banen. **KENDELSE:** Hold B's bold på spottet for hvor bolden krydsede sidelinjen. Første og 10.
- II. På tredje forsøg, blokerer B1 et hold A scrimmage kick, som ryger op i luften, og ikke krydser den neutrale zone. Uden at bolden har rørt jorden, hopper A1 op og griber bolden i luften, men lander først igen udenfor banen. **KENDELSE:** Hold B's bold på spottet for hvor bolden krydsede sidelinjen. Første og 10 ([Regel 6-3-7](#)).
- III. A3, som er i luften, modtager et kast på hold A's 40-yardlinje. Mens han/hun stadig er i luften, bliver han/hun ramt af B1 og lander først udenfor banen, med bolden på hold A's 37-yardlinje. **KENDELSE:** Incomplete pass ([Regel 7-3-7-a](#)). [[Citeret ved 7-3-6, 7-3-7-a](#)]
- IV. Receiver A88 er tæt på sidelinjen og strækker sig for at gribe et lovligt fremadrettet kast. Idet A88 rammer jorden, mens han er ved at gribe bolden, (a) får A88 fast kontrol om bolden med tærne nede inde på banen, og falder på jorden udenfor banen, stadig med fast kontrol med bolden; (b) A8 får fast kontrol om bolden med tærne nede inde på banen, mister kortvarigt kontrollen mens han efterfølgende er i luften, får igen fast kontrol inden han lander udenfor banen og beholder kontrollen ved landingen; (c) A88 får fast kontrol om bolden med tærne nede inde på banen, falder på jorden udenfor banen og mister kontrollen ved landingen. **KENDELSE:** (A) Grebet bold af A88. (b) Incomplete. (c) Incomplete.
- V. På andet forsøg, fumbler A1 bolden, som rammer jorden og springer højt op i luften. B2 modtager bolden, mens han/hun er i luften, og lander udenfor banen (a) foran spottet for fumbleren, eller (b) bag spottet for fumbleren. **KENDELSE:** (a) Hold A's bold på spottet for fumbleren, (b) Hold A's bold på spottet for hvor bolden krydsede sidelinjen ([Reglerne 4-2-4-d og 7-2-4](#)).

### ARTIKEL 4. Samtidig modtagelse eller erobring

En samtidig modtagelse eller erobring er en modtagelse eller erobring hvor der er fælles besiddelse af en levende bold af spillere fra begge hold inde på banen (**G.K. 7-3-6:I-II**).

## SEKTION 5. Clipping

### ARTIKEL 1.

- a. Clipping er en blokering på en modstander hvor kraften fra den første kontakt er bagfra og på eller under hoften (Regel 9-1-5).
- b. Blockerens hoveds eller fødders position indikerer ikke nødvendigvis hvor den første kontakt var.

## SEKTION 6. Føre en død bold fremad med vilje

At føre en død bold fremad med vilje er et forsøg fra en spiller på, at føre bolden fremad efter at en del af spillerens krop udover hænder og fødder har rørt jorden, eller efter bolden er blevet erklæret død ifølge reglerne (**Undtagelse:** Regel 4-1-3-b Undtagelse).

## SEKTION 7. Forsøg, mellem forsøg, tab af forsøg

### ARTIKEL 1. Forsøg (down)

Et forsøg er en enhed i kampen, der starter med et lovligt snap (scrimmage forsøg) eller et lovligt "free kick" ("free kick" forsøg) efter bolden er klar til spil, og slutter når bolden dør [**Undtagelse:** Ekstrapoint forsøg er et scrimmage forsøg, der begynder når Referee erklærer bolden klar til spil (Regel 8-3-2-b)].

### ARTIKEL 2. Mellem forsøg

Mellem forsøg er det interval hvor bolden er død.

### ARTIKEL 3. Tab af forsøg

"Tab af forsøg" (loss of down) er en forkortelse for "tab af retten til at gentage et forsøg".

## SEKTION 8. Fair catch

### ARTIKEL 1. Fair catch

- a. Et fair catch af et scrimmage kick er en modtagelse over den neutrale zone af en spiller på hold B, som har lavet et gyldigt fair catch signal under et scrimmage kick, der er uberørt over den neutrale zone.
- b. Et fair catch af et "free kick" er en modtagelse af en hold B spiller, som har lavet et gyldigt fair catch signal under et uberørt "free kick".
- c. Et gyldigt eller ugyldigt fair catch signal fratager det modtagende hold muligheden for føre bolden fremad. Bolden erklæres død på det spot hvor bolden bliver grebet eller erobret. Hvis signalet først kommer efter modtagelsen, er bolden død når signalet bliver givet.
- d. Hvis modtageren dækker for solen uden at vinke med sin(e) hånd/hænder, er bolden levende og må føres fremad.

### ARTIKEL 2. Gyldigt signal

Et gyldigt signal er et signal givet af en spiller fra hold B, som tydeligt signalerer sin hensigt ved at strække én hånd højt over sit hoved og vinke den fra side til side mere end én gang.

**ARTIKEL 3. Ugyldigt signal**

Et ugyldigt signal er ethvert vinkende signal af en spiller fra hold B:

- Som ikke opfylder betingelserne i Regel 2-8-2 (ovenfor); eller
- Som gives efter et scrimmage kick er modtaget over den neutrale zone, rammer jorden eller berøres af en anden spiller over den neutrale zone (**G.K. 6-5-3:III-V**); eller
- Som gives efter et "free kick" er modtaget, rammer jorden eller berører en anden spiller (**Undtagelse:** Regel 6-4-1-f).

**Godkendt Kendelse 2-8-3**

- Under hold A's punt fra A-20 peger B44 på bolden på jorden på midten af banen. Idet B44 peger på bolden (a) holder spilleren sine hænder under skuldrene uden nogen bevægelse; (b) holder spilleren sine hænder under skuldrene og bevæger armen fra side til side; (c) har spilleren sine hænder lige over skulderhøjde uden nogen bevægelse. **KENDELSE:** Regel 2-8-3 siger at en hvilken som helst vinkende bevægelse, der ikke overholder kriterierne for et gyldigt fair catch signal, er et ugyldigt signal. Derudover er spilleren per fortolkning tilladt at pege på bolden så længe spillerens hænder forbliver under skulderhøjde og der ikke er nogen bevægelse frem og tilbage. I både (b) og (c) vil det være et ugyldigt fair catch signal. I (a) vil det ikke blive betragtet som et signal, og hold B vil beholde retten til at erobre og avancere bolden.

**SEKTION 9. Fremad, over og fremadrettet bevægelse****ARTIKEL 1. Fremad, over**

Fremad, over eller foran, i forhold til begge hold, angiver retning mod modstanderens baglinje. De modsatte termer er bagud eller bag ved.

**ARTIKEL 2. Fremadrettet bevægelse (Forward progress)**

Fremadrettet bevægelse er et udtryk, der indikerer hvor langt boldholderen, eller modtageren, der er oppe i luften, kom med bolden, uanset hvilket hold han/hun er på, og bliver brugt til at finde det spot hvor bolden blev dødt ifølge reglerne (Reglerne 4-1-3-a, 4-1-3-b, 4-1-3-p og 4-1-3-r; Reglerne 4-2-1 og 4-2-4; og Regel 5-1-3-a Undtagelse) (**G.K. 5-1-3:I-VI**) (**G.K. 8-2-1:I-IX**) (**Undtagelse:** Regel 8-5-1-a, (**G.K. 8-5-1:I**)).

**SEKTION 10. Overtrædelse og brud****ARTIKEL 1. Overtrædelse (foul)**

En overtrædelse er en regelkrænkelse, der har en straf beskrevet.

**ARTIKEL 2. Personlig Fejl Overtrædelse (personal foul)**

En personlig fejl overtrædelse er en overtrædelse, der involverer ulovlig fysisk kontakt, der bringer en anden spillers sikkerhed i fare.

**ARTIKEL 3. Grov Personlig Fejl Overtrædelse (flagrant personal foul)**

En grov personlig fejl overtrædelse er ulovlig fysisk kontakt, der er så ekstrem eller overlagt, at den bringer en modstander i fare for alvorlig skade.

**ARTIKEL 4. Brud (violation)**

Et brud er en regelkrænkelse, der ikke har en straf beskrevet. Siden det ikke er en overtrædelse, kan den ikke udligne straffen for en overtrædelse.

**SEKTION 11. At fumble, muffe, slå og røre bolden; at blokere et spark****ARTIKEL 1. Fumble**

At fumble bolden er miste spillerbesiddelse ved en handling andet end at kaste, at sparke eller med held aflevere bolden (**G.K. 2-19-2:I**) (**G.K. 4-1-3:I**). Boldens status er en fumble.

**ARTIKEL 2. Muff**

At muffe bolden er at røre bolden i et mislykket forsøg på at gribe eller erobre den. At muffe bolden, ændrer ikke på dens status.

**ARTIKEL 3. At slå bolden (Batting)**

At slå bolden er med vilje at ramme den eller med vilje ændre dens retning med hovedet, hånd/hænder eller arm(e). I tvivlstilfælde, er bolden hellere tilfældigt berørt, end slået til. At slå til bolden ændrer ikke dens status.

**ARTIKEL 4. At berøre**

- a. Enhver kontakt med en bold som ikke er i spillerbesiddelse, er at røre bolden. Det kan være med vilje eller ikke med vilje, og det kommer altid før besiddelse og kontrol.
- b. At røre bolden med vilje er at røre den med forsæt.
- c. Ufrivillig berøring ("forced touching") er når en spillers kontakt med bolden er på grund af (i) at en modstander blokerer den spiller ind i bolden, eller (ii) at bolden bliver slået eller ulovligt sparket ind i den spiller af en modstander. Hvis berøringen er ufrivillig, har spilleren ifølge reglerne ikke rørt bolden. (Reglerne 6-1-4 og 6-3-4)
- d. I tvivlsspørgsmål er bolden ikke blevet rørt på et spark eller et fremadrettet kast.

**Godkendt Kendelse 2-11-4**

- I. Et punt ruller rundt på jorden nær spillerne A44 og B27, som blokerer hinanden. (a) Bolden hopper ind på benet af B27, og bliver derefter erobret af A55 på B-35. (b) A44 blokerer B27 ind i bolden, som derefter bliver erobret af A55 på B-35. **KENDELSE:** (a) Hold A's bold, første og 10 på B-35. Bolden rullede ind i A27's ben, men A44's kontakt var ikke det, der fik ham/hende til at røre bolden. Ikke ufrivillig berøring. (b) Ufrivillig berøring fordi blokeringen af A44 var det, der fik B27 til at røre bolden. Ulovlig berøring af A55. Hold B's bold på det spot. [Citeret ved 6-1-4-a, 6-3-4-a]

**ARTIKEL 5. At blokere et scrimmage kick**

At blokere et scrimmage kick er, hvis en modstander til det sparkende hold rører den sparkede bold, i et forsøg på at forhindre at bolden krydser den neutrale zone (Regel 6-3-1-b).



## SEKTION 12. Linjer

### ARTIKEL 1. Sidelinjer

En sidelinje løber fra baglinje til baglinje på hver side af banen, og adskiller spilleområdet fra området der er udenfor banen. Hele sidelinjen er udenfor banen.

### ARTIKEL 2. Mållinjer og pyloner

Mållinjen ved hver ende af spilleområdet, løber mellem sidelinjerne, og er en del af det vertikale plan, der afgrænser end zone (målzonen) fra spilleområdet. De to mållinjer er (normalt) 100 yards fra hinanden. Dette plan strækker sig mellem, og inkluderer, pylonerne, som er udenfor banen. Hele mållinjen er i end zone. Et holds mållinje, er den mållinje som holdet forsvarer.

### Godkendt Kendelse 2-12-2

- I. Hold A's uberørte scrimmage kick, rammer jorden inde i spilleområdet, og gennembryder planet for hold B's mållinje. Mens bolden er i luften over end zone, slår A81, som er enten på 1-yardlinjen eller i end zone, bolden tilbage ind i spilleområdet. **KENDELSE:** Brud for ulovlig berøring (Regel 6-3-11). Hold B kan vælge resultatet af spillet, eller vælge at næste gang snappe bolden fra egen 20-yardlinje (**Undtagelse:** Regel 8-4-2-b). [Citeret ved 6-3-11, 6-3-2-a]

### ARTIKEL 3. Baglinjer

En baglinje løber mellem sidelinjerne normalvis 10 yards bag hver mållinje, og adskiller end zone fra området der er udenfor banen. Hele baglinjen er udenfor banen.

### ARTIKEL 4. Yderlinjer

Yderlinjerne, er sidelinjer og baglinjer. Området der er indrammet af yderlinjerne er "inde på banen" og området der er udenom og inkl. yderlinjerne, er "udenfor banen".

### ARTIKEL 5. Begrænsende linjer (restraining lines)

En begrænsende linje er en del af et lodret plan, som fastlægger et holds opstillingsgrænse ved "free kicks". Planet strækker sig ud over sidelinjerne (**G.K. 2-12-5:1**).

### Godkendt Kendelse 2-12-5

- I. Et "free kick" bryder planet af hold B's begrænsende linje. Mens bolden er i luften, rører A1, som er bag hold B's begrænsende linje, bolden. **KENDELSE:** Lovlig berøring (Regel 6-1-3-a-2). [Citeret ved 2-12-5, 6-1-3-a-2]

### ARTIKEL 6. Yardlinjer

En yardlinje er en hvilken som helst linje på banen, der er parallel med baglinjen. Et holds egne yardlinjer, markerede eller ej, er nummereret i nummerorden fra holdets egen mållinje til midterlinjen.

**ARTIKEL 7. Hash marks**

De to hash marks er 60 fod fra sidelinjerne. Hash marks og korte yardlinjeforlængelser skal være 24 tommer lange.

**ARTIKEL 8. Ni-yards markeringer**

Ni-yards markeringer, der er 12 tommer lange skal placeres ni yards fra sidelinjerne for hver 10 yards. De er ikke obligatoriske hvis banen er nummereret ifølge Regel 1-2-1-j.

**SEKTION 13. At aflevere bolden****ARTIKEL 1.**

- a. At aflevere bolden er at overdrage spillerbesiddelse af bolden fra én holdkammerat til en anden uden at kaste, fumble eller sparke den.
- b. Undtaget når det er tilladt ifølge reglerne, er det forbudt at aflevere bolden fremad til en medspiller.
- c. Det er en fumble af den person, der sidst havde besiddelse, hvis man mister spillerbesiddelse igennem et mislykket forsøg på at aflevere bolden (**Undtagelse:** Snappet (Regel 2-23-1-c)).
- d. En bagudrettet aflevering finder sted, når boldholderen slipper bolden før den kommer længere frem end den yardlinje hvor boldholderen selv befinder sig.

**SEKTION 14. Huddle****ARTIKEL 1.**

En huddle er to eller flere spillere, der står sammen i en gruppe efter bolden er klar til spil og før et snap eller et "free kick".

**SEKTION 15. At hoppe henover (Hurdling)****ARTIKEL 1.**

- a. At hoppe henover (at "hurdle"), er en spillers forsøg på, med én eller begge fødder eller knæ forrest, at hoppe hen over en modstander, mens den modstander stadig er på fødderne (Regel 9-1-13).
- b. "På fødderne" betyder at intet andet end modstanderens fod eller fødder rører jorden.

**SEKTION 16. Spark, At sparke bolden****ARTIKEL 1. Sparke bolden; Lovlige og Ulovlige spark**

- a. At sparke bolden er med vilje at ramme bolden med knæet, underbenet eller foden.
- b. Et lovligt spark er et punt, et drop kick eller place kick udført ifølge reglerne, af en spiller på hold A før bolden skifter hold. At sparke til bolden på andre måder er ulovligt (**G.K. 6-1-2:I**).
- c. Et "free kick" eller scrimmage kick forsætter med at være et spark indtil det er grebet eller erobret af en spiller, eller indtil bolden bliver erklæret død.
- d. I tvivlsspørgsmål blev bolden rørt ved en tilfældighed frem for sparket til.

**ARTIKEL 2. Punt**

Et punt er et spark af en spiller, som slipper bolden og sparker til den før den rører jorden.

**ARTIKEL 3. Drop kick**

Et drop kick er et spark af en spiller, som slipper bolden og sparker til den idet den rammer jorden.

**ARTIKEL 4. Place kick**

- a. Et field goal place kick er et spark af en spiller fra det hold som er i boldbesiddelse, mens bolden bliver kontrolleret på jorden af en medspiller. (Regel 2-16-9)
- b. En tee er en anordning, der hæver bolden, for at gøre det nemmere at sparke til den. Den må ikke hæve boldens nederste punkt mere end én tomme over jorden (**G.K. 2-16-4:1**). Hvis en sådan bliver brugt, skal teen røre bolden for at sparket er lovligt.
- c. Et "free kick" place kick er et spark af en spiller fra det hold som er i boldbesiddelse, mens bolden er anbragt på en tee eller på jorden. Bolden må gerne kontrolleres af en medspiller. Bolden må placeres på jorden imens den rører ved teen.
- d. Ingen genstand må bruges til at markere spottet for et scrimmage place kick eller til at hæve bolden. Dette er en overtrædelse mens bolden er levende der sker samtidig med snappet. (Regel 6-3-10-d)

**Godkendt Kendelse 2-16-4**

- I. På et "free kick" for at starte kampen, bruger sparkeren en medspillers tær, for at løfte bolden op, eller bygger en lille tue af jord eller græs. **KENDELSE:** Ulovligt spark. Død bold overtrædelse. Straf - Fem yards fra det efterfølgende spot. [Citeret ved 2-16-4-c, 4-1-1]

**ARTIKEL 5. "Free kick"**

- a. Et "free kick" er et spark af en spiller fra det hold der er i boldbesiddelse, underlagt Reglerne 4-1-4, 6-1-1 og 6-1-2.
- b. Et "free kick" efter en safety må være et punt, et drop kick eller et place kick.

**ARTIKEL 6. Kickoff**

Et kickoff er et "free kick", der starter hver halvleg og efterfølger alle ekstrapoint forsøg eller succesfulde field goal forsøg (**Undtagelse:** I ekstraperioder). Det skal være et place kick eller et drop kick.

**Godkendt Kendelse 2-16-6**

- I. Efter et touchdown og vellykket 2 point ekstrasforsøg er hold A bagud 24-22 med 0:55 tilbage i 4. kvarter. Hold A vil forsøge et onside kick fra A-35. Kicker A90 holder bolden som om han/hun vil lave et drop kick. A90 kaster så bolden op i luften, bolden hopper lige bag hold A's begrænsende linje og A90 sparker så til bolden efter at den er hoppet flere fod op i luften. **KENDELSE:** Ulovligt spark. Overtrædelse mens bolden er død. Straf – fem yards fra det efterfølgende spot. Sparket overholder ikke kriterierne for et drop kick i Regel 2-16-3. For at et drop kick er lovligt, skal sparkeren droppe bolden og sparke til den lige idet den rører jorden. Da Regel 2-16-6

kun tillader et place kick eller drop kick som kickoff, er dette ikke et loeligt spark. Strafadmålingen følger Godkendt Kendelse 6-1-2:I.

### **ARTIKEL 7. Scrimmage kick**

- a. Et scrimmage kick er et punt, drop kick, eller et field goal place kick. Det er et lovligt spark, hvis det udføres af hold A i eller bag den neutrale zone under et scrimmage forsøg, før bolden har skiftet hold.
- b. Et scrimmage kick har krydset den neutrale zone, når bolden rører jorden, en spiller, en dommer eller noget som helst over den neutrale zone (**Undtagelse:** Regel 6-3-1-b) (**G.K. 6-3-1:I-IV**).
- c. Et scrimmage kick, udført mens hele sparkerens krop er over den neutrale zone, er et ulovligt spark, og en overtrædelse mens bolden er levende, der gør at bolden dør (Regel 6-3-10-c).

### **ARTIKEL 8. Returspark**

Et returspark er et spark af en spiller fra det hold, der er i besiddelse af bolden efter at bolden har skiftet hold under et forsøg, og det er et ulovligt spark. Det er en overtrædelse mens bolden er levende, der gør at bolden bliver død (Regel 6-3-10-b).

### **ARTIKEL 9. Field goal forsøg**

Et field goal forsøg er et scrimmage kick. Det må være et place kick eller drop kick.

### **ARTIKEL 10. Scrimmage kick formation**

- a. En scrimmage kick formation er en formation med ingen til at modtage et hånd-til-hånd snap mellem snapperens ben, og med enten (1) mindst én spiller syv yards eller mere bag ved den neutrale zone; eller (2) en potentiel holder og potentiel sparker fem yards eller mere bag den neutrale zone i position til et place kick. For at enten (1) eller (2) skal være gældende som en scrimmage kick formation, skal det være tydeligt at et spark vil blive forsøgt (**G.K. 9-1-14:I-III**).
- b. Hvis hold A er i en scrimmage kick formation når bolden bliver snappet, så skal alle handlinger af hold A i løbet af det spil betragtes som værende fra en scrimmage kick formation.

### **Godkendt Kendelse 2-16-10**

- I. Ved snappet har hold A fire linjemænd med numre mellem 50-79 og tre linjemænd med numre udenfor dette interval. En potentiel sparker står seks yards dybt, men der er ingen potentiel holder. **KENDELSE:** Ulovlig formation. Hold A er ikke i en scrimmage kick formation og har ikke det krævede antal linjemænd med korrekte trøjenumre.

## **SEKTION 17. Den neutrale zone**

### **ARTIKEL 1.**

- a. Den neutrale zone er området mellem de to lines of scrimmage forlænget til sidelinjerne. (Regel 2-21-2). Dens bredde er boldens længde (Regel 2-21-2).

- b. Den neutrale zone bliver etableret når bolden er klar til spil og hviler på jorden med den lange akse vinkelret til line of scrimmage og parallel til sidelinjerne.
- c. Den neutrale zone eksisterer indtil der er et skift i holdbesiddelse, indtil et scrimmage kick krydser den neutrale zone eller indtil bolden erklæres død.

## SEKTION 18. Encroachment og offside

### ARTIKEL 1. Encroachment

Efter at bolden er klar til spil, forekommer encroachment når en angrebsspiller befinder sig i eller over den neutrale zone efter snapperen rører ved eller simulerer (hånd(hænder) ved eller under knæene) at røre ved bolden før snappet (**Undtagelse:** Når bolden bliver sat i spil, begår snapperen ikke encroachment ved at være i den neutrale zone).

### ARTIKEL 2. Offside på et scrimmage spil

Efter at bolden er klar til spil forekommer offside (Regel 7-1-5) når en forsvarsspiller:

- a. Befinder sig i eller over den neutrale zone i det øjeblik bolden bliver lovligt snappet; eller
- b. Rører en modstander over den neutrale zone før bolden bliver snappet; eller
- c. Rører bolden før den bliver snappet; eller
- d. Truer en angribende linjemand, som omgående reagerer, før bolden er snappet (Regel 7-1-2-b-3-Undtagelse, (**G.K. 7-1-3:V Note**)); eller
- e. Krydser den neutrale zone og løber mod en hold A back (**G.K. 7-1-5:III**);

### ARTIKEL 3. Offside på et "free kick" spil

Offside forekommer (Regel 6-1-2) når:

- a. En defensiv spiller ikke er bag sin begrænsende linje, når der udføres et lovligt "free kick".
- b. En eller flere spillere på det sparkende hold, ikke er bag deres begrænsende linje, når bolden bliver lovligt "free kicked" (**Undtagelse:** Sparkeren og holderen er ikke offside, når de er over deres begrænsende linje).

## SEKTION 19. Kast

### ARTIKEL 1. At kaste

"Passing" er at kaste bolden. Et kast forsætter med at være et kast indtil det bliver grebet eller interceptet eller bolden dør.

### ARTIKEL 2. Fremadrettet og bagudrettet kast

- a. Et kast er fremadrettet hvis det først rammer jorden, en spiller, en dommer, eller andet længere fremme end der hvor bolden blev kastet fra. Alle andre kast er bagudrettede kast. I tvivlsspørgsmål er det et fremadrettet kast frem for et bagudrettet kast, når det er kastet i eller bag den neutrale zone.
- b. Når en spiller fra hold A holder bolden for at kunne kaste den fremad mod den neutrale zone, så begynder det fremadrettede kast med en hvilken som helst bevidst fremadrettet bevægelse med hånden med kontrol over bolden, medmindre spilleren tydeligt begynder at trække bolden tilbage til sin krop med fast kontrol. Hvis en spiller fra hold B rammer kasteren af et

fremadrettet kast eller bolden efter den fremadrettede bevægelse er begyndt, og bolden forlader kasteren af et fremadrettet kasts hånd, skal det dømmes som et fremadrettet kast uanset hvor bolden rammer jorden eller en spiller (**G.K. 2-19-2:I**).

- c. I tvivlsspørgsmål blev bolden kastet **fremad** og ikke fumblet under et forsøgt fremadrettet kast.
- d. Et snap bliver til et bagudrettet kast når snapperen slipper bolden andet end via en hånd-til-hånd udveksling (**G.K. 2-23-1:I**).

### Godkendt Kendelse 2-19-2

- I. A1 forsøger at kaste et fremadrettet kast, men B1 slår bolden ud af hånden på ham/hende, før A1's hånd starter en fremadrettet bevægelse. **KENDELSE:** Fumble (Regel 2-11-1). [Citeret ved 2-11-1, 2-19-2-b]

### ARTIKEL 3. Krydser den neutrale zone

- a. Et lovligt fremadrettet kast har krydset den neutrale zone, når bolden først rammer jorden, en spiller, en dommer eller noget andet over den neutrale zone inde på banen. Det har ikke krydset den neutrale zone, når det først rammer jorden, en spiller, en dommer eller noget andet i eller bag ved den neutrale zone inde på banen.
- b. En spiller har krydset den neutrale zone når hele spillerens krop har været over den neutrale zone.
- c. Et lovligt fremadrettet kast er over eller bag ved den neutrale zone, dér hvor det krydser sidelinjen.

### Godkendt Kendelse 2-19-3

- I. QB A12 kaster et lovligt fremadrettet kast, og receiver A88 er den første, der rører kastet, da bolden er 1½ yard over den neutrale zone. Receiverens bageste fod er ikke over den neutrale zone. **KENDELSE:** det lovlige fremadrettede kast har krydset den neutrale zone. Regel 2-19-3-a siger at et kast har krydset den neutrale zone, hvis det første det rører er over den neutrale zone. Ifølge Regel 2-19-3-b er A88 ikke over den neutrale zone. Alligevel har kastet ifølge Regel 2-19-3-a krydset den neutrale zone, da det var over den neutrale zone, da A88 rørte det. Det springende punkt ift. om et kast krydser den neutrale zone er boldens placering når den først bliver rørt.

### ARTIKEL 4. Gribeligt fremadrettet kast

Et gribeligt, fremadrettet kast er et uberørt, lovligt fremadrettet kast over den neutrale zone til en berettiget modtager fra hold A, som har en rimelig chance for at gribe bolden. I tvivlsspørgsmål er et lovligt fremadrettet kast gribeligt.

## SEKTION 20. Straf

En straf er et resultat håndhævet ifølge reglerne imod et hold, der har begået en overtrædelse og det kan inkludere et eller flere af de følgende: Tab af yards, tab af et forsøg, automatisk første forsøg, diskvalifikation eller fratræk af tid på kampuret (Regel 10-1-1-b).

## SEKTION 21. Scrimmage

### ARTIKEL 1. Scrimmage forsøg (scrimmage down)

Et scrimmage forsøg er handlingen mellem to hold under et forsøg, der begynder med et lovligt snap.

*NOTE:* Et ekstrapoint forsøg er et scrimmage forsøg der begynder når Referee erklærer bolden klar til spil (Regel 8-3-2-b).

### ARTIKEL 2. Line of scrimmage

Line of scrimmage for hvert hold bliver etableret når bolden er klar til spil. Det er den yardlinje der definerer det lodrette plan, der går igennem det punkt på bolden, der er tættest på deres mållinje.

## SEKTION 22. Shift

### ARTIKEL 1.

- Et shift er et simultant skift i position eller stilling, af to eller flere angrebsspillere efter bolden er klar til spil før snappet til et scrimmage forsøg (**G.K. 7-1-3:I og II**) (**G.K. 7-1-2:I-IV**).
- Et shift slutter når alle spillere har stået stille i et helt sekund.
- Shiftet fortsætter, hvis en eller flere spillere er i bevægelse (motion) før 1-sekunds intervallet er slut.

## SEKTION 23. At snappe bolden

### ARTIKEL 1.

- At snappe bolden lovligt (et snap) er at aflevere eller kaste bolden bagud fra dens position på jorden, med en hurtig og kontinuerlig bevægelse af hånden eller hænderne, og bolden skal forlade hånden eller hænderne i denne bevægelse (Regel 4-1-4).
- Snappet begynder når bolden bliver flyttet lovligt, og slutter når bolden forlader snapperens hænder; bolden er herefter levende (Regel 4-1-1) (**G.K. 7-1-5:I-II**).
- Hvis bolden glider ud af snapperens hænder under den bagudrettede bevægelse i et lovligt snap, så bliver det til et bagudrettet kast, og bolden er i spil (Regel 4-1-1).
- Mens bolden hviler på jorden og før snappet, skal boldens lange akse være vinkelret med line of scrimmage (Regel 7-1-3).
- Medmindre bolden bliver ført bagud, er det ikke et lovligt snap. Det er ikke et lovligt snap hvis bolden først bliver ført fremad eller løftet.
- Hvis bolden bliver rørt af hold B under et lovligt snap, så forbliver bolden død, og hold B bliver straffet. Hvis bolden bliver rørt af hold B under et ulovligt snap, så forbliver bolden død og hold A straffes (**G.K. 7-1-5:I-II**).
- Snappet behøver ikke at være mellem snapperens ben, men for at være lovligt skal det være en hurtig bagudrettet bevægelse uden ophold.
- Bolden skal snappes på eller mellem hash marks.

### Godkendt Kendelse 2-23-1

- I. Fjerde og goal på hold B's 5-yardlinje. A55's lovlige snap bliver muffed af A12 og (a) en vilkårlig spiller fra hold A erobrer og fører bolden fremad ind i end zone, eller (b) en spiller fra hold B erobrer og fører bolden fremad. **KENDELSE:** Snappet er et bagudrettet kast og må føres fremad af alle spillere. (a) Touchdown. Siden det er at betragte som et bagudrettet kast, og ikke en fumble, så er der ingen restriktioner for hold A spillere, i forhold til at erobre og føre bolden fremad. (b) bolden fortsætter i spil. [Citeret ved 2-19-2-d, 7-2-2-a, 8-2-1-a]

## SEKTION 24. Serie og serie i besiddelse

### ARTIKEL 1. Serie

En serie består af op til fire på hinanden efterfølgende forsøg, som hver begynder med et snap (Regel 5-1-1).

### ARTIKEL 2. Serie i besiddelse

En serie i besiddelse er et holds kontinuerlige besiddelse af bolden i en ekstraperiode (Regel 3-1-3). Det kan bestå af en eller flere serier.

## SEKTION 25. Spots

### ARTIKEL 1. Udmålingsspot

Et udmålingsspot er det sted hvorfra straffen for en overtrædelse eller resultatet af et brud skal udmåles.

### ARTIKEL 2. Forrige spot

Det forrige spot er det sted hvorfra bolden sidst blev sat i spil.

### ARTIKEL 3. Efterfølgende spot

Det efterfølgende spot er det sted hvorfra bolden skal sættes i spil næste gang.

### ARTIKEL 4. Død bold spot

Død bold spottet er det sted hvor bolden blev død.

### ARTIKEL 5. Spot for overtrædelse

Spottet for overtrædelsen er det sted hvor overtrædelsen finder sted. Hvis spottet er udenfor banen mellem mållinjerne, er det på det nærmeste hash mark ved den yardlinje hvor spottet for overtrædelsen er. Hvis spottet er udenfor banen mellem mållinjen og baglinjen eller bag ved baglinjen, så er spottet for overtrædelsen i end zone.

### ARTIKEL 6. Ud-af-banen spot

Ud-af-banen spottet er det sted hvor bolden, bliver død ifølge reglerne fordi den går, eller bliver erklæret, ud af banen.

### ARTIKEL 7. Inbounds spot

Inbounds spottet er krydset mellem det nærmeste hash mark og den yardlinje, der går igennem enten død bold spottet eller det spot hvor en straf placerer bolden i en sidezone.



**ARTIKEL 8. Spot hvor løbet ender**

Spottet hvor løbet slutter er det sted:

- a. Hvor bolden er erklæret død i spillerbesiddelse.
- b. Hvor spillerbesiddelse er tabt pga. en fumble.
- c. Hvor en aflevering af bolden forekommer.
- d. Hvor et ulovligt fremadrettet kast er kastet.
- e. Hvor et bagudrettet kast er kastet.
- f. Hvor et ulovligt scrimmage kick er udført over line of scrimmage.
- g. Hvor der bliver sparket et returspark.
- h. Hvor spillerbesiddelse opnås hvor "momentum reglen" gælder (Regel 8-5-1-a Undtagelser).

**ARTIKEL 9. Spot hvor sparket ender**

Et scrimmage kick, der krydser den neutrale zone, ender på det sted, hvor bolden bliver grebet eller erobret eller hvor bolden bliver erklæret død ifølge reglerne (Regel 2-16-1-c).

(**Undtagelse:** Hvis reglerne for en ugyldig fløjte er gældende, er spottet hvor sparket ender der hvor bolden efterfølgende rører en spiller, dommer, jorden eller krydser en grænselinje efter fløjten har lydt.)

**ARTIKEL 10. Basic spot**

Basic spot er en måde at udlede udmålingsspottet for straffe, der skal udmåles efter Tre-og-En princippet (Regel 2-33). Basic spots for de forskellige kategorier defineres i Regel 10-2-2-d.

**ARTIKEL 11. Postscrimmage kick spot**

Postscrimmage kick spot virker som basic spot, når postscrimmage kick udmåling er gældende (Regel 10-2-3).

- a. Når sparket ender inde på banen, undtagen i de særlige tilfælde der er nævnt nedenfor, er postscrimmage kick spottet, der hvor sparket ender.
- b. Når sparket ender i hold B's målzone, er postscrimmage kick spottet hold B's 20-yardlinje.

**Særlige tilfælde:**

1. På et mislykket field goal forsøg, hvis bolden er uberørt af hold B, efter at have krydset den neutrale zone, og erklæres død over den neutrale zone, så er postscrimmage kick spottet:
  - (a) Det forrige spot, hvis det forrige spot er på eller udenfor hold B's 20-yardlinje (**G.K. 10-2-3:V**)
  - (b) Hold B's 20-yardlinje, hvis det forrige spot er mellem hold B's 20-yardlinje, og dets mållinje.
2. Når Regel 6-3-11 er i kraft, er postscrimmage kick spottet hold B's 20-yardlinje.
3. Når Regel 6-5-1-b er i kraft, er postscrimmage kick spottet det spot hvor en modtager først rører sparket.

**SEKTION 26. At tackle**

At tackle er at gribe fat i eller omringe en modstander med en hånd(hænder) eller arm(arme).

## SEKTION 27. Hold- og spillerbetegnelser

### ARTIKEL 1. Hold A og B

Hold A er det hold, der skal sætte bolden i spil, og hold B er modstanderen. Holdene beholder disse betegnelser, indtil bolden igen erklæres klar til spil.

### ARTIKEL 2. Angrebs- og forsvarshold

Det angribende hold er det hold, der er i besiddelse eller det hold bolden tilhører. Det forsvarende hold er det modsatte hold.

### ARTIKEL 3. Sparker og holder

- a. Sparkeren er en hvilken som helst spiller, som udfører et punt, drop kick eller place kick ifølge reglerne. Han/hun forsætter med at være sparker indtil han/hun har haft rimelig tid til at genfinde sin balance.
- b. En holder er en spiller, som kontrollerer bolden på jorden eller på en sparke tee. Under et scrimmage kick spil forbliver han/hun holder, indtil ingen spiller er i en position hvor de kan foretage sparket, eller hvis bolden bliver sparket, indtil sparkeren har haft rimelig tid til at genfinde sin balance.

### ARTIKEL 4. Linjemand og back

#### a. *Linjemand:*

1. En linjemand er enhver hold A spiller, der er lovligt på sin egen line of scrimmage (Regel 2-21-2).
2. En hold A spiller er lovligt på line of scrimmage, når han/hun har front mod modstanderens mållinje og spillerens skuldre er nogenlunde parallelle dertil og enten (a) spilleren er snapperen (Regel 2-27-8) eller (b) spillerens hoved bryder det plan, som snapperen laver med sin hofte.

b. *Intern linjemand.* En intern linjemand er en linjemand som ikke står som yderste mand på sin line of scrimmage.

c. *Begrænset linjemand (restricted).* En begrænset linjemand er enhver intern linjemand, eller enhver linjemand som bærer et nummer mellem 50 og 79, og som har sin(e) hånd/hænder under knæene.

#### d. *Back.*

1. En back er enhver hold A spiller, som ikke er en linjemand og hvis hoved eller krop ikke bryder det plan, som den nærmeste hold A linjemand danner med sin hofte.
2. En back er også den spiller, som er i position til at modtage et hånd-til-hånd snap.
3. En linjemand bliver til en back ved, før snappet, at bevæge sig til en position som back, og stoppe.

### ARTIKEL 5. Kaster af et fremadrettet kast

Kasteren af et fremadrettet kast er den spiller, som kaster et fremadrettet kast. Spilleren er kaster af et fremadrettet kast fra bolden er sluppet indtil den er grebet, tabt eller interceptet eller indtil spilleren flytter sig for at deltage i spillet.

### ARTIKEL 6. Spiller

- a. En spiller er en af deltagerne i kampen, som ikke er en udskiftningsspiller eller en erstattet spiller, og er underlagt reglerne når han/hun er på banen og udenfor banen.

- b. En luftbåren spiller er en spiller, som ikke har kontakt med jorden fordi han/hun er hoppet, sprunget, dykket, launchet eller er blevet ramt af en modstander eller holdkammerat osv. i andet end en normal løbehandling.
- c. En spiller på vej ud er en spiller, der er ved at forlade banen, efter at være blevet erstattet af en udskiftningsspiller.
- d. En holdkammerat er en spiller fra samme hold.

### **ARTIKEL 7. Runner og Boldholder**

- a. Runneren er en spiller med besiddelse af en levende bold, eller som simulerer at være i besiddelse af en levende bold.
- b. En boldholder er en runner, der er i besiddelse af en levende bold.

### **ARTIKEL 8. Snapper**

Snapperen er den spiller, som snapper bolden. Spilleren bliver snapperen, når han/hun indtager sin stilling bag ved bolden og rører ved eller simulerer (hånd(hænder) ved eller under knæene) at røre ved bolden (Regel 7-1-3).

### **ARTIKEL 9. Udskiftningsspiller**

- a. En lovlig udskiftningsspiller er en erstatning for en spiller eller udfyldning af en spillerledighed under intervallet mellem forsøg.
- b. En lovlig udskiftningsspiller bliver til en spiller, når han/hun kommer ind på banen eller end zone, og kommunikerer med en medspiller eller en dommer, kommer ind i huddlen, bliver del af en angrebs- eller forsvarsformation eller deltager i spillet.

### **ARTIKEL 10. Udskiftet spiller**

En udskiftet spiller er en spiller, som deltog i det forrige forsøg, og som er blevet udskiftet af en udskiftningsspiller og som har forladt banen og målzonerne.

### **ARTIKEL 11. Spillerledighed**

En spillerledighed opstår, når et hold har mindre end 11 spillere på banen i løbet af kampen.

### **ARTIKEL 12. Diskvalificeret spiller**

- a. En diskvalificeret spiller er en spiller for hvem, det bliver erklæret ulovligt at deltage videre i kampen.
- b. En diskvalificeret spiller eller træner skal eskorteres væk fra spilleområdet af holdpersonale, inden det næste spil, efter sin diskvalifikation. Han/hun skal forblive ude af synsvidde fra spilleområdet, og under opsyn af holdpersonale, for resten af kampen.

### **ARTIKEL 13. Holdmedlem**

Et holdmedlem er en del af en gruppe af potentielle spillere, i uniform, organiseret for deltagelse i den forestående footballkamp eller det forestående football spil.

### **ARTIKEL 14. Forsvarsløs spiller**

En forsvarsløs spiller er en, som på baggrund af sin fysiske position og sit fokuspunkt, er særligt udsat for skader. I tvivlstilfælde er spilleren forsvarsløs. Eksempler på forsvarsløse spillere inkluderer, men er ikke begrænset til:

- a. En spiller i færd med, eller lige efter at have kastet bolden. **Dette inkluderer en angrebsspiller i kaste-position, som har sit fokus rettet ned ad banen.**
- b. En modtager der forsøger at gribe et fremadrettet kast, eller er i position til at modtage et bagudrettet kast, eller en der har modtaget et kast og endnu ikke har haft tid til at beskytte sig selv eller endnu ikke tydeligt er blevet boldholder.
- c. En sparker i færd med, eller lige efter at have sparket bolden, eller under sparket eller returneringen.
- d. En sparke returner, der forsøger at gribe, eller erobre et spark, eller en der har fuldført en modtagning eller erobring, og endnu ikke har haft tid til at beskytte sig selv eller endnu ikke tydeligt er blevet boldholder.
- e. En spiller på jorden.
- f. En spiller, der tydeligt er ude af spillet.
- g. En spiller, der modtager en "blind-side" blokering.
- h. En boldholder som allerede er fanget af en modstander, og hvis fremadrettede bevægelse er stoppet.
- i. En quarterback på et hvilket som helst tidspunkt efter skift i holdbesiddelse.
- j. En boldholder, der åbenlyst har "opgivet" og glider med fødderne først.

### **ARTIKEL 15. Spiller ude af banen og inde på banen**

- a. *Udenfor banen*
  1. En spiller er udenfor banen når en hvilken som helst del af spillerens krop rører noget, udover en anden spiller eller en dommer, som er på eller udenfor en yderlinje.
  2. En spiller der er udenfor banen, som bliver luftbåren, forbliver udenfor banen indtil han/hun rører jorden inde på banen uden samtidig at være udenfor banen.
- b. *Inde på banen*
  1. En spiller der er inde på banen, er en spiller der ikke er udenfor banen.
  2. En spiller der er inde på banen, der bliver luftbåren, forbliver inde på banen indtil han/hun er udenfor banen.

### **ARTIKEL 16. Definition af "Coach"**

- a. En coach er en person, som er underlagt reglerne som, når han/hun er i holdområdet, trænerboksen eller press box (eller et andet godkendt sted indenfor spilleområdet) observerer kampen og/eller giver instruktioner til spillere og udskiftningsspillere.
- b. En spillende træner bliver betragtet som træner når han/hun er i holdområdet eller trænerboksen, og som spiller eller udskiftningsspiller derudover.
- c. Hvert hold skal udpege en coach som deres head coach, og identificere ham/hende på deres roster og overfor Referee. En head coach, der bliver diskvalificeret fra kampen, må udpege en ny head coach (Regel 9-2-6-d).

## **SEKTION 28. At spænde ben ("tripping")**

At spænde ben er, med vilje, at bruge den nedre del af benet eller foden til at obstruere en modstander under knæene (Regel 9-1-2-c).

## SEKTION 29. Tidtagingsredskaber

### ARTIKEL 1. Kampuret

Kampuret er et redskab der, styret af den rette dommer, bliver brugt til at tage tid på kampen.

### ARTIKEL 2. Play clocken

- a. Ethvert stadion skal have en synlig play clock i hver ende af banen. Play clocken skal være i stand til at tælle ned fra både 40 og 25 sekunder. Det bør automatisk sættes til 40 sekunder, og startes af operatøren når en dommer har signaleret at bolden er død efter et spil.
- b. Hvis ikke der er synlig play clock, er play clocken et apparat, styret af en dommer, der kan tage tid på de 40/25 sekunder mellem slutningen af et spil eller klar til spil signalet, og til bolden bliver sat i spil.

*Note: Under kampe afviklet i DAFF turneringer, er det ikke obligatorisk at have synligt 25/40-sekundersur.*

## SEKTION 30. Spil klassifikation

### ARTIKEL 1. Fremadrettet kastespil

Et lovligt fremadrettet kastespil er intervallet fra snappet og indtil et lovligt fremadrettet kast bliver grebet, ikke grebet eller interceptet.

### ARTIKEL 2. "Free kick" spil

Et "free kick" spil er det der sker i intervallet fra bolden på lovlig vis bliver sparket, og indtil den kommer i spillerbesiddelse eller bliver erklæret død ifølge reglerne.

### ARTIKEL 3. Scrimmage kick spil

Et scrimmage kick spil er det der sker i intervallet fra snappet og indtil et scrimmage kick kommer i spillerbesiddelse eller bolden bliver erklæret død ifølge reglerne.

### ARTIKEL 4. Løbepil og løb

- a. Et løbepil er alt det, der sker mens bolden er levende, bortset fra et "free kick" spil, et scrimmage kick spil eller et lovligt fremadrettet kastespil.
- b. Et løb er den del af et løbepil hvor en boldholder har besiddelse af bolden.
- c. Hvis en boldholder mister besiddelse af bolden ved en fumble, et bagudrettet kast eller et ulovligt fremadrettet kast, er spottet hvor løbet ender (Regel 2-25-8) den yardlinje hvor boldholderen mister boldbesiddelsen. Løbepillet inkluderer løbet, og den tid hvor bolden er løs, indtil en spiller får besiddelse eller genbesiddelse, eller bolden erklæres død (**G.K. 2-30-4:I og II**).
- d. Et nyt løbepil begynder når en spiller erobrer eller generobrer besiddelse af bolden.

### Godkendt Kendelse 2-30-4

- I. A21 griber et fremadrettet kast, mens hans/hendes knæ er i jorden. Kasteren af det fremadrettede kast bliver "roughet" under kastet.  
**KENDELSE:** A21's modtagelse af bolden startede et løbepil, som stoppede

med det samme. Straf 15 yards fra slutningen af løbet, første forsøg til hold A. [Citeret ved 2-30-4-c, 9-1-9-a]

- II. Tredje og 10. A21 griber et fremadrettet kast, og fumbler bolden, efter at have opnået ni yards. Fumbleren bliver erobret af liggende A24, fem yards foran fumbleren. Under kastet, bliver kasteren af det fremadrettede kast "roughed". **KENDELSE:** Straf med 15 yards fra det spot hvor bolden bliver erobret af A24 (slutningen på sidste løb), første forsøg til hold A. [Citeret ved 2-30-4-c, 9-1-9-a]

### **ARTIKEL 5. Resultatet af spillet**

Resultatet af spillet er den spilsituation hvor bolden bliver død og før udmålingen af straffe for overtrædelser eller brud der skete under spillet.

## **SEKTION 31. Baneområder**

### **ARTIKEL 1. Baneområdet**

Baneområdet er området inden for grænselinjerne, medregnende grænselinjerne, holdområderne og rummet over det (**Undtagelse:** Tag over banen).

### **ARTIKEL 2. Spilleområdet (Field of play)**

Spilleområdet, er området der er indkredset af sidelinjerne og mållinjerne.

### **ARTIKEL 3. Målzoner**

- Målzonerne i hver ende af banen, er det rektangel der afgrænses af mållinjen, sidelinjerne og baglinjen.
- Mållinjen, og mållinje pylonerne er inde i end zone.
- Et holds målzone, er den målzone som holdet forsvare (G.K. 8-5-1:VII) (G.K. 8-6-1:I).

### **ARTIKEL 4. Spilleoverflade**

Spilleoverfladen er det materiale, der dækker spilleområdet, inklusive målzonerne.

### **ARTIKEL 5. Spilleomgivelserne**

Spilleomgivelserne er de omgivelser, der er inden for stadionet, hegnene eller andre bygninger eller lignende (**Undtagelse:** Måltavler bliver ikke regnet for at være del af spilleomgivelserne). Hvis det ikke er på et stadion med tilskuersområde, er spilleomgivelserne alt inden for syns- og hørevidde af banen. (Regel 9-2-6-b og 9-2-7)

### **ARTIKEL 6. Sidezoner**

Sidezonen er området mellem hash marks og den nærmeste sidelinje.

## **SEKTION 32. Slagsmål**

### **ARTIKEL 1.**

Slagsmål er et hvilket som helst forsøg fra en spiller, træner, eller holdmedlem i uniform på at slå en modstander på en aggressiv måde, der ikke har noget med football at gøre. Dette inkluderer, men er ikke begrænset til:

- a. Et forsøg på at slå en modstander med en arm (armene), en hånd (hænder), et ben (benene) eller en fod (fødder) uanset om der er kontakt eller ej.
- b. Usportslig optræden over for en modstander, der får en modstander til at svare igen med at slå (Reglerne 9-2-1 og 9-5-1).

### **SEKTION 33. Tre-og-En princippet**

Tre-og-En princippet for strafudmåling bruges når straffeteksten ikke definerer et egentligt udmålingsspot. Brugen af denne metode er angivet i Regel 10-2-2-c.

### **SEKTION 34. Tackle boks**

#### **ARTIKEL 1.**

- a. Tackle boksen er det rektangulære område, indkredset af den neutrale zone, de to linjer parallelt med sidelinjerne fem yards fra den midterste linjemand, og hold A's baglinje. (Se bilag D.)
- b. Tackle boksen opløses, når bolden forlader den.

### **SEKTION 35. Targeting**

#### **ARTIKEL 1.**

"Targeting" betyder at en spiller tager sigte på en modstander, for at angribe med det formål at angribe med kraftig kontakt, som ligger udover det at lave en lovlig tackling, eller en lovlig blokering, eller spille bolden. Indikationer for targeting inkluderer, men er ikke begrænset til:

- a. Et "launch" - en spiller som slipper jorden med fødderne, for at ramme en modstander, med en opadrettet og fremadrettet kropskraft, for at ramme kraftigt i hovedet eller over skuldrene.
- b. En sammenbukning efterfulgt af en opadrettet og fremadrettet kraft, for angribe med kraftfuld kontakt til hovedet eller over skuldrene, selvom en eller begge fødder stadig er på jorden.
- c. Gå forrest med hjelmen, skulder, underarm, knyttet næve, hånd eller albue, for at angribe med kraftfuld kontakt til hovedet eller over skuldrene.
- d. At sænke hovedet før angrebet og angribe kraftfuldt med toppen af hjelmen.

# REGEL 3 – Perioder, tidsfaktorer og udskiftninger

## SEKTION 1. Start på hver periode

### ARTIKEL 1. Før kampen samt første og tredje periode

- a. Under opvarmningen før kampen, skal holdene forblive på deres på forhånd aftalte del af banen, normalt den halvdel op til 5 yards fra midterlinjen til deres venstre side, når man kigger ind på banen fra deres holdområde.
- b. Når et holdmedlem kommer ind på spilleområdet inden dommerne følger kaptajnerne ind til lodtrækningen, skal head coach eller en hjælpetræner fra det hold være til stede på banen.
- c. Når holdmedlemmer er til stede indenfor spilleområdet efter dommernes autorisation er begyndt, skal de have deres spillertrøjer på eller kunne vise deres nummer hvis forespurgt. En spiller, som ikke kan vise sit nummer hvis forespurgt, skal forlade spilleområdet.
- d. Hver halvleg skal starte med et kickoff.
- e. Tre minutter før det planlagte starttidspunkt skal Referee midt på banen udføre lodtrækningen sammen med højst fire anførere fra hvert hold og en anden dommer. En anfører fra udeholdet skal vælge plat eller krone. Inden anden halvleg begynder, skal Referee indhente holdenes valg for anden halvleg.
- f. Under lodtrækningen skal hvert hold forblive i **dets** holdområde. Lodtrækningen begynder når anførerne forlader sidelinjerne og slutter når anførerne vender tilbage til sidelinjerne.

### STRAF – [f] Fem yards fra det efterfølgende spot [S19: IPR].

- g. Vinderen af lodtrækningen skal vælge én af de følgende muligheder:
  1. At bestemme hvilket hold skal foretage kickoff.
  2. At bestemme hvilken mållinje hans/hendes hold skal forsvare.
  3. At udskyde sin valgmulighed til anden halvleg.
- h. Modstanderen skal derefter vælge mulighed 1 eller 2 (ovenfor), afhængigt af hvad der er ledigt.
- i. Hvis vinderen af lodtrækningen vælger mulighed 3 ovenfor, så skal han/hun, efter at modstanderen har valgt, vælge den resterende mulighed (1 eller 2 ovenfor).
- j. I anden halvleg, har taberen af lodtrækningen (eller vinderen, der har valgt valgmulighed nr. 3 ovenfor) valget mellem mulighed 1 eller 2. Modstanderen vælger så den tilbageværende mulighed.

### Godkendt Kendelse 3-1-1

- I. Efter at dommernes autorisation er begyndt, kommer nogle spillere fra hjemmeholdet ind på spilleområdet uden deres spillertrøjer, og kan ikke vise deres nummer på forespørgsel. **KENDELSE:** Spillerne uden spillertrøjer eller andre numre skal forlade spilleområdet med det samme. Head coach eller en hjælpetræner på banen kan muligvis hjælpe i denne situation.



## ARTIKEL 2. Anden og fjerde periode

Mellem første og anden periode og ligeledes mellem tredje og fjerde periode skal holdene skifte banehalvdel.

- a. Bolden skal placeres nøjagtigt det samme sted i forhold til mållinjer og sidelinjer, som ved slutningen af den foregående periode.
- b. Boldbesiddelse, forsøgets nummer og den distance, der skal erobres, skal alle forblive uforandrede.

## ARTIKEL 3. Ekstraperioder

Tiebreaker systemet skal bruges når en kamp er uafgjort efter fire perioder. (**Undtagelse:** Konkurrencemyndigheden har lov til at lave regler, der udelader tiebreaker systemet hvis en score er uafgjort ved slutningen af en kamp i den regulære sæson. I det tilfælde skal kampen afsluttes, og resultatet skal være uafgjort.) IFAF football regler gælder med følgende undtagelser:

- a. Omgående efter afslutningen på fjerde periode vil dommerne instruere holdene om at trække sig tilbage til deres respektive holdområder. Dommerne vil mødes på 50-yardlinjen og gennemgå tiebreaker proceduren.
- b. Dommerne skal følge anførerne (Regel 3-1-1) ind midt på banen til lodtrækningen. Referee skal udføre lodtrækningen midt på banen sammen med højst fire anførere fra hvert hold og en anden dommer. En anfører fra udeholdet skal vælge plat eller krone. Vinderen af lodtrækningen kan ikke udskyde sit valg, og skal vælge én af følgende muligheder:
  1. Angreb eller forsvar, med angrebet startende sin første serie i besiddelse på modstanderens 25-yardlinje.
  2. Hvilken ende af banen, der skal benyttes af begge hold i den periode af forlænget spilletid.
- c. Taberen af lodtrækningen skal foretage det tilbageværende valg for den første ekstraperiode, og vil have første valg ved eventuelt efterfølgende lige nummererede overtids perioder.
- d. *Definition.* En ekstraperiode skal bestå af to serier i besiddelse, hvor hvert hold skal sætte bolden i gang med et snap på eller imellem hash marks på den valgte 25-yardlinje (medmindre justeret pga. straf); dette bliver modstanderens 25-yardlinje. Snappet skal være midt mellem hash marks, medmindre et andet sted på eller mellem de to hash marks vælges før bolden erklæres klar til spil. Efter bolden er erklæret klar til spil, kan bolden kun flyttes efter en hold timeout, medmindre timeouten kommer efter en hold A overtrædelse eller udlignende straffe.
- e. *Hold serier:* Hvert hold beholder bolden indtil det scorer eller ikke får et nyt første forsøg. Bolden forbliver levende efter bolden har skiftet hold indtil den bliver erklæret død. Men hold A får ikke et første forsøg, hvis det generobrer bolden, efter bolden havde skiftet hold (**G.K. 3-1-3:I-IX**). Fra og med den tredje ekstraperiode, vil et holds serie være ét spil for to point fra 3-yardlinjen, medmindre den bliver flyttet af en straf. Hold A og B betegnelser er de samme som i Regel 2-27-1.
- f. *Scoring:* Det hold, der scorer flest point i løbet af den regulære spilletid og ekstraperioderne, skal erklæres som vinderen. Der skal være lige mange serier, som defineret i (e) ovenfor, i hver ekstraperiode, medmindre hold B scorer på andet end et ekstrapoint forsøg. Begyndende med den anden ekstraperiode skal hold, der scorer touchdown, forsøge to-points ekstrapoint

forsøg. Man vil for et et-points ekstrapoint forsøg (selvom det ikke er ulovligt) ikke få tildelt en scoring (**G.K. 3-1-3:X**).

- g. Overtrædelser efter bolden har skiftet hold bliver behandlet specielt (Regel 10-2-7) (**G.K. 3-1-3:XI-XIV**):
- h. *Timeouts*: Hvert hold skal have 1 timeout i hver ekstraperiode (Regel 3-3-7). Ubenyttede timeouts fra den ordinære spilletid kan ikke tages med ind i ekstraparioder. En ubenyttet timeout i en ekstraperiode kan ikke tages med til den næste ekstraperiode. Timeouts mellem perioder vil blive fratrukket i den efterfølgende periode. Timeouts til radio og TV er kun tilladt mellem ekstraparioder (første og anden, anden og tredje, osv.). Holdtildelte timeouts må ikke forlænges af hensyn til radio eller TV. Ekstraparioden begynder når bolden bliver snappet.
- i. Hvis der ikke er medie timeouts, vil der efter anden og fjerde ekstraperiode være en to minutters obligatorisk pause.

### Godkendt Kendelse 3-1-3

- I. Andet end på et ekstrapoint forsøg, scorer hold B et touchdown efter at have interceptet et fremadrettet kast, interceptet eller erobret et bagudrettet kast eller en fumble, eller returneret et blokeret field goal forsøg. **KENDELSE**: Periode og kamp er slut, og hold B vinder. [Citeret ved 3-1-3-e]
- II. Under første serie i besiddelse i en periode, intercepter hold B et fremadrettet kast, eller intercepter eller erobrer en fumble eller bagudrettet kast og scorer ikke et touchdown. **KENDELSE**: Hold A's serie i besiddelse slutter, og hold B starter deres serie. Hold B bliver til Hold A, når Referee erklærer bolden klar til spil. [Citeret ved 3-1-3-e]
- III. Under første serie i besiddelse i en periode, bliver hold A's field goal forsøg blokeret, og krydser ikke den neutrale zone. Hold A erobrer bolden og løber den til et touchdown. **KENDELSE**: Seks point til hold A. Hold B begynder deres serie i besiddelse efter ekstrapoint forsøget. [Citeret ved 3-1-3-e]
- IV. Hold A's field goal forsøg bliver blokeret, og krydser ikke den neutrale zone. A23 erobrer bolden og bliver tacklet over linjen der skal nås. **KENDELSE**: Hold A beholder bolden, og fortsætter sin serie i besiddelse. Første og 10. [Citeret ved 3-1-3-e]
- V. På første, anden eller tredje forsøg, bliver hold A's field goal forsøg blokeret og krydser ikke den neutrale zone. A23 erobrer bolden, og tackles kort af linjen der skal nås. **KENDELSE**: Hold A's bold, næste forsøg. [Citeret ved 3-1-3-e]
- VI. Under første serie i besiddelse i en periode, opnår hold B besiddelse af bolden, for efterfølgende at miste den igen til hold A, som (a) scorer et touchdown; (b) scorer ikke et touchdown. **KENDELSE**: (a) Scoringen tæller. I både (a) og (b), afsluttes hold A's serie i besiddelse, og hold B påbegynder deres serie i besiddelse. [Citeret ved 3-1-3-e]
- VII. Under første serie i besiddelse i en periode, fumbler hold A ind i hold B's end zone, på andet forsøg i en serie. Hold B erobrer og downer bolden i egen end zone. **KENDELSE**: Hold A's serie i besiddelse afsluttes. Hold B påbegynder deres serie i besiddelse. [Citeret ved 3-1-3-e]
- VIII. Under første serie i besiddelse i en periode, intercepter B10 et fremadrettet kast på sin 6-yardlinje, og downer bolden i egen end zone. **KENDELSE**:

- Safety: To point til hold A. Hold A's serie i besiddelse er slut. Hold B vil sætte bolden i spil, første og 10 fra 25-yardlinjen i den samme ende af banen. [Citeret ved 3-1-3-e]
- IX. Hold A's field goal forsøg er uberørt over den neutrale zone, indtil B17 muffer bolden på 5-yardlinjen. A75 erobrer bolden på 3-yardlinjen. **KENDELSE:** Hold A's serie i besiddelse fortsætter; første forsøg for hold A på 3-yardlinjen. [Citeret ved 3-1-3-e]
- X. Under første serie i besiddelse i en periode scorer hold A et touchdown. På ekstrapoint forsøget interceper hold B et fremadrettet kast, og returnerer bolden til et 2 point touchdown. **KENDELSE:** Hold B starter sin serie i besiddelse fra 25-yardlinjen, med en føring til hold A på 6-2 i overtiden. [Citeret ved 3-1-3-f]
- XI. Efter afslutningen på hold A's første serie i besiddelse i en periode, begår hold B en død bold personlig fejl overtrædelse. **KENDELSE:** Hold B starter sin serie i besiddelse på 40-yardlinjen, første og 10. [Citeret ved 3-1-3-g]
- XII. Under første serie i besiddelse kaster A12 et fremadrettet kast og hold A får flag for ulovligt shift. B25 interceper bolden, og B38 (a) begår clipping eller (b) begår en grov personlig fejl overtrædelse før B25 krydser hold A's mållinje. **KENDELSE:** Scoren tæller ikke. Overtrædelserne annulleres, men forsøget gentages ikke. Hold A's serie i besiddelse er slut, og hold B begynder sin serie i besiddelse fra 40-yardlinjen. I (b) diskvalificeres B38. [Citeret ved 3-1-3-g]
- XIII. Under den anden serie i besiddelse i **den første** periode, interceper B25 et kast, og løber bolden over hold A's mållinje. Under løbet begår B79 clipping på midterlinjen. **KENDELSE:** Ikke touchdown. Enten er kampen ovre, eller også vil den næste periode starte med første og 10 på enten 12½- eller 40-yardlinjen, eftersom straffen overføres. [Citeret ved 3-1-3-g]
- XIV. Under den første serie i besiddelse, interceper B37 et fremadrettet kast og har frit løb til modstanderens end zone, da han/hun laver en nedværdigende gestus mod den nærmeste modstander. **KENDELSE:** Hold B's scoring fjernes og straffen overføres. Hold B begynder sin serie i besiddelse på 40-yardlinjen, første og 10 (Regel 3-1-3 og 3-1-3-g-1 og 3-1-3-g-2). [Citeret ved 3-1-3-g]

## SEKTION 2. Spilletid og pauser

### ARTIKEL 1. Længden på perioder og pauser

Den normale totale spilletid i en kamp skal være 48 minutter, fordelt på fire perioder af hver 12 minutter, med en et-minutspause mellem første og anden periode (første halvleg) og mellem tredje og fjerde periode (anden halvleg) (**Undtagelse:** En et-minutspause mellem første og anden periode og mellem tredje og fjerde periode må forlænges til fordel for radio og TV timeouts).

En turneringsansvarlig eller nationale forbund kan lave regler der sætter den samlede spilletid i en kamp til 60, 48, 40 eller 32 minutter, så længe de fire perioder er lige lange.

- Ingen periode skal slutte før bolden er død og Referee erklærer perioden slut [S14].
- Pausen mellem halvlegene skal være på 20 minutter medmindre andet er aftalt mellem de to hold og den kampansvarshavende inden kampstart.

Halvlegspausen begynder umiddelbart efter anden periode slutter og Referee skal indikere dette ved at starte kampuret [S2].

- c. Det anbefales stærkt at den kamp- eller turneringsansvarlige planlægger kickoff til ikke at være senere end fire timer før mørkefald (defineret som tidspunktet for lokal solnedgang eller som det tidspunkt hvor kunstigt lys skal slukkes).
- d. Hvis en kamp (som er forsinket i 5 minutter eller mere) starter mindre end 3½ time før mørkefald, skal spilletiden maksimalt være 48 minutter. **(G.K. 3-2-1:I)**
- e. Hvis en kamp (som er forsinket i 5 minutter eller mere) starter mindre end 3 timer før mørkefald, skal spilletiden maksimalt være 40 minutter. **(G.K. 3-2-1:I)**

#### **Afkortning af en kamp pga. mørkefald skal rapporteres til Daff.**

I DAFF turneringer afvikles kampe i de forskellige rækker, efter betingelserne i DAFFs turneringskatalog for det indeværende år.

#### **Godkendt Kendelse 3-2-1**

- I. En kamp er fastsat til at starte 3 timer før mørkefald. (a) den starter til tiden. (b) Kampen bliver forsinket med 5 minutter eller mere. **KENDELSE:** (a) Spilletiden vil være som normalt. (b) Spilletiden vil blive begrænset til maksimalt 40 minutter. [Citeret ved 3-2-1-d, 3-2-1-e]

#### **ARTIKEL 2. Tidsjusteringer**

Referee kan, før kampen, forkorte spilletiden og pausen mellem halvlegene, hvis han/hun mener at mørkets frembrud eller andre omstændigheder, kan forstyrre kampen. De fire perioder skal være lige lange hvis kampen bliver forkortet før start.

- a. På et hvilket som helst tidspunkt i løbet af kampen kan de(n) resterende periode(r) og pausen mellem halvlegene forkortes, hvis enighed kan opnås mellem de to head coaches og Referee. **(G.K. 3-2-2:I)**
- b. Tidtagingsfejl på kampuret må rettes, men kun i den periode hvor de er begået.
- c. Hvis Referee er sikker på hvor meget tid der er gået, så skal han/hun rette og starte kampuret korrekt.
- d. Tidtagingsfejl på play clock må rettes af Referee. Play clock skal starte igen (Regel 2-29-2).
- e. Hvis play clock bliver afbrudt af omstændigheder, der ligger ud over nogen af de to holds kontrol (og uden at nogen ved præcist hvor meget tid, der nåede at gå), så skal der startes en ny nedtælling og kampuret skal starte ifølge Regel 3-2-4-b.
- f. 40/25 sekundsuret skal ikke startes, hvis kampuret kører med mindre end henholdsvis 40 eller 25 sekunder tilbage i en periode. Play clocken skal sættes som normalt og blive ved med at vise denne tid (40 eller 25 sekunder).
- g. Kampuret skal ikke stoppes hvis play clock startes i uoverensstemmelse med punkt f. ovenfor.
- h. Tidsjusteringer for kampe der bruger Instant Replay er dækket af regel 12-3-5.

### Godkendt Kendelse 3-2-2

- I. Ved halvleg er scoren 56-0. Head coaches og Referee bliver enige om at tredje og fjerde quarter skal forkortes til 10 minutter hver. Trænerne beder også om at 2. halvleg spilles med "running clock", altså at kampuret kører kontinuerligt. **KENDELSE:** De tilbageværende quarters må forkortes til 10 minutter hver. Om "running clock" kan bruges eller ej, afhænger af turneringsreglerne i forhold til Regel 3-3-2. Hvis Regel 3-3-2 ikke bruges, skal resten af kampen spilles med normale tidsregler. [Citeret ved 3-2-2-a]

### ARTIKEL 3. Forlængelse af perioder

- a. En periode skal forlænges med en "untimed down" (forsøg hvor kampuret ikke kører), hvis en eller flere af følgende ting opstår i løbet af et forsøg, hvori tiden løber ud (**medmindre "running clock" er i kraft**) (**G.K. 3-2-3:I-VIII**):
  1. En straf bliver accepteret for (en) overtrædelse(r) mens bolden er levende (**Undtagelse:** Regel 10-2-5-a og 10-2-5-d). Det forurettede hold kan vælge *ikke* at forlænge perioden, hvis overtrædelsen begås af holdet i besiddelse, og straffen inkluderer tab af et forsøg (**G.K. 3-2-3:VIII**).
  2. Hvis et brud for ulovlig berøring bliver accepteret (det forurettede hold vælger, om der skal forlænges).
  3. Der er udlignende straffe.
  4. En dommer fløjter utilsigtet, eller signalerer på anden måde ukorrekt bolden død.
- b. Yderligere "untimed downs" vil blive afviklet, indtil et forsøg er fri for omstændigheder beskrevet i Regel 3-2-3-a (ovenfor).
- c. Hvis et touchdown bliver scoret i løbet af et forsøg, hvorunder tiden i en periode løber ud, forlænges perioden for ekstrapoint forsøget (**Undtagelse:** Regel 8-3-2-a).

### Godkendt Kendelse 3-2-3

- I. Under forlængelse af en periode, efter at bolden er erklæret klar til spil og før snappet, begår hold A en overtrædelse. **KENDELSE:** Død bold overtrædelse. Hold A straffes for overtrædelsen og har ret til at spille forsøget. [Citeret ved 3-2-3-a]
- II. Tiden løber ud under hold A's "free kick". A1 var offside på sparket. **KENDELSE:** Straf - 5 yards fra det forrige spot, slutningen af hold B's løb eller touchback spottet, og perioden bliver forlænget. Gentag "free kicket" eller tildel hold B en "untimed down". [Citeret ved 3-2-3-a]
- III. Tiden løber ud under hold A's field goal forsøg. Hold B var offside. **KENDELSE:** Straf - 5 yards fra det forrige spot, perioden forlænges (Regel 10-2-2-d-4-a). [Citeret ved 3-2-3-a]
- IV. En hold A spiller forstyrrelse muligheden for at gribe et spark (ikke et ekstrapoint forsøg), under et forsøg hvor tiden løber ud. **KENDELSE:** Straf - 15 yards fra spottet for overtrædelsen. Perioden forlænges. [Citeret ved 3-2-3-a]
- V. Hold A scorer et touchdown under et forsøg hvor tiden løber ud. Efter scoringen, men før ekstrapoint forsøget, begår et af holdene en overtrædelse. **KENDELSE:** Perioden forlænges kun for ekstrapoint forsøget. Straffen kan udmåles på ekstrapoint forsøget, på det

efterfølgende kickoff eller det efterfølgende spot i ekstra perioder. [Citeret ved 10-2-5-c, 3-2-3-a]

- VI. Hold A scorer et touchdown under et forsøg hvor tiden løber ud. Under hold A's vellykkede ekstrapoint forsøg, begår hold B en overtrædelse. **KENDELSE:** Perioden bliver ikke forlænget for kickoff. Hold A kan acceptere straffen og gentage ekstrapoint forsøget, eller afvise straffen og acceptere scoringen. Straffe for personlige fejl overtrædelser og usportslig optræden udmåles på det efterfølgende kickoff, eller det efterfølgende spot i ekstraperioder. [Citeret ved 10-2-5-e, 3-2-3-a, 8-3-3-b-1]
- VII. Hold A scorer et touchdown under et forsøg hvor tiden løber ud. Efter ekstrapoint forsøget er overstået, begår et af holdene en død bold overtrædelse. **KENDELSE:** Ekstrapoint forsøget kan gentages for en accepteret straf, hvis der skete en overtrædelse mens bolden var levende, og i et sådant tilfælde skal straffen for død bold overtrædelsen også udmåles på ekstrapoint forsøget. Perioden forlænges ikke for udmåling af en død bold overtrædelse. Hvis straffen accepteres, skal den udmåles på det kickoff som starter den næste periode, eller det efterfølgende spot i ekstraperioder. [Citeret ved 10-2-5-e, 3-2-3-a, 8-3-3-d-2, 8-3-5]
- VIII. Tiden løber ud i første halvleg på et spil, hvor A12 er over den neutrale zone, da han/hun kaster et fremadrettet kast til A88, som er i hold B's end zone. **KENDELSE:** Hold B accepterer straffen for at annullere scoringen, og hvis det forurettede hold vælger det, forlænges perioden ikke, fordi straffen indeholder tab af et forsøg. Første halvleg er slut. [Citeret ved 3-2-3-a-1, 3-2-3-a]

#### ARTIKEL 4. Tidtagningsudstyr

- a. *Kampur.* Spilletid skal holdes med et kampur, som kan være enten et stopur styret af enten Line Judge, Back Judge, Field Judge eller Side Judge eller det kan være et kampur styret af en assistent underlagt den rette dommer. Typen af kampur bestemmes af kamparrangørerne. Kampuret skal ikke vise [decimaler af sekunder](#).
- b. *40-sekundersur*
1. Når en dommer signalerer at bolden er død, skal play clock starte en 40 sekunders nedtælling.
  2. Hvis 40 sekundersuret ikke starter, eller bliver afbrudt på grund af omstændigheder udenfor dommernes eller assistentens kontrol (f.eks. strømsvigt) så skal Referee stoppe kampuret og signalere (begge håndflader åbne, skubbende opad over hovedet) at 40 sekundersuret skal sættes til 40 sekunder igen og startes med det samme.
  3. Hvis 40 sekundersuret kører og den viser 20 før bolden er klar til spil, skal Referee signalere at play clock skal sættes til 25 sekunder. Hvis dette bliver forsøgt, skal Referee erklære timeout og signalere at play clock skal sættes til 25 sekunder. Når alt er klart, skal Referee give klar-til-spil signal [S1] og play clock skal starte en 25 sekunders nedtælling. Kampuret skal starte på snappet medmindre det allerede kørte da Referee kaldte timeout; hvis det er tilfældet, så skal kampuret starte, når Referee signalerer klar til spil (Regel 3-3-2-f). (**G.K. 3-2-4:1 og II**).

- c. *25-sekundersur*. Hvis dommerne signalerer at kampuret skal stoppes af en af de følgende grunde, så skal Referee signalere (én håndflade åben, skubbende opad over hovedet) at play clock skal sættes til 25 sekunder:
1. Strafudmåling.
  2. Hold timeout.
  3. Medie timeout.
  4. Timeout for en spiller fra det angribende hold, der enten er skadet eller har tabt hjelmen. Uret skal sættes til 40 sekunder ved en skadet spiller eller en spiller, der har tabt hjelmen, fra det forsvarende hold eller hvis skader eller tabte hjelme sker for begge hold. Denne regel træder kun i kraft, hvis skaden og/eller den tabte hjelm er den eneste grund til at tiden skal stoppes.
  5. Udmåling.
  6. Hold B tildeles et første forsøg *andet end efter et "free kick"*.
  7. Efter et sparkespil udover et "free kick" hvor hold B vil snappe bolden næste gang.
  8. En scoring udover et touchdown *til hold A* (ikke på ekstrapoint forsøg).
  9. Starten på en periode.
  10. Starten på et holds serie i besiddelse i en ekstraperiode.
  11. Instant replay review.
  12. Andet administrativt stop.
- Når alt er klart, skal Referee signalere klar-til-spil [S1] og play clock vil starte nedtællingen.
- d. *Ur i stykker*. Hvis et synligt 40/25-sekundersur bliver defekt, skal begge trænere øjeblikkeligt underrettes af Referee, og begge ure skal slukkes.

### Godkendt Kendelse 3-2-4

- I. Da bolden dør efter et løbespil, der ender uden for banen, starter 40-sekunders uret. Umpiren modtager bolden fra Line Judge, og da han/hun placerer den på jorden, ser han/hun at det ikke er en lovlig kampbold. Han/hun kaster bolden til Line Judge, som forsøger at få en lovlig bold fra boldpersonen. **KENDELSE:** Hvis play clock viser 20 sekunder eller mindre inden den korrekte bold er kommet ind fra sidelinjen, og er klar til spil, skal Referee erklære timeout og signalere at play clock skal sættes til 25 sekunder. Når den korrekte bold er klar til spil, skal han/hun signalere at play clock og kampur skal startes. [Citeret ved 3-2-4-b-3]
- II. Da bolden dør efter et løbespil, der ender i en sidezone, har dommerne problemer med at få bolden ind til hash mark. Da play clock nærmer sig 20 sekunder, placerer Umpire bolden på jorden, og når dommerne er klar, er play clocken kommet under 20 inden Umpire træder væk fra bolden. **KENDELSE:** Uden at stoppe kampuret, giver Referee et "pumpe" signal, for at indikere at play clock skal sættes til 25. Hvis play clock hurtigt bliver sat til 25, skal kampuret ikke stoppes. Kun hvis play clock operatøren ikke reagerer hurtigt på Referees "pumpe" signal, skal Referee erklære en timeout, signalere at play clock skal sættes til 25, og derefter signalere at både play clock og kampur skal startes. [Citeret ved 3-2-4-b-3]
- III. Hold A scorer et touchdown, og 40 sekunders play clock startes. Uden at stoppe kampen, modtager referee bekræftelse fra videodommeren om at touchdownet er korrekt. Play clock viser: (a) 20 sekunder eller mere, eller

(b) 19 sekunder eller mindre. **KENDELSE:** Refereen (a) signalerer til center judge eller umpire at han/hun skal forlade bolden og tillade at bolden bliver snappet. (b) Referee vil signalere at play clock skal nulstilles til 25 sekunder, og vil derefter signalere til center judge eller umpire og tillade at bolden bliver snappet.

- IV. Hold A scorer et touchdown, og 40 sekunders play clock startes. Med under 25 sekunder tilbage på play clock, beder hold A's head coach eller en kaptajn om at bolden flyttes til venstre hash mark. **KENDELSE:** Dommerne skal ikke efterkomme ønsket. Hold A kan kalde en timeout for at flytte bolden, medmindre de har begået en overtrædelse eller der har været udlignende overtrædelser.

#### **ARTIKEL 5. Minimumstid for at kunne nå et spil efter et "spike"**

- a. Hvis kampuret er stoppet og skal starte på refereens signal med tre sekunder eller mere tilbage i et kvarter, kan angrebet med rimelighed forvente at kunne nå at kaste bolden direkte i jorden (Regel 7-3-2-f) og have tid nok til et spil mere.
- b. Med to sekunder eller mindre tilbage på kampuret, er der kun tid til ét spil. **(G.K. 3-2-5:I)**

#### **Godkendt Kendelse 3-2-5**

- I. Sent i et kvarter får hold A, der ikke har flere timeouts, en første down, hvilket stopper kampuret, der viser 0:03. Hold A vil "spike" bolden og køre et spil mere. Refereen fløjter og giver signal, og kampuret starter. Quarterbacken tager snappet og hæver bolden højt over hovedet inden han/hun kaster bolden direkte i jorden. Kampuret viser 0:00. **KENDELSE:** Tiden i kvarteret er udløbet. Selvom der var 3 sekunder tilbage på kampuret da referee gav signal til at det skulle starte, er der ingen garanti for at der er nok tid til at køre et spil udover at "spike" bolden. Angrebet skal gøre det hurtigt for at kunne nå det. [Citeret ved 3-2-5-b]

### **SEKTION 3. Timeouts: Starte og stoppe uret**

#### **ARTIKEL 1. Timeout**

- a. En dommer skal signalere timeout når reglerne foreskriver at tiden skal stoppes eller hvis en timeout tildeles et af holdene, eller Referee. Øvrige dommere bør gentage timeout signaler. Referee kan erklære Referees timeouts for enhver episode der ikke er dækket af reglerne **(G.K. 3-3-1:IV)**.
- b. Når et hold har opbrugt sine timeouts og anmoder om flere, skal dommerne ignorere forespørgslen. (Regel 3-3-4).
- c. Når kampen er begyndt, så skal spillere ikke træne med bolde på spilleområdet eller i end zones, undtaget i halvlegspausen.

#### **Godkendt Kendelse 3-3-1**

- I. På tredje og 2½, fumbler A45 bolden, efter at have opnået 3 yards. Dommerne kan ikke klarlægge hvem der har erobret fumbleren, så Line Judge signalerer at kampuret skal stoppe, mens man finder bolden. A45 erklæres som værende den der har besiddelse af bolden og har (a) ikke nået linjen der skal nås eller (b) har nået linjen der skal nås. **KENDELSE:**



- 40-sekundersuret starter da bolden erklæres død. (a) Referee vil med det samme signalere at kampuret skal startes. (b) Kampuret startes på Referees signal, når bolden erklæres klar til spil.
- II. På 2. og 14. opnår A45 seks yards, og tackles med bolden i sin besiddelse. Linesman misopfatter den bageste kædepind som værende den forreste, og signalerer fejlagtigt at tiden skal stoppes. **KENDELSE:** Så snart fejlen erkendes af en hvilken som helst dommer skal den dommer, der erkender det, signalere at uret skal startes.
- III. Hold A fumbler, eller bolden er løs efter et bagudrettet kast. Flere spillere kaster sig efter bolden, og der opstår en bunke. **KENDELSE:** Den ansvarlige dommer skal stoppe tiden, og 40-sekundersuret skal starte. Når der er opnået sikker viden om hvem der har erobret bolden, vil Referee pege i retning for at indikere spilleretning, og vil starte kampuret (a) med det samme hvis hold A har erobret bolden kort af line to gain (ingen første forsøg), eller (b) på snappet, hvis hold B har erobret bolden. [Citeret ved 3-3-2-e-8]
- IV. Et snørebånd, snøre til shoulderpad, spilletrøje, nummer eller udstyr knækker eller skades. **KENDELSE:** Der tillades ikke en Referees timeout for udskiftning eller reparation. [Citeret ved 3-3-1-a]

## ARTIKEL 2. Starte og stoppe uret

Hvis pointforskellen bliver på mere end 34 point, begynder man at bruge "running clock". Mens der køres "running clock" skal kampuret kun stoppes af de årsager, der er mærket med \* nedenfor. For alle andre ting på listen, vil uret fortsætte med at køre. Konkurrencemyndighederne må vedtage regler der:

1. undlader "running clock" reglen fuldstændig;
  2. undlader reglen i første halvleg af en kamp;
  3. begrænser "running clock" reglen så den først bliver gældende efter et tidspunkt, der ikke må være mindre end 2 timer og 15 minutter efter kickoff, men kun i kampe det bliver udsendt live.
  4. reducerer pointforskellen til under 34 point.
- a. "Free kick". Efter bolden er blevet "free-kicked", skal kampuret startes på en dommers signal, når bolden er lovligt berørt inde på spilleområdet, eller når den krydser mållinjen, efter at være lovligt berørt af hold B i egen end zone. Efterfølgende stoppes uret på en dommers signal, når bolden er død ifølge reglerne. (**G.K. 3-3-2:VI**)
- b. *Scrimmage forsøg*. Når en periode begynder med et scrimmage forsøg, skal kampuret starte når bolden lovligt snappes. På alle andre scrimmage forsøg skal uret starte når bolden lovligt snappes (Regel 3-3-2-d), eller på et forudgående signal givet af Referee (3-3-2-e). Kampuret skal ikke køre under et ekstrapoint forsøg, en forlængelse af en periode eller i ekstraperioder (**G.K. 3-3-2:I-IV**).
- c. *Efter en scoring*. Kampuret skal stoppe på en dommers signal, ved et touchdown, field goal eller safety. Det skal startes igen som i (a) ovenfor, medmindre en accepteret straf annullerer scoren eller forsøget skal gentages - i disse tilfælde uret skal starte når bolden lovligt snappes.
- d. *Starter på snappet*. For hver af de følgende, skal kampuret stoppes på en dommers signal. Hvis det næste spil begynder med et snap, startes uret på snappet:

1. Touchback (så længe at hold B vil snappe bolden næste gang)
  2. En hold A boldholder, en fumble eller et bagudrettet kast, erklæres ude af banen, med under to minutter tilbage af en halvleg. (**Undtagelse:** Efter en hold A fremadrettet fumble går ud af banen, starter uret på Referees signal.)
  3. Hold B tildeles et første forsøg og vil snappe bolden næste gang (**G.K. 3-3-2:V**).
  4. Et fremadrettet kast erklæres incomplete.
  5. \* Et hold tildeles en hold timeout.
  6. \* Bolden bliver ulovlig.
  7. \* Et kvarter slutter.
  8. Et lovligt sparke forsøg ender. (**G.K. 3-3-2:VI**).
  9. Der laves et returspark.
  10. Der laves et scrimmage kick, over den neutrale zone.
  11. Hold A begår en overtrædelse for ulovlig forsinkelse, mens de er i en scrimmage kick formation.
- e. *Starter på Referees signal.* For hver af de følgende årsager, skal kampuret stoppes med signal fra en dommer. Hvis det næste spil begynder med et snap, vil kampuret starte på Referees signal:
1. Hold A tildeles et første forsøg, enten gennem spil eller via straf.
  2. En hold A fremadrettet fumble går ud af banen.
  3. En hold A boldholder, en fumble eller et bagudrettet kast bliver erklæret ude af banen, medmindre der resterer mindre end 2 minutter i en halvleg.
  4. \* For at udmåle en straf (**Undtagelse:** Regel 3-4-5-b).
  5. \* En skadetimeout tillades, for en eller flere spillere, eller en dommer (**G.K. 3-3-5:I-V**).
  6. En utilsigtet fløjte lyder.
  7. \* En mulig udmåling for et nyt første forsøg.
  8. Begge hold skaber en forsinkelse i forhold til at få bolden klar til spil (**G.K. 3-3-1:III**).
  9. En levende bold kommer i en dommers besiddelse.
  10. \* En head coach anmoder om en conference eller video gennemsening.
  11. \* Referee tillader en medie timeout.
  12. \* Referee erklærer en timeout til sig selv.
  13. Referee erklærer timeout for uretfærdig støj (Regel 9-2-1-b-5).
  14. Et ulovligt kast kastes for at spare tid (**G.K. 7-3-2:II-VII**) (**Undtagelse:** Regel 3-4-4-c).
  15. Referee afbryder 40/25-sekundersuret.
  16. En spillers hjelm ryger helt af gennem spil.
  17. \* Når et af holdene begår en død bold overtrædelse.
- f. *Snap trumfer Referees signal.* Når som helst en eller flere hændelser, der forårsager at kampuret skal starte på Referees signal (Regel 3-3-2-e) sker i sammenfald med hændelser der forårsager at uret skal starte på snappet (Regel 3-3-2-c og 3-3-2-d), så starter uret på snappet. (**Undtagelse:** Regel 3-4-6. (10-sekunders fratrækning) trumfer denne regel, udover når et hold tager en hold timeout). (**G.K. 3-3-2:VIII-IX**)
- g. *"Running clock".*
1. Når "running clock" er gældende, skal kampuret altid starte på klar til spil signalet fremfor snappet. (**G.K. 3-3-2:XII-XIII**)

2. Hvis pointforskellen, når der køres "running clock", fortsætter med at være på mere end 34 point, fortsætter "running clock". Hvis pointforskellen kommer ned på 34 point eller mindre, stopper "running clock" øjeblikkeligt, og de normale tidsregler vil gælde medmindre og indtil pointforskellen bliver mere end 34 igen. (**Undtagelse:** Hvis den turneringsansvarlige har bestemt en anden pointforskel end 34 for at starte "running clock", vil pointforskellen for at slutte den, være tilsvarende). (**G.K. 3-3-2:X-XI**)

### Godkendt Kendelse 3-3-2

- I. Fjerde og seks. Hold A's løbspil, som ender inde på banen, opnår (a) 8 yards eller (b) 5 yards. B1 er offside under spillet. **KENDELSE:** (a) Hold A's bold, første og 10. Uret starter på Referees signal. (b) Hold A's bold, fjerde og 1. Uret starter på Referees signal (Regel 3-3-2-e-1 og 3-3-2-e-4). [Citeret ved: 3-3-2-b]
- II. Fjerde og fire. Hold A's løbspil, som ender inde på banen, opnår (a) seks yards eller (b) tre yards. B1 er offside under spillet. **KENDELSE:** (a) Hold A's bold, første og 10. Uret starter på Referees signal. (b) Hold A's bold, første og 10 efter at have accepteret straffen. Uret starter på Referees signal. [Citeret ved: 3-3-2-b]
- III. Tredje og fire. Hold A's kast bliver interceptet af B1, som bliver tacklet inde på banen. B2 var offside under spillet. **KENDELSE:** Hold A's bold, første og 10. Uret starter på Referees signal. Selv om uret blev stoppet, for at tildele hold B et første forsøg, så er det ikke hold B der næste gang skal snappe bolden. [Citeret ved: 3-3-2-b]
- IV. Sent i andet eller fjerde quarter, løber boldholder A37 ud af banen. Da kampuret bliver stoppet, viser det (a) 2:00, og (b) 1:59. **KENDELSE:** (a) Uret starter på Referees signal, når bolden er klar til spil. (b) Uret starter på snappet. [Citeret ved: 3-3-2-b]
- V. Sent i andet eller fjerde quarter, har hold A andet forsøg og otte. B44 interceper et lovligt fremadrettet kast, og løber bolden ud af banen. B79 er i den neutrale zone da bolden snappes. Da kampuret bliver stoppet, står det på (a) 2:00, eller (b) 1:59. **KENDELSE:** Hold A accepterer straffen, og beholder boldbesiddelsen. I både (a) og (b) starter bolden på snappet, hvis der er two minute warning. Ellers starter uret på Referees signal, fordi hold B ikke vil være det næste hold til at snappe bolden. I (b) hvis hold B fører eller det står lige, kan hold A vælge at starte kampuret på snappet (Regel 3-4-3). [Citeret ved: 3-3-2-d-3]
- VI. Fjerde og otte på A-12, sent i fjerde quarter. Puntet bliver blokeret, og bolden krydser ikke den neutrale zone. På A-10, erobrer back A22 bolden, og kaster et fremadrettet kast til den lovlige modtager A88, som bliver tacklet på B-3. Kampuret viser 0:03. **KENDELSE:** Hold A's bold på B-3, første og goal. Kampuret starter på snappet, da der var et lovligt sparkespil. (Regel 3-3-2-d-8, 3-3-2-e-1, 3-3-2-f) [Citeret ved: 3-3-2-a, 3-3-2-d-8]
- VII. "Free kick" @ A-35. Hold A laver et onside kick. Efter bolden er gået 10 yards, (a) giver B21 et fair catch signal og griber bolden; (b) er A80 den første, der rører bolden, og griber bolden eller erobrer bolden lovligt; (c) erobrer eller griber B21 bolden, og går til jorden med det samme; (d) erobrer B21 bolden med et eller begge knæ i jorden. **KENDELSE:** Bolden

bliver erklæret død og (a) der går ingen tid på kampuret; (b) der går ingen tid på kampuret; (c) tidsoperatøren skal starte kampuret når bolden bliver lovligt berørt og stoppe det igen når bolden bliver erklæret død (Regel 3-3-2-a); (d) der går ingen tid på kampuret. [Citeret ved 3-3-2-a]

- VIII. Tredje og fem på B-15 sent i fjerde kvarter, og hold A er bagud 10-7. Quarterback A11 ruller ud og er på B-12 da han/hun kaster et fremadrettet kast, der falder incomplete. Da bolden er død, viser kampuret 0:13. Hold B accepterer straffen for det ulovlige fremadrettede kast. **KENDELSE:** Fjerde og syv på B-17. Hold B har muligheden for at trække 10 sekunder af kampuret. Hvis hold B vælger dette, bliver kampuret sat til 0:03 og starter på Refereens klar-til-spil signal. [Citeret ved 3-3-2-f, 3-4-5-b-Note]
- IX. Anden og syv på A-5 sent i andet kvarter. Quarterback A11 dropper tilbage for at kaste, og løber rundt i sin end zone mens han/hun prøver at finde en fri modtager. Da han/hun er ved at blive tacklet i end zone, kaster A11 bolden fremad så den lander på jorden i et område hvor der ikke er nogen lovlig modtager. Referee kaster et flag for intentional grounding. Da bolden dør viser kampuret 0:18. Hold B accepterer straffen. **KENDELSE:** Straffen resulterer i en safety, og hold A vil sparke "free kick" fra A-20. Hold B har muligheden for at trække 10 sekunder fra kampuret. Hvis B vælger dette, vil kampuret blive sat til 0:08 og vil starte på Refereens klar-til-spil signal. Hvis hold B ikke vælger fratænkningen, forbliver kampuret på 0:18 og starter når den sparkede bold bliver lovligt berørt inde på banen. [Citeret ved 3-3-2-f, 3-4-5-b-Note]
- X. Scoren er 35-0. Holdet, der er bagud, scorer et touchdown, som får scoren til at blive 35-6. **KENDELSE:** Tiden stopper da touchdownet bliver scoret - pointforskellen er ikke længere større end 34 point. Normale tidsregler er gældende medmindre/indtil det førende hold øger føringen til mere end 34 point igen. [Citeret ved 3-3-2-g]
- XI. Scoren er 41-0. Holdet, der er bagud, scorer et touchdown, som får scoren til at blive 41-6. De scorer efterfølgende på ekstrapoint forsøget, så scoren er 41-7. **KENDELSE:** Tiden stopper da ekstrapoint forsøget er scoret - det er først der at pointforskellen kommer ned på 34 point. [Citeret ved 3-3-2-g]
- XII. Scoren er 30-0. Det førende hold scorer et touchdown, der får scoren til at blive 36-0. **KENDELSE:** Kampuret stopper ved scoringen, og starter igen når bolden erklæres klar til spil på det efterfølgende ekstrapoint forsøg, og vil så ikke stoppe igen før en af hændelserne markeret med \* sker (Regel 3-3-2-g)
- XIII. Scoren er 28-0. Det førende hold scorer et touchdown, der får scoren til at blive 34-0. Derefter scorer de et touchdown på ekstrapoint forsøget, hvilket får scoren til at være 36-0. **KENDELSE:** Kampuret stopper på det første touchdown, og starter igen når bolden erklæres klar til spil på det efterfølgende "free kick". Derefter stopper tiden først igen, når en af hændelserne markeret med \* sker.

### ARTIKEL 3. Indstille kampen

- a. Referee kan indstille kampen midlertidigt, når tingenes tilstand nødvendiggør dette.

- b. Når kampen stoppes af aktiviteter af personer, som ikke er underlagt reglerne, eller af andre årsager som ikke er dækket af reglerne, og kampen ikke kan fortsættes, skal Referee:
1. Standse kampen, og sende spillerne til deres holdområder.
  2. Forelægge problemerne for dem som er ansvarlige for kampafviklingen.
  3. Genoptage kampen, når han/hun mener at betingelserne igen taler derfor.
- c. Hvis en kamp indstilles ifølge Regel 3-3-3-a og b, før slutningen på 4. quarter, og ikke kan genoptages, så er der følgende fire muligheder:
1. Kampen genoptages på en anden dato;
  2. Afslutte kampen, med en gældende stilling;
  3. Erklære kampen ugyldig;
  4. Erklære kampen ikke afviklet;
- Den mulighed der benyttes, skal bestemmes af turneringsregulativet.
- d. Hvis en kamp indstilles ifølge Regel 3-3-3-a og b, efter 4 quarters spil, og ikke kan genoptages, skal kampen erklæres som uafgjort. Kampens endelige stilling skal være stillingen, som den var, efter den sidst afviklede periode. (Note: Hvis en vinder skal findes, i forhold til playoffs, vil turneringsreglerne bestemme hvor og hvornår kampen skal genoptages).
- e. En indstillet kamp, hvis genoptaget, skal starte med samme tid på uret og under identiske forhold, som forsøgsnummer, distance, position på banen og spilleres berettigelse.

#### **ARTIKEL 4. Holdtildelte timeouts**

Når alle timeouts ikke er opbrugte, skal en dommer tildele et hold en timeout, hvis en spiller eller head coach anmoder om den, mens bolden er død.

- a. Hvert hold har ret til tre timeouts i hver halvleg.
- b. Efter bolden er erklæret død og før snappet må en lovlig udskiftningsspiller bede om en timeout hvis han/hun er mellem ni-yards markeringerne (**G.K. 3-3-4:I**).
- c. En spiller som deltog i det forrige forsøg må bede om en timeout i det tidsrum mellem bolden bliver erklæret død og indtil snappet uden at være mellem ni-yards markeringerne (**G.K. 3-3-4:I**).
- d. En head coach, som er i eller i nærheden af sit holdområde eller trænerboks, må bede om en timeout i perioden mellem bolden bliver erklæret død og det næste snap.
- e. En spiller, indkommende udskiftningsspiller eller head coach må bede om en coach's conference hos Referee, hvis træneren mener at en regel er blevet håndhævet forkert. Hvis kendelsen ikke bliver ændret, vil trænerens hold blive frataget en timeout eller en forsinkelsesstraf hvis alle timeouts er blevet brugt.
  1. Kun Referee må stoppe uret for en trænerkonference.
  2. En anmodning om en trænerkonference skal komme før bolden er snappet eller før et "free kick" i det næste spil og før slutningen af anden eller fjerde periode (Regel 5-2-9).
  3. Efter en trænerkonference gælder hele den timeout hvis den blev kaldt på et af holdene.

### Godkendt Kendelse 3-3-4

- I. Før snappet kommer en lovlig indskifter fra et af holdene løbende ind på banen fra bænken, og appellerer for en timeout, inden han/hun er nået indenfor 9-yard markeringerne. Spilleren anmoder så igen om en timeout efter at være nået forbi 9-yard markeringen. **KENDELSE:** Første timeout anmodning bliver ikke efterkommet. Anden anmodning imødekommes (Regel 7-1-3-b). [Citeret ved: 3-3-4-b, 3-3-4-c, 7-1-3-b-1]

### ARTIKEL 5. Skadestimeout

- a. I tilfælde af skadede spillere:
1. En dommer vil standse tiden for en timeout og spilleren/-ne, skal forlade banen. Spilleren skal sidde ude i mindst et forsøg, selv hvis hans/hendes hold tager en timeout. I tvivlstilfælde skal dommeren tage en timeout for en skadet spiller.
  2. Spilleren/-ne, må ikke deltage i spillet, før de er blevet godkendt af holdets skades- og helbredsansvarlige.
  3. Dommere og trænere skal have særlig opmærksomhed omkring spillere, som udviser tegn på hjernerystelse (Se bilag C).
  4. Når som helst en deltager (spiller eller dommer) bløder, har blodgennemblødt tøj, eller har blod på blotlagt hud, skal spilleren eller dommeren gå til sidelinjen og modtage behørig hjælp. Han/hun må ikke deltage igen, før han/hun er godkendt af personale med indsigt i skadestilstande (**G.K. 3-3-5:I-VII**).
- b. At lade som om man er skadet er – uanset grunden – uetisk. En skadet spiller skal gives fuld beskyttelse jf. reglerne, men at lade som om man er skadet er uærligt, usportsligt og i strid med reglernes ånd. Ved tvivlsomme hændelser i en kamp, kan et hold eller en dommer indberette episoden til den rette instans (i DAFF vil dette være Disciplinærudvalget), som kan vurdere om de involverede spillere og/eller trænere kan straffes. Der gøres opmærksom på teksten i "Football Kodeksen" (Træner-etik, [sektion g](#)).
- c. En skadestimeout kan godt følge efter en hold timeout.
- d. Referee kan tildele sig selv en timeout i tilfælde af en skadet dommer.
- e. Efter en timeout for en skadet spiller på forsvaret ([potentielt sammen med en timeout for at en spiller på forsvaret taber hjelmen](#)), skal play clock sættes til 40 sekunder. [Denne regel træder kun i kraft hvis skaden og/eller den tabte hjelm var den eneste grund til at stoppe uret.](#)
- f. *10-Sekunders Fratrækning.* Hvis spillerens skade er den eneste årsag til at uret standses (andet end hvis spillerens eller en holdkammerats hjelm ryger af, Regel 3-3-9), med mindre end 1 minut tilbage i halvløbet, så har modstanderholdet muligheden for at vælge en 10 sekunders fratrækning af tid.
1. Play clock sættes til 40 sekunder ved en skade til en spiller på forsvaret, og til 25 sekunder ved en skade til en spiller på angrebet (Regel 3-2-4-c-4).
  2. Regel 3-4-5 gælder. (**G.K. 3-3-5:VIII-X**)

### Godkendt Kendelse 3-3-5

- I. Ved slutningen af et spil, mens uret kører, opdager Referee at A22 bløder. **KENDELSE:** Referee stopper uret, og erklærer en skades timeout. A22

- forlader banen (eller end zone), for skadesbehandling af det tilknyttede personale. Medmindre der også er en skade til hold B, sættes play clock til 25 sekunder og starter på klar til spil signalet (Regel 3-2-4-c-4). [Citeret ved: 3-3-2-e-5, 3-3-5-a-4]
- II. Efter at være blevet behandlet for et blødende eller løbende sår, forsøger A22 (**G.K. 3-3-5:I**) at komme på banen igen før det næste snap. **KENDELSE:** A22 skal forblive ude af banen i mindst et spil. Og uanset hvad, må han/hun først komme tilbage i kampen, når det er godkendt af det ansvarshavende medicinske personale. [Citeret ved 3-3-2-e-5, 3-3-5-a-4]
- III. B52's spilletrøje har pletter af blod. **KENDELSE:** Medmindre en dommer vurderer at trøjen er gennemblødt af blod, så kan B52 forblive i kampen (Note: Gennemblødt er defineret som værende helt "fyldt" af væske. Hvis blod er blødt gennem en trøje, så det kan komme til huden eller kan overføres til en anden spiller eller dommer, så er trøjen at betragte som gennemblødt.) [Citeret ved: 3-3-2-e-5, 3-3-5-a-4]
- IV. En dommer bemærker at blod er blødt igennem B10's spillertrøje. **KENDELSE:** B10 skal forlade banen, indtil det ansvarshavende personale, har besluttet om trøjen skal skiftes/byttes. [Citeret ved: 3-3-2-e-5, 3-3-5-a-4]
- V. B10 tackler A12. En dommer beslutter at B10's spiller trøje er gennemblødt fra et sår på A12's arm. **KENDELSE:** Begge spillere skal forlade kampen - A12 for at få behandlet sit åbne sår, og B10 for at få vurderet, om hans/hendes trøje skal udskiftes. [Citeret ved: 3-3-2-e-5, 3-3-5-a-4]
- VI. I løbet af et død bold interval, bemærker A85 et blødende sår på sin egen arm. Han/hun løber frivilligt ud over sidelinjen, og erstattes af A88. **KENDELSE:** Dette er en lovlig udskiftning, og har inden betydning i forhold til tidsregning. A85 kan komme på banen igen efter færdiggjort behandling. Dog skal han/hun overholde gældende regler for udskiftning. [Citeret ved: 3-3-5-a-4]
- VII. På andet forsøg bliver hold A's boldholder tacklet inde på banen. Uret stoppes efterfølgende for behandling af en skadet spiller på hold B. (a) Ingen andre spillere er blevet skadet på spillet. (b) Der er også en skade til en hold A spiller. (c) Referee tildeler en medie timeout. **KENDELSE:** I (a), (b) og (c), når man er ved at være klar til at genoptage spillet, vil Referee gøre opmærksom på, at play clock sættes til 40 sekunder. Både play clock og kampuret starter på klar til spil signalet. [Citeret ved: 3-3-5-a-4]
- VIII. Sent i halvlegen bliver boldholder A35 tacklet. B79 falder til jorden, med en skade og dommerne stopper tiden, og uret viser (a) 12 sekunder, (b) 8 sekunder. **KENDELSE:** Hold A har muligheden for at vælge en 10 sekunders fratrækning af tid. Hvis ikke der er en 10 sekunders fratrækning, så starter tiden på snappet. Hvis hold A accepterer valgmuligheden, (a) vil der være 2 sekunder på uret, og tiden starter på Referees signal; (b) er tiden i halvlegen udløbet. [Citeret ved: 3-3-5-f-5]
- IX. Sent i halvlegen bliver boldholder A35 tacklet efter at have krydset linjen der skal nås. B79 falder til jorden, med en skade. **KENDELSE:** Der er ikke nogen mulighed for 10 sekunders fratrækning af tid, fordi tiden blev stoppet pga. det nye første forsøg såvel som skaden. Kampuret starter på Referees signal. [Citeret ved 3-3-5-f-5]

- X. Et spil ender inde på banen med 1:03 tilbage i 4. quarter og kampuret fortsætter med at køre. Fem sekunder senere ser en dommer at der er en skadet spiller, og stopper tiden. **KENDELSE:** Der er mulighed for en 10-sekunders fratrækning på kampuret fordi tiden blev stoppet pga. en skade og der var mindre en et minut tilbage, da det skete. Hvad tiden var da spillet sluttede er irrelevant medmindre kampuret skulle have været stoppet der. [Citeret ved 3-3-5-f-2]

- XI. 1. og 10 på 50-yardlinjen med 0:59 tilbage af kampen. A34 får 5 yards på spillet, og bliver tacklet inde på banen. Under spillet bliver der kastet flag på A78 for holding, og B99 bliver skadet på spillet. **KENDELSE:** Play clock sættes til 25 sekunder eftersom kampuret blev stoppet både for at administrere en straf og for B99's skade. Der er ikke mulighed for at trække 10 sekunder af kampuret.
- XII. Første og 10 på 50-yardlinjen med 0:59 tilbage i kampen. A34 får 5 yards på spillet, og bliver tacklet inde på banen. Under spillet taber A78 hjelmen og B99 bliver skadet på spillet. **KENDELSE:** Play clock sættes til 40 sekunder eftersom kampuret blev stoppet pga. skade eller tabt hjelm på begge hold. Der er ikke mulighed for at trække 10 sekunder af kampuret.
- XIII. Første og 10 på 50-yardlinjen med 0:59 tilbage i kampen. A34 får 5 yards på spillet, og bliver tacklet inde på banen ved at B56 griber fat i og drejer og hiver i A34's face mask, hvilket får A34 til at tabe hjelmen. B99 bliver skadet på spillet. **KENDELSE:** Play clock sættes til 25 sekunder fordi kampuret blev stoppet for at administrere en straf udover at A34 tabte hjelmen og B99's skade. Der er ikke mulighed for at trække 10 sekunder af kampuret. Fordi A34's hjelm ryger af som resultat af en hjelmrelateret overtrædelse, må han blive i kampen.

#### **ARTIKEL 6. Brud timeouts**

Hvis et hold ikke opfylder Regel 1-4-5-c-2, så skal det hold fratages en timeout (Regel 3-4-2-b-2).

#### **ARTIKEL 7. Længde af timeouts**

- a. En holdtildelt timeout anmodet af en spiller eller head coach skal være et minut plus 5 sekunder til Referees notifikation samt de 25 sekunder på play clock. (**Undtagelse:** Regel 3-3-4-e-3)
- b. Andre timeouts skal ikke være længere end Referee anser for nødvendigt for at ordne det de blev taget for, inklusive radio og TV timeouts, men alle timeouts kan forlænges af Referee til fordel for en skadet spiller (se også Bilag A for guidelines for dommere til brug i tilfælde af en alvorlig skadet spiller på banen).
- c. Hvis det hold, der har fået tildelt en fuld timeout ønsker at genoptage spillet før et minut er gået og hvis modstanderen også er klar, så vil Referee erklære bolden klar til spil.
- d. Længden på en Referees timeout kommer an på omstændighederne for hver timeout.
- e. Strafvalg skal foretages før en hold timeout.
- f. Pausen efter en safety, et ekstrapoint forsøg eller vellykket field goal skal ikke være mere end et minut. Pausen kan forlænges for radio eller TV.



**ARTIKEL 8. Referees meddelelse**

Under en fuld timeout (Regel 3-3-7-a), skal Refereen underrette begge hold, når der er gået 1 minut. Fem sekunder senere skal Refereen erklære bolden klar til spil.

- a. Efter et hold har fået tildelt sin tredje timeout i en halvleg, så skal Referee underrette anføreren på banen og det holds head coach.
- b. Medmindre et synligt kampur er den officielle tid, så skal Referee også informere begge anførere på banen og begge head coaches når der er 2 minutter eller mindre tilbage af hver halvleg. Han/hun kan beordre tiden stoppet for det formål. Hvis kampuret kører ved 2:00 og bolden er død, skal uret stoppes og two-minute warning skal gives dér. Hvis bolden er levende ved 2:00, skal two-minute warning gives efter bolden er død.
  1. Play clock må afbrydes for dette, og skal så sættes til 25 sekunder.
  2. Uret starter på snappet efter two-minute warning.
  3. Turneringsmyndighederne må indføre regler, der siger at selvom der er synligt kampur, skal der stadig gives two-minute warning.
- c. Hvis det officielle tidtagningsredskab ikke er et synligt kampur, så skal Referee eller hans/hendes repræsentant, de sidste to minutter i hver halvleg informere begge anførere og begge head coaches om hvor meget tid der er tilbage, hver gang uret er stoppet ifølge reglerne. Ydermere må en holdrepræsentant forlade holdområdet langs grænselinjen for at videregive tidsinformation under disse omstændigheder.

**ARTIKEL 9. Hjelm ryger af - Timeout**

- a. Hvis en spillers hjelm ryger helt af gennem spil, med anden årsag end en hjelmrelateret overtrædelse begået af en modstander, skal spilleren forlade banen i det næste forsøg. Uret skal stoppes ved slutningen af forsøget. Spilleren må forblive på banen hvis hans/hendes hold tildeles en hold timeout.
- b. Når det at hjelmen ryger helt af er den eneste årsag til at uret stoppes, andet end pga. en skade til spilleren eller en holdkammerat (Regel 3-3-5), så skal flg. regler iagttages: (**G.K. 3-3-9:I-III**):
  1. Play clock sættes til 25 sekunder hvis spilleren er angrebsspiller, og på 40 sekunder hvis spilleren er forsvarsspiller **eller hvis det sker for begge hold**. Hvis der er et minut eller mere tilbage i halvlegen, vil kampuret starte på Referees signal.
  2. *10-Sekunders Fratrækning*. Hvis der er mindre end et minut tilbage i halvlegen **og tiden blev stoppet kun pga. tabt(e) hjelm(e) på det ene hold**, har modstanderne mulighed for 10 sekunders tidsfratrækning, medmindre hjelmen røg af som et direkte resultat af en hjelmrelateret overtrædelse af modstanderen. Regel 3-4-6 gælder.
- c. Hvis boldholderens hjelm ryger helt af, som i artikel a (ovenfor) så dør bolden (Regel 4-1-3-q). Hvis spilleren ikke er boldholder, så fortsætter spillet og bolden er levende, men spilleren må ikke fortsat være en del af spillet, udover den aktivitet han/hun netop er i gang med. Fortsat deltagelse er en personlig fejl overtrædelse (Regel 9-1-17). Pr. definition er en sådan spiller tydeligt ude af spillet (Regel 9-1-12-b).
- d. En spiller som med forsæt tager sin hjelm af under forsøget, begår en overtrædelse for sportslig optræden (Regel 9-2-1-a-1-i).

### Godkendt Kendelse 3-3-9

- I. Efter at bolden er død, blokerer A55 B33 ved hoften, hvilket får ham/hende til at lande på jorden. Da B33 rammer jorden, ryger hans/hendes hjelm af. **KENDELSE.** Dødbold overtrædelse af A55. 15 yards straf fra det efterfølgende spot. B33 skal forlade banen i et forsøg, da hjelmen røg af gennem spil, og ikke pga. en hjelmrelateret overtrædelse. B33 må blive på banen hvis hold B tager en timeout. [Citeret ved 3-3-9-b]
- II. Sent i første quarter bliver boldholder A22 tacklet lovligt, og hans/hendes hjelm ryger helt af lige efter hans/hendes ryg rammer jorden. Kampuret siger 0:00. **KENDELSE:** A22 skal forlade banen, og forblive ude i det næste forsøg, som vil være det første forsøg i 2. quarter. A22's hjelm røg af gennem spil, og der var ikke tale om en hjelmrelateret overtrædelse. A22 må dog blive inde hvis hold A tager en timeout. [Citeret ved 3-3-9-b]
- III. I løbet af et forsøg ryger A22's hjelm helt af (ingen hjelm relateret overtrædelse af forsvaret) og B77 går ned med en skade. Boldholderen tackles inde på banen. Da tiden bliver stoppet, er der 0:58 tilbage i fjerde quarter. **KENDELSE:** Medmindre hold A tager en timeout, skal A22 forlade banen i et forsøg. Play clock sættes til 40 sekunder pga. den defensive skade, fremfor 25 sekunder for hjelmen, der ryger af den offensive spiller. Der vil ikke være mulighed for 10 sekunders fratrækning, fordi uret stoppes for både hjelmen der røg af og skaden, og disse er på forskellige hold. [Citeret ved 3-3-9-b]
- IV. I løbet af et forsøg ryger A22's hjelm helt af (ingen hjelmrelateret overtrædelse af forsvaret) og A45 går ned med en skade. Boldholderen tackles inde på banen. Da tiden bliver stoppet, er der 0:58 tilbage i fjerde quarter. **KENDELSE:** Da både skaden og hjelmen der ryger af sker for spillere på samme hold, så vil der foreligge en mulighed for 10 sekunders fratrækning af tid. Hold A kan lade A22 blive på banen, og også undgå 10 sekunders fratrækningen, ved at tage en hold timeout.
- V. Under et løbespil, der ender inde på banen, ryger en linebackers hjelm af. Da bolden dør, stoppes kampuret, og tiden viser 0:45 i andet quarter. **KENDELSE:** Play clock sættes til 40 sekunder. Hold A har mulighed for at tage en 10 sekunders fratrækning på kampuret. Hvis hold A vælger at gøre dette, skal kampuret, medmindre hold B vælger at tage en hold timeout, sættes til 0:35 og startes på Referees signal. Hvis hold B tager en timeout for at undgå de 10 sekunders fratrækning, forbliver kampuret på 0:45, play clock sættes til 25 sekunder og starter på Referees signal, og kampuret starter på snappet.

## SEKTION 4. Forsinkelser/Tidsudnyttelses taktik

### ARTIKEL 1. At forsinke starten af en halvleg

- a. Begge hold skal have sine spillere på banen, klar til det første spil til det annoncerede tidspunkt i begyndelsen af hver halvleg. Når begge hold nægter at løbe på banen først, som optakt til en af halvlegene, så skal hjemmeholdet løbe på banen først.

### STRAF - 15 yards fra det efterfølgende spot [S21: DSH].

- b. Kampadministrationen er ansvarlig for at rydde banen og end zones til begyndelsen af hver halvleg, sådan at perioderne kan begynde til den

annoncerede tid. Bands, taler, præsentationer, homecoming, og lignende aktiviteter er kampadministrationens ansvar, og en rettidig start på begge halvlege er obligatorisk.

### **STRAF - 10 yards fra det efterfølgende spot [S21].**

(**Undtagelse:** Referee kan afvise straffen pga. omstændigheder, der ikke kan kontrolleres af kampadministrationen).

### **ARTIKEL 2. Ulovlig forsinkelse af kampen**

- a. Dommerne skal gøre bolden klar til spil i samme tempo igennem hele kampen. Play clock (25/40 sekundersur) vil starte sin nedtælling fra enten 40 sekunder eller 25 sekunder, ifølge reglerne i den givne situation. En overtrædelse for ulovlig forsinkelse (delay) forekommer, hvis uret når :00 før bolden er sat i spil (Regel 3-2-4).
- b. Ulovlig forsinkelse inkluderer også:
  1. Med vilje at føre bolden fremad efter den er død.
  2. Når et hold har brugt sine tre timeouts og overtræder Regel 1-4-5-c-2 eller 3-3-4-e.
  3. Hvis et hold ikke er klar til at spille efter en pause mellem perioder, efter en scoring, efter en radio/TV/hold timeout eller på andre tidspunkter hvor Referee beordrer bolden i spil (**G.K. 3-4-2:I**).
  4. Defensive verbale signaler der forstyrrer det angribende holds signaler (Regel 7-1-5-a-3).
  5. Handlinger af forsvaret beregnet til at forårsage en false start (Regel 7-1-5-a-4).
  6. Sætte bolden i spil før den er klar til spil (Regel 4-1-4).
  7. Sidelinjeforstyrrelse (Regel 9-2-5).
  8. Handlinger som tydeligt er designet til at forstyrre dommerne i at gøre bolden klar til spil (**G.K. 3-4-2:II**).

### **STRAF - Overtrædelse imens bolden er død. 5 yards fra det efterfølgende spot [S7 og S21: DOG/DOD].**

#### **Godkendt Kendelse 3-4-2**

- I. Efter en hvilken som helst timeout, er et af holdene ikke klar til at spille. **KENDELSE:** Ulovlig forsinkelse. Straf - Fem yards fra det efterfølgende spot. [Citeret ved 3-4-2-b-3]
- II. På et løbespil sent i halvlegen, bliver hold A boldholderen tacklet inde på banen. Hold B spillerne er med fuldt overlæg langsomme til at komme op fra bunken, i et bevidst forsøg på at få tiden til at gå, og modvirke at dommerne kan markere bolden klar til spil. **KENDELSE:** Hold B overtrædelse for ulovlig forsinkelse. Straf - fem yards fra det efterfølgende spot. Uret vil starte på snappet (Regel 3-4-3). [Citeret ved 3-4-2-b-8]

### **ARTIKEL 3. Uretfærdig kampurstaktik**

Referee har den overordnede autoritet hvad angår styringen af tiden i kampen.

- a. **Refereen** skal beordre kampuret eller play clock startet eller stoppet når et af holdene sparer på eller bruger spilletid ved hjælp af tydeligvis uretfærdig taktik. Dette inkluderer at starte uret på snappet hvis overtrædelsen blev begået af det hold, der fører. Som tommelfingerregel bør Referees overveje at bruge denne regel når kampuret er under 5 minutter i hver halvleg.

- b. Hvis kampuret er stoppet for at færdiggøre en straf for en overtrædelse begået af det hold, der er foran (eller et hvilket som helst af holdene hvis det står lige), indenfor de sidste 2 minutter af en halvleg, vil kampuret starte på snappet hvis det forurettede hold vælger det. Kampuret vil starte på klar til spil efter hold A kaster et ulovligt fremad- eller bagudrettet kast, for at spare tid (Regel 3-3-2-e-14) (**G.K. 3-4-3:I-V**).

### Godkendt Kendelse 3-4-3

- I. I et forsøg på at forbruge tid i fjerde periode, venter hold A med at snappe og tiden løber ud på play clock. **KENDELSE:** Overtrædelse for forsinkelse af spillet. Straf - fem yards fra det efterfølgende spot. Kampuret starter på snappet. [Citeret ved 3-4-3-b]
- II. Med to minutter tilbage i en af halvlegene, og uden at have flere timeouts tilbage, krydser B77 den neutrale zone, og skaber kontakt til en hold A spiller i et forsøg på at stoppe tiden. **KENDELSE:** Død bold overtrædelse. Straf - fem yards fra det efterfølgende spot. Uret starter på klar til spil signalet. Referee kan vælge at sætte play clock til 40 sekunder. *Note: Hvis der er mindre end et minut tilbage i halvlegen, så hører ovenstående overtrædelse ind under reglerne om 10 sekunders fratrækning (Regel 3-4-4).* [Citeret ved 3-4-3-b]
- III. Sent i anden periode, kaster en boldholder et bagudrettet kast ud af banen fra bag eller over den neutrale zone, for at spare tid. **KENDELSE:** Straf - fem yards fra spottet for overtrædelsen og tab af forsøg. Uret starter på klar til spil signalet. *Note: Hvis der er mindre end et minut tilbage i halvlegen, så hører ovenstående overtrædelse ind under reglerne om 10 sekunders fratrækning (Regel 3-4-4).* [Citeret ved 3-4-3-b, 7-2-1 Straf]
- IV. En boldholder kaster et fremadrettet kast efter at have krydset den neutrale zone, for at spare tid. **KENDELSE:** Straf - Fem yards fra spottet for overtrædelsen og tab af forsøg. Kampuret starter på klar til spil signalet (Regel 7-3-2 Straf). *Note: Hvis der er mindre end et minut tilbage i halvlegen, så hører ovenstående overtrædelse ind under reglerne om 10 sekunders fratrækning (Regel 3-4-4).* [Citeret ved 3-4-3-b, 7-3-2 Straf]
- V. Sent i fjerde kvarter er hold A bagud med fire point, og er i gang med et drive for en mulig scoring. Efter et løbespil, hvor boldholderen bliver tacklet inde på banen, er hold B spillerne tydeligvis bevidst langsomme til at lade ham/hende komme op, eller forsinkes på anden måde bevidst dommernes muligheden for at gøre bolden klar til spil. **KENDELSE:** Død bold overtrædelse mod hold B for at ulovligt forsinke spillet. Når bolden er klar til spil, vil Referee starte 25-sekunders uret, og kampuret skal starte på snappet. [Citeret ved 3-4-3-b]
- VI. Anden og syv på A-25. Hold A er foran sent i andet kvarter. Da boldholder A22 bliver tacklet inde på banen, viser kampuret 1:47. Umpiren rapporterer til Referee at han/hun har et flag for holding begået af snapper A55. På spillet fik A22 (a) tre yards; (b) ni yards. **KENDELSE:** I både (a) og (b) starter uret, efter udmåling af straffen, på snappet eller på Refereens signal efter valg af hold B.
- VII. Hold B fører og kampuret kører med mindre end to minutter tilbage af en halvleg. Boldholder A21 bliver tacklet inde på banen kort af line to gain. Efter bolden er død bliver der kastet flag på både A65 og B50 for usportslig

opførsel. **KENDELSE:** Kampuret starter på ready for play. Fordi begge hold lavede overtrædelser, har hold A ikke mulighed for at vælge at starte kampuret på snappet (Regel 3-4-3-b).

#### **ARTIKEL 4. 10 sekunders fratræk på kampuret - overtrædelser**

- a. Med kampuret kørende, og med mindre end 1 minut tilbage i en halvleg, før et skifte i holdbesiddelse, vil Referee, hvis et af holdene begår en overtrædelse, der forårsager at tiden stoppes øjeblikkeligt, fratrække 10 sekunder på kampuret, hvis det forurettede hold ønsker dette. De overtrædelser der falder i den kategori inkluderer, men er ikke begrænset til:
1. Enhver overtrædelse der forhindrer snappet (f.eks. false start, encroachment, defensiv offside med kontakt i den neutrale zone, etc.); **(G.K. 3-4-4:III)**
  2. Intentional grounding for at stoppe tiden;
  3. Incomplete ulovlige fremadrettede kast;
  4. Bagudrettede kast, kastet ud af banen, for at stoppe tiden;
  5. Enhver anden overtrædelse begået med det formål at stoppe tiden.
- Det forurettede hold kan acceptere yard-straffen og afvise at fratrække de 10 sekunder på kampuret. Hvis yard-straffen afvises, så afvises de 10 sekunders fratrækning automatisk ifølge reglerne.
- b. Procedurerne for 10 sekunders fratrækning er specificeret i regel 3-4-5.

#### **Godkendt Kendelse 3-4-4**

- I. Anden og 10 på B-30. Kampuret kører i anden halvleg. Hold A er bagud med 2 point, og har brugt alle deres timeouts. Efter bolden er erklæret klar til spil, begår linjemand A66 en false start, og da dommerne stopper tiden, viser den (a) 13 sekunder, (b) 8 sekunder. Hold B accepterer yard-straffen samt tidsfratræk på kampuret. **KENDELSE:** (a) Fem yard straf med 10 sekunder fratræk på kampuret, som sættes til 3 sekunder. Andet forsøg og 15 på B-35. Uret starter på Referees signal. (b) Kampen er ovre, hold B vinder.
- II. Anden og 10 på B-30. Kampuret kører i anden halvleg. Hold A er bagud med 2 point, og har brugt alle deres timeouts. Ved snappet har hold A fem mand i backfield. A22 løber bolden tre yards til B-27. Da bolden erklæres død viser kampuret (a) 13 sekunder, (b) 8 sekunder. **KENDELSE:** (a) og (b) Fem yard straf for ulovlig formation. Andet forsøg og 15 på B-35. Da den ulovlige formation ikke er en overtrædelse der stopper uret øjeblikkeligt, så gælder reglen for 10 sekunders fratræk på uret ikke. Efter at straffen er udmålt, starter uret på Referees signal.
- III. Hold A fører 24-21 med mindre end 1 minut tilbage af kampen og kampuret kører. Med bolden klar til spil på tredje forsøg og syv på B-35, hopper B55 igennem den neutrale zone og rammer A77. Dommerne stopper spillet med 0:38 tilbage på uret. Hold B har ikke flere timeouts. **KENDELSE:** Offside mod hold B. Fem yard straf og 10 sekunders fratræk på kampuret. Kampuret sættes til 0:28. Tredje og to på B-30. Uret starter på Referees signal. [Citeret ved 3-4-4-a-1]
- IV. Fjerde kvarter, kampuret kører. Andet forsøg og fem på B-20. Tackle B77 er i den neutrale zone da bolden snappes, men skaber ikke kontakt. QB A12 ruller ud for at kaste bolden, løber til B-17, og kaster et fremadrettet kast,

som lander incomplete. Kampuret viser 0:15. **KENDELSE:** Hold A har begået ulovlig fremadrettet kast, og hold B har begået offside. Overtrædelserne udligner. Der er ingen 10 sekunders fratræk på kampuret. Anden og 5 på B-20. Kampuret forbliver på 0:15, og starter på snappet. [Citeret ved 3-4-5-d]

- V. Anden og 10 på B-30, kampuret kører og hold A er bagud. Guard A66, som er i "three point stance" misser snap countet, og læner sig fremad og begår dermed false start. B77 begår efterfølgende en død bold personlig fejl overtrædelse eller en død bold overtrædelse for usportlig optræden. Uret stopper på 8 sekunder tilbage i kampen. Dette sker (a) i fjerde kvarter; (b) i andet kvarter. **KENDELSE:** (a) Kampen er ovre, da hold B vil acceptere 10 sekunder fratræk på kampuret tilknyttet den false start som er begået. Af samme årsag effektueres B77's overtrædelse ikke. (b) Halvlegen er ovre da hold B vil acceptere 10 sekunder fratræk på kampuret tilknyttet den false start som er begået. Straffen for hold B's overtrædelse mens bolden var død bliver udmålt i anden halvleg. Pga. fratrækningen på 10 sekunder, sker hold B's overtrædelse per fortolkning efter halvlegen er slut, og derfor overgår straffen til anden halvleg. I både (a) og (b) kan hold A undgå de 10 sekunders fratrækning ved at bruge en timeout. I dette tilfælde vil straffen for overtrædelser af B77 blive udmålt, hvilket giver hold A en første og 10 på B-20 efter udmåling af begge straffe. Hvis dette er B77's anden straf for usportslig opførsel, vil han/hun blive diskvalificeret.
- VI. Andet kvarter. Ved snappet viser kampuret 0:45. Under spillet taber A55 sin hjelm. Højre tackle A77 begår holding. Boldholderen bliver tacklet inde på banen inden han/hun når linjen der skal nås. **KENDELSE:** A55 skal forlade kampen i et forsøg. Der er ikke mulighed for at trække 10 sekunder af kampuret, da uret er stoppet både pga. hjelmen der røg af og for at udmåle straffen for holding. Play clock sættes til 25 sekunder, og kampuret starter på Refereens signal. (Regel 3-3-9)

### ARTIKEL 5. 10 sekunder fratræk opsummering

Dette er en opsummering af hvornår, der kan trækkes 10 sekunder fra kampuret:

- Skades timeout (Regel 3-3-5-f)
- Spiller, der taber hjelmen (Regel 3-3-9-b)
- Overtrædelser (Regel 3-4-4)
- Video review (Regel 12)

### ARTIKEL 6. 10 sekunders fratræk på kampuret - procedurer

- 10 sekunders fratrækningsreglen gælder kun, hvis kampuret kører når hændelsen sker, og hvis hændelsen forårsager at uret stoppes.
- Hvis der er en 10 sekunders fratrækning, så skal kampuret starte på Referees signal. Hvis der ikke har været en 10 sekunders fratrækning, så starter uret på snappet.

*NOTE:* Denne regel trumfer Regel 3-3-2-f (at snap trumfer Referees signal) men trumfer ikke Regel 3-3-2-g (running clock). (**G.K. 3-3-2:VIII og IX**)

- Hvis holdet, der er skyld i hændelsen, har flere timeouts, så kan de undgå de 10 sekunders fratrækning, ved at tage en hold timeout. I dette tilfælde starter uret på snappet, efter den afholdte timeout.

- d. 10 sekunders fratrækning er ikke en mulighed, hvis begge hold er lige ansvarlige for at kampuret stopper (f.eks. udlignende straffe eller skader eller hjelme der ryger af spillere fra begge hold). (G.K. 3-4-4:IV)

## SEKTION 5. Udskiftninger

### ARTIKEL 1. Udskiftningsprocedure

Et hvilket som helst antal spillere fra begge hold må komme på banen mellem perioder, efter en scoring eller ekstrapoint forsøg, eller i pausen mellem forsøg men kun med det formål at erstatte en eller flere spillere eller udfylde en eller flere tomme pladser.

### ARTIKEL 2. Lovlige udskiftninger

En lovlig udskiftningsspiller må erstatte en spiller eller fylde en tom plads forudsat at ingen af følgende restriktioner bliver brudt:

- Ingen udskiftningsspiller på vej ind, må betræde banen eller en end zone mens bolden er i spil.
- Ingen spiller, der er udover 11, må forlade banen eller en end zone imens bolden er i spil (G.K. 3-5-2:I).

**STRAF [a-b] - Overtrædelse mens bolden er levende. Fem yards fra det forrige spot [S22: SUB].**

c.

- En lovlig udskiftningsspiller på vej ind skal komme direkte fra sit holdområde, og en udskiftningsspiller, en spiller eller erstattet spiller på vej ud skal forlade banen på den sidelinje, der er tættest på hans/hendes holdområde og fortsætte til sit holdområde.
  - En spiller, der er blevet erstattet, skal omgående forlade banen, inklusive end zones. En spiller på vej ud, som forlader huddlen eller sin position inden for tre sekunder efter udskiftningsspilleren bliver til en spiller, bliver regnet for at have forladt banen omgående.
- d. Udskiftningsspillere, som får status som spillere (regel 2-27-9) skal blive i kampen i mindst et spil og udskiftede spillere skal blive på sidelinjen i mindst et spil bortset fra i pausen mellem perioder, efter en scoring eller når et hold får tildelt en timeout eller Referee har taget en timeout, med undtagelse af en levende bold ud af banen eller incomplete fremadrettet kast. (G.K. 3-5-2:III og VII).

**STRAF [c-d] - For overtrædelser mens bolden er død: 5 yards fra det efterfølgende spot [S22]. For overtrædelser mens bolden er levende: 5 yards fra det forrige spot [S22: SUB].**

- e. Når hold A sender sine indskiftede spillere ind, vil dommerne ikke tillade bolden at blive snappet før hold B har fået en mulighed for at skifte ud. Imens man er i gang med at udskifte eller simulere udskiftning, er det forbudt for hold A at skynde sig frem til line of scrimmage med det åbenlyse formål at skabe en fordel over for forsvaret. Hvis bolden er blevet erklæret klar til spil, vil dommerne forhindre at bolden bliver snappet indtil hold B har lavet tilsvarende udskiftninger og de udskiftede spillere har forladt banen. Hold B skal reagere hurtigt med udskiftningerne.

**STRAF - [e] (Første tilfælde) - Overtrædelse mens bolden er død. Forsinkelse begået af hold B hvis udskiftningerne ikke sker med det**

samme, eller forsinkelse begået af hold A for at være skyld i at play clock løber ud. 5 yards fra det efterfølgende spot [S21: SUB]. Referee vil derefter underrette head coach om at yderligere brug af denne taktik vil resultere i en straf for usportslig optræden.

**(Andet eller efterfølgende tilfælde) - Overtrædelse mens bolden er død for usportslig optræden begået af holdet. Dommerne skal fløjte øjeblikkeligt. 15 yards fra det efterfølgende spot [S27: UC-UNS].**

### Godkendt Kendelse 3-5-2

- I. En hvilken som helst spiller som er overskydende i forhold 11, forsøger åbenlyst at forlade banen, men når ikke sidelinjen før bolden bliver sat i spil, og deltager ikke i spillet. **KENDELSE:** Overtrædelse mens bolden er levende. Straf - Fem yards fra det forrige spot. [Citeret ved 3-5-2-b]
- II. Efter et skift i holdbesiddelse, eller en timeout, erklæres bolden klar til spil. Når hold A har færdiggjort sin offensive formation, skal hold B hurtigt placere/tilpasse sin opstilling. Hold B vil blive tilladt tid til udskifte. **KENDELSE:** Begge hold er i fare for at blive tildelt en straf for forsinkelse af spillet. Hold B for ikke at tilpasse deres udskiftning øjeblikkelig (Regel 3-4-2-b-3) eller hold A for at forårsage at 25 sekunders uret løber ud. Straf - fem yards fra det efterfølgende spot.
- III. På tredje forsøg (intet skift i holdbesiddelse), løber boldholder A27 ud af banen, eller hold A's lovlige fremadrettede kast falder incomplete. Under intervallet mellem forsøgene, er der ingen dommer der tager en dommer-timeout. Før snappet på fjerde forsøg, løber B75 ind på banen, og løber så ud igen, uden at have deltaget i et spil. **KENDELSE:** Død bold overtrædelse. Straf - Fem yards fra det efterfølgende spot. [Citeret ved 3-5-2-d]
- IV. Hold A har 11 spillere i deres huddle. A81 har misforstået noget, og tror at han/hun er blevet udskiftet, og løber til sit hold område. Han/hun bliver straks sendt tilbage, og indtager en position på line of scrimmage, tæt på sin sidelinje. Hele holdet har stået stille et sekund, og der har ikke været nogen dommer timeouts. **KENDELSE:** Overtrædelse mens bolden er død. Spilleren mister sin status som spiller, når han/hun går i hold området mens bolden er død, og skal derfra overholde reglerne for udskiftning. Straf - fem yards fra det efterfølgende spot, eller 15 yards fra det efterfølgende spot hvis det skønnes at være en overtrædelse af Regel 9-2-2-b. (Reglerne 3-5-2-d og 9-2-2-b).
- V. Bolden er erklæret klar til spil og Umpire (eller Center Judge) er i sin normale position. Hold A udskifter hurtigt en del af sit hold, de står stille det obligatoriske sekund og snapper bolden. Umpire (eller Center Judge) forsøger at komme op på bolden, for at tillade at forsvaret kan matche op, men når ikke at forhindre snappet. **KENDELSE:** Spillet lukkes ned, uret stoppes og forsvaret gives mulighed for at matche op i forhold til hold A's sene udskiftning. Ingen overtrædelse. Play clock sættes til 25 sekunder og starter på klar til spil signalet. Kampuret starter på klar til spil signalet, eller på snappet, afhængigt af status da det blev stoppet. Referee informerer hold A's head coach om at en gentagelse vil resultere i en overtrædelse for usportslig optræden til holdet under Regel 9-3-2.
- VI. Mellem scrimmage forsøg, kommer en eller flere hold B udskiftningsspillere på banen. Før snappet for det næste forsøg, forbliver



flere end 11 spillere på banen så længe som muligt (mere end 3 sekunder), for at dække over hvem der er inde på defense, typen af forsvar og forsvarsdækningen. **KENDELSE:** Død bold overtrædelse mod hold B, ulovlig udskiftning. Straf - Fem yards fra det efterfølgende spot (Regel 3-5-2-c).

- VII. Efter et forsøg der resulterede i første og 10 på B-40, bevæger 11 spillere fra hold A, som bruger no-huddle offense, sig i position til næste forsøg. Bolden er klar til spil, da A22 løber ind på banen fra sit holdområde. A22 standser omkring numrene da han/hun eller en træner erkender at det er spiller nr. 12. A22 løber herefter tilbage til sit holdområde. Bolden har ikke været snappet. **KENDELSE:** Død bold overtrædelse for ulovlig udskiftning. Pr. fortolkning er A22 blevet til en spiller, da han/hun løb ind hold A's "effektive huddle", og skal derfor forblive på banen i et spil. Fem yard straf. Hold A vil have første og 15 på B-45 (Regel 2-27-9-b). [Citeret ved 3-5-2-d]
- VIII. Sent i første halvleg har hold A ikke flere timeouts. Et kastespil på tredje forsøg ender inde på banen på B-25, kort af linjen der skal nås, med 10 sekunder tilbage på kampuret. Med udsigt til 4. forsøg og 3, skynder hold A sig at sende deres field goal enhed på banen. **KENDELSE:** Hold B burde forvente at hold A vil forsøge et field goal i denne situation, og burde have deres field goal block enhed klar. Umpire vil ikke stå over bolden, da forsvaret ikke burde være usikre omkring det næste spil.
- IX. Sent i første halvleg har hold A ikke flere timeouts. Et kastespil på tredje forsøg ender inde på banen på B-25, kort af linjen der skal nås, med 30 sekunder tilbage på kampuret. Med udsigt til 4. forsøg og 3 er der ingen indikationer fra hold A, om deres næste spilkald, før der resterer 10 sekunder på kampuret. Herefter sender de hurtigt deres field goal unit på banen, og hold B reagerer så øjeblikkeligt for at tilpasse sit forsvar. **KENDELSE:** Umpire bevæger sig op på bolden for at modvirke at bolden snappes, indtil hold B har haft en rimelig chance for at få sin field goal block enhed på banen. Umpire vil træde væk fra bolden, når han/hun vurderer at forsvaret har fået nok tid. Hvis kampuret når 0:00 før bolden bliver snappet, efter at Umpire er trådt væk, så er halvlegen ovre.

### ARTIKEL 3. Mere end 11 spillere på banen

- a. Hold A må ikke bryde huddlen med mere end 11 spillere, ej heller have mere end 11 spillere i sin huddle eller formation i mere end 3 sekunder. Dommerne skal stoppe spillet uanset om bolden er snappet eller ej.

**STRAF - Overtrædelse mens bolden er død. 5 yards fra det efterfølgende spot. [S22: SUB]**

- b. Hold B kan tillades, kortvarigt, at have mere end 11 spillere på banen, for at imødekomme den offensive formation, men der må ikke være mere end 11 spillere på banen, når bolden bliver snappet. Denne overtrædelse bliver behandlet som en overtrædelse mens bolden er levende. **(G.K. 3-5-3:I-VII)**

**STRAF - Overtrædelse mens bolden er levende. 5 yards fra det forrige spot. [S22: SUB]**

- c. Når hold A er i formation, må hold B ikke have flere end 11 spillere i deres formation. Hvis play clock rammer :00 (eller ved 0:05 eller mindre og hold A kalder en timeout) og hold B har flere end 11 spillere på banen, er det hold B, der har begået en overtrædelse.

**STRAF - Overtrædelse mens bolden er død. 5 yards fra det efterfølgende spot [S22: SUB]**

**Godkendt Kendelse 3-5-3**

- I. A33, en indskifter, deltager i huddlen, eller indtager en position i formationen og (a) efter ca. 2 sekunder forlader A34 huddlen og løber ud over sin sidelinje, eller (b) efter ca. 4 sekunder forlader A34 huddlen og løber ud over sin sidelinje. **KENDELSE:** (a) Lovligt. (b) Overtrædelse. (*Note:* En udskifter, som forlader huddlen eller sin position indenfor tre sekunder, betragtes som at have forladt positionen øjeblikkeligt).
- II. 3/5 @ B-35. Hold B har 12 spillere i formationen, og ingen hold B spiller forsøger at forlade banen, og bolden er erklæret klar til spil. Hold A snapper bolden, og A44 løber bolden for 3 yards. **KENDELSE:** Overtrædelse mens bolden er levende, 1/10 @ B-30 til hold A.
- III. Hold A har 11 spillere i sin huddle, da A27 nærmer sig (indenfor 10 yards) mens huddlen brydes. **KENDELSE:** Død bold overtrædelse. Straf - fem yards fra det efterfølgende spot (Regel 2-27-9-a).
- IV. 3/5 @ B-35. Hold B har 12 spillere i formationen og B44 indser at han/hun er den 12. spiller, og forsøger at komme ud af banen. Da bolden bliver snappet, (a) er B44 inde på banen men hans/hendes næste skridt vil bringe ham/hende udenfor banen; eller (b) B44 når ud af banen lige inden snappet. Hold A snapper bolden og A44 løber bolden for 3 yards. **KENDELSE:** (a) Overtrædelse mens bolden er levende af B44. Hold A får 1/10 @ B-30. (b) Ingen overtrædelse af B44, så det bliver 4/2 @ B-32. For ikke at tælle som den 12. spiller, skal B44 nå ud af banen.
- V. Hold A er i formation til at sparke et field goal, og hold B har 11 spillere i sin formation. Lige før bolden snappes, kommer en 12. spiller fra hold B på banen. Bolden bliver snappet og sparkeren gennemfører sit spark. **KENDELSE:** Overtrædelse mens bolden er levende. 5-yard straf fra forrige spot, eller hold A kan vælge at acceptere resultatet af spillet.
- VI. Hold A stiller op til et to-point ekstrapoint forsøg fra B-3. Hold B har 11 spillere i deres formation. En 12. hold B spiller løber på banen lige før eller lige idet bolden bliver snappet. A22 tager et handoff fra quarterbacken og (a) bliver tacklet på 1-yard linjen; eller (b) bærer bolden ind i end zone. **KENDELSE:** Overtrædelse mens bolden er levende af hold B for ulovlig udskiftning. (a) Straf hold B med halvdelen af afstanden til mållinjen, og gentag ekstrapoint forsøget fra B-1½. (b) Hold A vil afvise straffen på det vellykkede ekstrapoint forsøg.
- VII. 3/5 @ B-35. Hold B har 12 spillere for formationen og ingen hold B spiller gør mine til at forlade banen. Bolden er klar til spil, begge hold er i formation og snappet er nært forestående. Quarterback A12 har, mens play clock er ved at løbe ud, svært ved at læse forsvaret og (a) kalder timeout; eller (b) play clock løber ud. **KENDELSE:** Når de dybe dommere tæller 12 hold B spillere, begge hold er i formation, ingen hold B spiller forsøger at forlade banen og snappet er nært forestående, (a) vil dommerne tilbyde hold A deres timeout tilbage og straffe hold B for en overtrædelse af udskiftningsreglerne. Hold A 1/10 @ B-30; (b) ingen straf for forsinkelse af kampen, straf hold B for overtrædelse af udskiftningsreglerne. Hold A 1/10 @ B-30.



# REGEL 4 – Bold levende, død bold, ude af banen

## SEKTION 1. Bold levende - død bold

### ARTIKEL 1. Død bold bliver levende

Efter en død bold er erklæret klar til spil, bliver den levende når den bliver snappet lovligt eller der foretages et lovligt "free kick". En bold der snappes eller laves et "free kick" med før den er erklæret klar til spil, forbliver død (G.K. 2-16-4:I) (G.K. 4-1-4:I og II) (G.K. 7-1-3:IV) (G.K. 7-1-5:I og II).

### ARTIKEL 2. Levende bold bliver død

- a. En levende bold bliver en død bold som nævnt i reglerne eller når en dommer fløjter i sin fløjte (selvom det er et utilsigtet fløjt) eller på anden måde signalerer bolden død (G.K. 4-2-1:II) (G.K. 4-2-4:I).
- b. Hvis en dommer, under et forsøg, utilsigtet fløjter i sin fløjte eller på anden vis signalerer at bolden er død (Reglerne 4-1-3-k, 4-1-3-m og 4-1-3-n) (G.K. 4-1-2:I-VI):
  1. Når bolden er i spillerbesiddelse, må holdet i besiddelse vælge at sætte bolden i spil der hvor den blev erklæret død eller gentage forsøget.
  2. Når bolden er løs pga. en fumble, bagudrettet kast eller ulovligt kast, så må det hold, der har besiddelse vælge at sætte bolden i spil der hvor bolden blev tabt eller gentage forsøget.

#### **Undtagelser:**

- 1) Regel 12.
- 2) Hvis bolden går ud af banen lige efter en utilsigtet fløjte, tilhører bolden det fublende/kastende hold ifølge Regel 7-2-4.
- 3) Hvis der er en åbenlys modtagelse, erobring eller interception af en løs bold, i den umiddelbart følgende action efter den utilsigtede fløjte, så tilhører bolden det erobrende hold, på spottet for erobringen, og ethvert avancement er elimineret.
3. Under et lovligt fremadrettet kast eller et "free kick" eller scrimmage kick, så bliver bolden ført tilbage til det forrige spot, og forsøget gentages.

#### **Undtagelser:**

- 1) Regel 12.
- 2) Hvis, i den umiddelbare følgende action efter en utilsigtet fløjte, et kast falder incomplete (Regel 7-3-7), et free kick går ud af banen (Regel 6-2) eller rører jorden på eller bag hold B's goal line (Regel 6-1-7), et scrimmage kick går ud af banen (Regel 6-3-7 eller 6-3-8) eller rører jorden på eller bag hold B's goal line (Regel 6-3-9), så gælder disse regler som om den utilsigtede fløjte ikke havde lydt.
- 3) Hvis der er en åbenlys modtagelse, erobring eller interception af en løs bold, i den umiddelbart følgende action efter den utilsigtede fløjte, så tilhører bolden det erobrende hold, på spottet for erobringen, og ethvert avancement er elimineret.
- 4) Hvis et scrimmage kick krydser den neutrale zone og er uberørt af hold B over den neutrale zone, og hvis de andre undtagelser her ikke er gældende, er bolden død og tilhører hold B på spottet hvor sparket slutter (Regel 2-25-9). Hvis dette spot er over den neutrale zone, har

sparket krydset den neutrale zone, og postscrimmage spark udmåling vil være gældende, hvis betingelserne i Regel 10-2-3 er overholdt. På et field goal forsøg, vil der være scoret hvis betingelserne i Regel 8-4-1 er opfyldt.

4. Efter hold B får besiddelse på et ekstrapoint forsøg, eller under en ekstraperiode, så er ekstrapoint forsøget slut, eller serien i besiddelse i ekstraperioden er slut.
- c. Hvis der sker en overtrædelse under et af de ovennævnte forsøg, skal straffen udmåles som i en hvilken som helst anden spilsituation hvis ikke det kommer i konflikt med andre regler (**G.K. 4-1-2:I og II**).

### Godkendt Kendelse 4-1-2

- I. Hold A punter på fjerde og 15 på A-30. B44 er i position til at modtaget sparket. I et forsøg på at gribe bolden, muffet B44 bolden på B-35. Back Judge blæser i sin fløjte, da det ser ud som om B44 griber bolden, men den triller på jorden efter at B44 har muffet den. A88 jagter bolden, og i den umiddelbart efterfølgende action erobrer han/hun den mens han/hun ligger ned på B-30. B22 begår holding under sparket. **KENDELSE:** Utilstet fløjte. Regel 4-1-2-b-3 Undtagelse 2 gælder. Hold A afviser straffen, og får bolden på B-30 med første og 10. [Citeret ved 4-1-2-b, 4-1-2-c]
- II. Hold A punter på fjerde og 15 på A-30. B44 er i position til at modtaget sparket. I et forsøg på at gribe bolden, muffet B44 bolden på B-35. Back Judge blæser i sin fløjte, da det ser ud som om B44 griber bolden, men den triller på jorden efter at B44 har muffet den. Bolden forsvinder ind i en bunke af spillere. B22 begår holding under sparket. **KENDELSE:** Utilstet fløjte. Siden der ikke er nogen tydelig erobring af sparket, er bolden død ved fløjten. Straffen for holding udmåles fra B-35 efter reglerne for postscrimmage kikk udmåling. Hold B's bold, første og 10 på B-25. [Citeret ved 4-1-2-b, 4-1-2-c]
- III. Første og 10 på B-45. Boldholder A22 bliver tacklet og er på vej mod jorden, da han/hun fumbler. En dommer fløjter utilstet i sin fløjte. Spillere fra begge hold kaster sig efter bolden, og (a) B66 erobrer den tydeligvis mens han/hun ligger på jorden. (b) det er ikke klart hvem der erobrer den. **KENDELSE:** Utilstet fløjte. Regel 4-1-2-b-2 Undtagelse 2 gælder. (a) Hvis det besluttet at A22 mistede kontrol over bolden før han/hun var nede, tilhører bolden hold B på spottet for erobringen af B66. (b) Hvis det ikke kan bestemmes hvilket hold der erobrede bolden, beholder hold A bolden på død bold spottet, eller kan vælge at gentage forsøget. [Citeret ved 4-1-2-b]
- IV. Hold A punter på fjerde og 15 på A-30. B44 er i position til at modtaget sparket. I et forsøg på at gribe bolden, muffet B44 bolden på B-35. Back Judge blæser i sin fløjte, da det ser ud som om B44 griber bolden, men den triller på jorden efter at B44 har muffet den. A88 jagter bolden, og i den umiddelbart efterfølgende action erobrer han/hun den mens han/hun ligger ned på B-30. **KENDELSE:** Utilstet fløjte. Regel 4-1-2-b-3 Undtagelse 2 gælder. Hold A's bold på B-30, første og 10. [Citeret ved 4-1-2-b]
- V. Hold A punter på fjerde og 15 på A-30. B44 er i position til at modtaget sparket. I et forsøg på at gribe bolden, muffet B44 bolden på B-35. Back Judge blæser i sin fløjte, da det ser ud som om B44 griber bolden, men den

triller på jorden efter at B44 har muffet den. Bolden forsvinder ind i en bunke af spillere. **KENDELSE:** Utilsigtet fløjte. Siden der ikke er nogen tydelig erobring af sparket, er bolden død ved fløjten. Forsøget gentages fra det forrige spot. [Citeret ved 4-1-2-b]

- VI. Hvad menes der med "på anden vis signalerer at bolden er død" i Regel 4-1-2-b? **KENDELSE:** Det betyder at en dommer laver et af de følgende signaler: Stop uret (S3); touchdown/field goal (S5); Safety (S6); død bold (S7); incomplete pass (S10). Hvis et sådant signal bliver afbrudt før dommerens arme holdes i eller bevæges til den korrekte position, betragtes det ikke som et signal.

### ARTIKEL 3. Bold erklæret død

En levende bold bliver død og en dommer skal fløjte i sin fløjte eller erklære den død:

- a. Når den går ud af banen, bortset fra et spark hvor der scores et field goal efter at bolden kun har ramt stolperne eller underliggeren, når en boldholder er ude af banen, eller når en boldholder holdes på en sådan måde at boldholderens fremadrettede bevægelse er stoppet. I tvivlsspørgsmål er bolden død (**G.K. 4-2-1:II**) (**G.K. 4-1-3:IX-XI**).
- b. Når en del af boldholderens krop, bortset fra hans/hendes hænder og fødder, rører jorden eller når boldholderen bliver tacklet eller på anden vis falder og taber boldbesiddelse idet han/hun rammer jorden med en del af sin krop udover sine hænder og fødder. (**Undtagelse:** Bolden forbliver levende når en angribende spiller har simuleret et spark eller ved snappet er i position til at sparke til en bold, der bliver holdt, til et place kick, af en holdkammerat. Bolden må sparkes, kastes eller føres fremad ifølge reglerne) (**G.K. 4-1-3:I-II**).
- c. Når der laves et touchdown, et touchback, en safety, et field goal eller et vellykket ekstrapoint forsøg; eller når et "free kick" eller scrimmage kick, der er uberørt af hold B over den neutrale zone, rører jorden i hold B's end zone. (**G.K. 6-3-9:I**).
- d. Når, under et ekstrapoint forsøg, en død bold regel gør sig gældende. (Regel 8-3-2-d-5)
- e. Når en spiller fra det sparkende hold griber eller erobrer et "free kick" eller et scrimmage kick der har krydset den neutrale zone.
- f. Når et "free kick", et scrimmage kick eller en anden slags løs bold kommer til at ligge stille og ingen spiller forsøger at sikre sig den.
- g. Når et scrimmage kick eller et "free kick" bliver grebet eller erobret af en hold B spiller efter et gyldigt eller ugyldigt fair catch signal af en hold B spiller; eller hvis et ugyldigt fair catch signal bliver lavet efter hold B har grebet eller erobret bolden (Reglerne 2-8-1, 2-8-2 og 2-8-3).
- h. Når der er et return kick eller et scrimmage kick laves over den neutrale zone.
- i. Når et fremadrettet kast er incomplete.
- j. Når, før bolden har skiftet hold på et fjerde forsøg eller på et ekstrapoint, en fumble fra hold A bliver grebet eller erobret af en spiller fra hold A udover spilleren, som lavede fumblen (Reglerne 7-2-2-a og 7-2-2-b og 8-3-2-d-5).
- k. Når en levende bold, der ikke er i spillerbesiddelse, rører noget på banen, som ikke er en spiller, en spillers udstyr, en dommer, en dommers udstyr eller jorden (reglerne for ugyldig fløjte gælder).

- l. Når en levende bold gribes eller erobres samtidigt af to eller flere spillere.
- m. Når bolden bliver ulovlig mens den er levende (reglerne for ugyldig fløjte gælder).
- n. Når en levende bold kommer i en dommers besiddelse (reglerne for ugyldig fløjte gælder).
- o. Når en boldholder simulerer at sætte sit knæ i jorden.
- p. Når en luftbåren modtager fra et af holdene bliver holdt og derefter båret sådan, at han/hun er ude af stand til øjeblikkeligt at vende tilbage til jorden (**G.K. 7-3-6:III**).
- q. Når en boldholders hjelm ryger helt af.
- r. Når en boldholder tydeligvis **begynder, simulerer eller "faker"** et "slide" med fødderne først. (**G.K. 4-1-3:III**)
- s. Når alle spillere i nærheden af bolden stopper med at spille og/eller tror at bolden er død.

### Godkendt Kendelse 4-1-3

- I. Mens A1 holder bolden for et place kick, spiller hold B bolden ved, (a) at erobre en løs bold, (b) at opsnappe den fra A1, eller (c) at slå den ud af hans/hendes hænder. **KENDELSE:** (a), (b) og (c) Bolden forbliver levende. I (c) er slaget af hold B lovligt, og resulterer i en fumble. [Citeret ved 2-11-1, 4-1-3-b]
- II. Hold A er i formation til at forsøge et field goal. Ved snappet er A22 i position til at lave et højrefodet place kick, og A33 er i position som holder. Snappet går til A33, som har et knæ i jorden. Lige efter snappet løber A22 til venstre og mod den neutrale zone, og A33, som stadig sider på knæ, kaster et fremadrettet kast til A22, som bærer bolden over linjen der skal nås, inden han/hun bliver tacklet. **KENDELSE:** Lovligt spil, fordi A22 ved snappet var i position til at forsøge et place kick. Første og 10 til hold A.
- III. Tredje og 10 på A-35. Quarterback A11 løber til højre, og smider sig med fødderne først for at opgive at få flere yards. Da A11 starter sit "slide" er boldens forreste punkt på A-44, og da han/hun er nede, er boldens forreste punkt på A-46. **KENDELSE:** Fjerde og en på A-44. Bolden er død der hvor den er da A11 starter sit "slide". [Citeret ved 4-1-3-r]
- IV. Tredje og 10 på B-40. QB A12 tager snappet og ruller ud til sin højre side. Da han ikke kan finde nogen åben receiver, **begynder han at løbe op ad banen. Efter at have nået linjen, der skal nås, ændrer A12 sin løbemåde som om han vil til at "slide" med fødderne først på B-27, men forbliver oprejst og løber ind til et touchdown. KENDELSE:** Bolden bliver død på det sted, hvor A12 lader som om han vil lave et slide med fødderne først. En dommer skal fløjte i sin fløjte, og erklære bolden død. Hold A vil have første og 10 på B-27. Et fake slide kan ikke gennemses under Regel 12-2-2. [Citeret ved 4-1-3-r]
- V. B23 griber et spark, men avancerer ikke bolden. Ingen hold A spiller forsøger at tackle B23. (i) B23 placerer bolden på jorden og går væk fra den, (ii) kaster bolden til en dommer, eller (iii) venter i nogle sekunder, og fører så bolden fremad. **KENDELSE:** Bolden er død når det er tydeligt at B23 ikke avancerer den eller det er tydeligt at hold A tror at han/hun ikke vil (Regel 4-1-3-s). I tilfælde (iii) kan en overtrædelse for forsinkelse af spillet være i spil.

- VI. Hold A punter bolden ned ad banen, og ingen hold B spiller forsøger at gribe eller erobre den. A40 rører bolden og stopper dens rullen, men sikrer sig ikke besiddelse af bolden. A40 går væk fra bolden, og ingen hold B spiller prøver at erobre bolden. **KENDELSE:** Bolden er død når det er tydeligt at spillerne ikke nærheden ikke viser interesse i at erobre den (Regel 4-1-3-f)
- VII. Hold A punter bolden ned ad banen, og ingen hold B spiller forsøger at gribe eller erobre den. A40 rører bolden, og stopper dens rullen, men sikrer sig ikke besiddelse af bolden. A40 går væk fra bolden, og ingen hold B spiller i nærheden forsøger at erobre bolden. Efter 2 sekunder råber B33 "den er stadig levende" og begynder at løbe hen mod bolden, samler den op og avancerer den. **KENDELSE:** Bolden er død når det er tydeligt at spillerne i nærheden ikke viser interesse i at erobre den. B33's handlinger skete efter bolden var død (Regel 4-1-3-f).
- VIII. 4. og 10 på hold B's 15-yard linje. Hold A forsøger et field goal, men sparket bliver delvist blokeret. Bolden ruller og stopper på hold B's 2-yard linje, hvor B15 samler den op, men avancerer den ikke. A24 stopper ved siden af B15, men tackler ham/hende ikke. Efter en pause giver B15 bolden til A24, som bærer den ind i end zone. **KENDELSE:** Bolden er død når det er tydeligt at B15 ikke avancerer den. At B15 giver bolden til en modstander, viser at B15 tror at bolden er død. Ikke at tackle en modstander, viser at A24 tror at bolden er død. Hold B's bold, første og 10 på deres 2-yard linje. (Regel 4-1-3-s og 5-1-1-e-1)
- IX. 4. og 10 på hold B's 40 yard linje. Hold A's punt bliver blokeret, og krydser ikke den neutrale zone. A84 erobrer bolden bag den neutrale zone på hold A's 45-yard linje, men avancerer den ikke. Hold B spillerne begynder at forlade banen. **KENDELSE:** Bolden er død når det er tydeligt at A84 ikke vil avancere den. Hold B's bold, første og 10 på hold A's 45-yard linje. (Regel 4-1-3-s og 5-1-1-c)
- X. A2's place kick er lavt, og rammer underliggeren. Bolden hopper tilbage fra underliggeren, og rammer hjelmen på B80, som står i end zone. Bolden ryger tilbage fra B80's hjelm over underliggeren og mellem målstolperne. **KENDELSE:** Ingen scoring. Bolden dør da den rammer underliggeren. Per fortolkning er der scoret hvis den fortsætter ind mellem målstolperne efter at have ramt underliggeren, men i dette spil er det ikke gældende fordi den rammer noget andet før den går i mål. [Citeret ved 4-1-3-a]
- XI. A2's place kick er lavt, og rammer underliggeren. Bolden hopper direkte op i luften fra underliggeren, rammer underliggeren igen og går så ind mellem målstolperne. **KENDELSE:** Field goal. Så længe at bolden ikke har rørt andet end målstolperne eller underliggeren før den går ind, er der scoret. [Citeret ved 4-1-3-a]

#### **ARTIKEL 4. Bold klar til spil**

Ingen spiller må sætte bolden i spil, før den er erklæret klar til spil (**G.K. 4-1-4:I og II**).

**STRAF - Overtrædelse mens bolden er død. 5 yards fra det efterfølgende spot [S7 og S19: IPR].**



**Godkendt Kendelse 4-1-4**

- I. Snapper A1 snapper bolden, før den er erklæret klar til spil. A2 muffer snappet, og B1 erobrer bolden. **KENDELSE:** Overtrædelse mens bolden er død. Hold A straffes for ulovlig procedure. Bolden er aldrig levende og al aktivitet bør stoppes øjeblikkeligt af dommerne. [Citeret ved 2-2-4-b, 4-1-1, 4-1-4, 7-1-1-a, 7-1-1-b]
- II. Sparker A1 sparker kickoff, før Referee har erklæret bolden klar til spil. **KENDELSE:** Overtrædelse mens bolden er død. Straf - fem yards fra det efterfølgende spot. Bolden er aldrig levende og al aktivitet bør stoppes øjeblikkeligt af dommerne. [Citeret ved 2-2-4-b, 4-1-1, 4-1-4, 7-1-1-a, 7-1-1-b]

**ARTIKEL 5. Play clock nedtælling**

Bolden skal sættes i spil inden for 40 eller 25 sekunder efter at den er blevet erklæret klar til spil (Regel 3-2-4), medmindre spillet bliver stoppet i løbet af den tid. Hvis spillet bliver stoppet, vil play clock starte igen.

**STRAF - Overtrædelse mens bolden er død for ulovlig forsinkelse. 5 yards fra det efterfølgende spot [S21: DOG].**

**SEKTION 2. Ude af banen****ARTIKEL 1. Spiller ude af banen**

- a. En spiller er ude af banen når en del af spillerens krop rører noget udover en anden spiller eller en dommer på eller udenfor en yderlinje (Regel 2-27-15) (**G.K. 4-2-1:I og II**).
- b. En spiller, der er udenfor banen, der bliver luftbåren, forbliver udenfor banen indtil han/hun rører jorden inde på banen uden samtidig at være udenfor banen.
- c. En spiller som rører ved en pylon er ude af banen.

**Godkendt Kendelse 4-2-1**

- I. En boldholder inde på banen, rammer eller bliver berørt af en spiller eller dommer, som står udenfor banen. **KENDELSE:** Boldholderen er ikke udenfor banen. [Citeret ved 4-2-1-a]
- II. Boldholder A1 løber tæt på sidelinjen, da han/hun bliver ramt af hold B sidelinje personel, som er på sidelinjen. **KENDELSE:** Regel 4-2-1 siger at en spiller er udenfor banen, når spilleren rører noget andet end en spiller eller dommer. Straf 15 yards eller anden "unfair tactics" eller kampadministrationsforstyrrelse straf (Reglerne 9-2-3 og 9-2-5). [Citeret ved 4-1-2-a, 4-1-3-a, 4-2-1-a, 9-2-3-d]
- III. Hold A foretager et onside kick fra A-35. A33 løber tæt på sidelinjen og træder ud af banen på A-45. På A-47 hopper han/hun op og slår bolden fremad, og den ruller ud af banen på A-49. **KENDELSE:** Overtrædelse af hold A for "free kick" ud af banen på A-47. Luftbårne A33 er udenfor banen da han/hun rører bolden, da han/hun ikke har etableret sig som værende inde på banen efter at være gået ud af banen. Ingen overtrædelse for at slå bolden fremad, fordi bolden dør så snart A33 rører den (Regel 4-2-3-a). [Citeret ved 6-2-1]

## ARTIKEL 2. Holdt bold ude af banen

En bold i spillerbesiddelse er ude af banen når enten bolden eller en del af boldholderen rører jorden eller noget andet, der er udenfor banen eller der er på eller udenfor en yderlinje bortset fra en anden spiller eller en dommer.

## ARTIKEL 3. Løs bold ude af banen

- a. En bold, der ikke er i spillerkontrol, bortset fra et spark hvor der bliver scoret et field goal, er ude af banen når den rører jorden, en spiller, en dommer eller noget andet, der er udenfor banen eller der er på eller udenfor en yderlinje.
- b. En bold, der rører en pylon, er ude af banen bag ved mållinjen.
- c. Hvis en levende bold der ikke er i spillerbesiddelse, krydser en yderlinje og derefter bliver erklæret ude af banen, så er den ude der hvor den krydsede yderlinjen.

## Godkendt Kendelse 4-2-3

- I. A88 er i luften og får kontrol over A12's fremadrettede kast. A88's højre fod lander inde på banen og han/hun beholder kontrol over bolden da han/hun lander på jorden. B28, som står uden for banen, rører bolden med hånden mens A88 er i luften og har kontrol over bolden. **KENDELSE:** Grebet fremadrettet kast.

## ARTIKEL 4. Ude af banen ved forreste punkt

- a. Hvis en levende bold bliver erklæret ude af banen og bolden ikke krydser en yderlinje, så er den ude af banen på boldens forreste punkt da den blev erklæret død (**G.K. 4-2-4:I**) (*Undtagelse:* Regel 8-5-1-a, (**G.K. 8-5-1:I**)).
- b. Der er scoret touchdown, hvis bolden er inde på banen og har brudt mållinjens plan (Regel 2-12-2) før eller samtidig med at boldholderen går ud af banen.
- c. Hvis en modtager, som er i modstandernes end zone og rører jorden, strækker sig ud over sidelinjen eller baglinjen og griber en lovlig bold, så er det en modtagelse.
- d. Boldens forreste punkt når den bliver erklæret ude af banen mellem mållinjerne er punktet for fremadrettet bevægelse (**G.K. 8-2-1:I**) (**G.K. 8-5-1:VII**) (*Undtagelse:* Hvis en boldholder kaster sig mod sidelinjen og er i luften idet han/hun krydser sidelinjen (inklusive en boldholder, der løber med lange skridt), så bliver fremadrettet bevægelse afgjort af boldens position idet den krydser sidelinjen (**G.K. 8-2-1:II-III og V-IX**)).

## Godkendt Kendelse 4-2-4

- I. En spiller, med en fod udenfor banen bag en mållinje, rører en løs bold som er inde på banen. **KENDELSE:** Bolden er ude af banen og død på sit forreste punkt inde på banen. Hvis den løse bold var et uberørt "free kick", så er det et "free kick" ud af banen og en overtrædelse. Straf - fem yards fra det forrige spot, eller hold B's bold 30 yard fra hold A's "free kick" linje. [Citeret ved 4-1-2-a, 4-2-4-a]

# REGEL 5 – Serie af forsøg, linjen der skal nås

## SEKTION 1. En serie: Startet, brudt, fornyet

### ARTIKEL 1. Hvornår man giver en serie

- a. En serie (Regel 2-24-1) af op til fire på hinanden følgende scrimmage forsøg skal tildeles det hold der, med et snap, skal sætte bolden i gang efter et "free kick", touchback, fair catch, når bolden har skiftet hold, eller til det angribende hold i overtid.
- b. En ny serie skal tildeles hold A, hvis det er i lovlig besiddelse af bolden på eller over linjen der skal nås, når bolden bliver erklæret død.
- c. En ny serie skal tildeles hold B hvis hold A, efter fjerde forsøg, ikke har kunnet få et nyt første forsøg (**G.K. 10-1-5:I**).
- d. En ny serie skal tildeles hold B hvis hold A's scrimmage kick går ud af banen eller kommer til at ligge stille og ingen spiller forsøger at sikre sig bolden (**Undtagelse:** Regel 8-5-1-a).
- e. En ny serie skal tildeles det hold, der er i lovlig besiddelse, når bolden erklæres død:
  1. Hvis bolden skifter hold under et forsøg.
  2. Hvis et scrimmage kick krydser den neutrale zone (**Undtagelser:** (1) Når forsøget spilles om; (2) Regel 6-3-7).
  3. Hvis en accepteret straf giver bolden til det hold overtrædelsen blev begået imod.
  4. Hvis en accepteret straf automatisk giver et første forsøg.
- f. En ny serie skal tildeles hold B når det, efter et scrimmage kick, vælger at tage bolden der hvor den blev rørt ulovligt (**Undtagelse:** Hvis forsøget spilles om) (Reglerne 6-3-2-a og 6-3-2-b).

### ARTIKEL 2. Linjen der skal nås

- a. Linjen der skal nås for en serie, skal være 10 yards foran det forreste punkt på bolden; men hvis den linje er i modstandernes end zone, bliver mållinjen til linjen der skal nås.
- b. Linjen der skal nås etableres, når bolden erklæres klar til spil, for første forsøg i en ny serie.

### ARTIKEL 3. Fremadrettet bevægelse

- a. Boldens forreste punkt, når den bliver erklæret død mellem baglinjerne, skal være det punkt der måles fra, angående tabt eller vundet terræn for begge hold i et forsøg. (**Undtagelser:**
  1. Regel 8-5-1 (**G.K. 8-5-1:I**)
  2. Når en luftbåren modtager fra et af holdene, lander med bolden inde på banen efter at en modstander har skubbet modtageren bagud oppe i luften og bolden bliver erklæret død hvor den blev grebet, så er den fremadrettede bevægelse der hvor spilleren modtog og beholdt kontrol over bolden.  
Bolden skal altid placeres med sin længste akse parallel med sidelinjerne før man måler (Regel 4-1-3-p). (**G.K. 5-1-3:I, III, IV og VI**) (**G.K. 7-3-6:V**)
- b. Hvis der er tvivl om et nyt første forsøg er blevet nået, bør der måles efter, uden at holdene behøver at anmode om det. Unødvendige målinger for at afgøre et første forsøg skal ikke udføres.

- c. Ingen anmodning om måling skal imødekommes efter at bolden er blevet erklæret klar til spil.

### Godkendt Kendelse 5-1-3

- I. A88, som er luftbåren, får fast kontrol over et lovligt fremadrettet kast en yard inde i modstandernes end zone. Idet A88 får fast kontrol over bolden (a) bliver han/hun kontaktet af B21 og A88 rører først jorden med knæet på 1-yardlinjen og beholder fast kontrol over bolden; (b) bliver A88 kontaktet af B21 og A88 rører først jorden med fødderne på 1-yardlinjen og beholder fast kontrol over bolden. **KENDELSE:** Touchdown i både (a) og (b) (Regel 5-1-3-a-2, 8-2-1-b). [Citeret ved 2-9-2, 5-1-3-a, 8-2-1-b]
- II. Receiver A88 løber en rute dybt inde i hold B's end zone, og vender tilbage mod QB A12, som kaster bolden til A88. Da A88 kommer tilbage mod A12, hopper A88 og får fast kontrol over A12s lovligt fremadrettede kast 1 yard inde i hold B's end zone. A88, som er i luften, bliver ikke rørt af nogle hold B spillere, og rører først jorden, stadig med fast kontrol over bolden, på 1-yardlinjen (a) med knæene først; (b) med fødderne først. Efter at A88 genvinder sin balance, løber A88 og bliver tacklet på hold B's 5-yardlinje. **KENDELSE:** Ikke touchdown. (a) Hold A's bold på B-1 hvor bolden bliver erklæret død. (b) Hold A's bold på A-5 hvor bolden bliver erklæret død. [Citeret ved 2-9-2, 8-2-1-b]
- III. A2, som er luftbåren, griber et lovligt fremadrettet kast på hold A's 35-yardlinje. Da A2 griber bolden, bliver han/hun ramt af B1, og lander først på jorden igen, på hold A's 33-yardlinje. Her erklæres bolden død. **KENDELSE:** Hold A's bold på deres 35-yardlinje. Dette er den opnåede fremadrettede bevægelse. [Citeret ved 2-9-2, 5-1-3-a]
- IV. A4, som har bolden i sin besiddelse, bryder planet for 50-yardlinjen med bolden, da han/hun forsøger at hoppe henover 50-yardlinjen, som er linjen der skal nås. I springet bliver A4 ramt og presset tilbage til hold A's 49-yardlinje, hvor han/hun rører jorden med en del af kroppen, andet end hænder eller fødder. **KENDELSE:** Første forsøg ved spottet for den fremadrettede bevægelse (Regel 4-1-3-b). [Citeret ved 2-9-2, 5-1-3-a]
- V. A6 har bolden i sin besiddelse, og er ikke påvirket af en modstander, da han/hun hopper for at krydse 50-yardlinjen, som er linjen der skal nås for et nyt første forsøg. A6 presses tilbage og forsætter sit løbeforsøg, men downes på 49-yardlinjen, hvor han/hun rører jorden med en del af kroppen, andet end hænder og fødder. **KENDELSE:** Ikke nyt første forsøg. Spottet for den fremadrettede bevægelse er på hold A's 49-yardlinje. [Citeret ved 2-9-2]
- VI. A5, med bolden brydende mållinjen men den er i hans/hendes besiddelse, springer ind over mållinjen, og skubbes tilbage til 1-yardlinjen, hvor en del af hans/hendes krop, andet end hænder eller fødder, rører jorden. **KENDELSE:** Touchdown. Bolden er død da den bryder planet for mållinjen i A5's besiddelse. [Citeret ved 2-9-2, 5-1-3-a]

### ARTIKEL 4. Brud på kontinuiteten af forsøg

Kontinuiteten på en serie af scrimmage forsøg er brudt når:

- Bolden skifter hold under et forsøg.
- Et scrimmage kick har krydset den neutrale zone.

- c. Et spark går ud af banen.
- d. Et spark ligger stille og ingen forsøger at sikre sig bolden.
- e. Hold A har opnået et nyt første forsøg efter et forsøg.
- f. Hold A ikke har opnået et nyt første forsøg efter fjerde forsøg.
- g. En accepteret straf kræver et første forsøg.
- h. Der bliver scoret.
- i. Et af holdene får tildelt et touchback.
- j. Anden periode slutter.
- k. Fjerde periode slutter.

## SEKTION 2. Forsøg og besiddelse efter en straf

### ARTIKEL 1. Overtrædelser under et "free kick" forsøg

Hvis en straf for en overtrædelse begået under et "free kick" forsøg bliver efterfulgt af et scrimmage forsøg, så skal forsøg og afstand være første forsøg med en ny linje, der skal nås.

### ARTIKEL 2. Straf der resulterer i en ny serie

Det er en ny serie med en ny linje, der skal nås:

- a. Efter en straf der efterlader bolden i hold A's besiddelse over linjen der skal nås
- b. Efter en straf der kræver et første forsøg.

### ARTIKEL 3. Overtrædelser før bolden skifter hold

- a. Efter en accepteret afstandsstraf for en overtrædelse begået mellem mållinjerne under et scrimmage forsøg og før bolden skifter hold under det forsøg, tilhører bolden hold A. Forsøget skal spilles om, medmindre straffen også involverer tabet af et forsøg, kræver et første forsøg, eller efterlader bolden på eller over linjen der skal nås (**Undtagelser:** Reglerne 8-3-3-b-1, 10-2-3, 10-2-4 og 10-2-5) (**G.K. 10-2-3:I**).
- b. Hvis straffen involverer tabet af et forsøg, så skal forsøget gælde som et af de fire i den serie.

### Godkendt Kendelse 5-2-3

- l. Hold A's lovlige fremadrettede kast, på fjerde forsøg, rammer jorden, efter at have ramt en oprindelig ikke berettiget modtager, som ulovligt er mere end 3 yards over den neutrale zone. **KENDELSE:** Overtrædelse for uberettiget modtager nede ad banen. Straf - Fem yards fra det forrige spot. Hold B's bold, første og 10, hvis straffen afvises (Regel 7-3-10). [Citeret ved 7-3-11]

### ARTIKEL 4. Overtrædelser efter bolden skifter hold

Hvis en afstandsstraf for en overtrædelse begået under et forsøg efter bolden har skiftet hold bliver accepteret, så tilhører bolden det hold der var i besiddelse da overtrædelsen blev begået. Forsøg og afstand etableret af en afstandsstraf efter at bolden har skiftet hold skal være første forsøg og en ny linje, der skal nås (**Undtagelse:** Regel 10-2-5-a).

**ARTIKEL 5. Straf afvist ("declined")**

Hvis en straf bliver afvist, skal det næste forsøg have det nummer det ville have haft, hvis der ikke havde været nogen overtrædelse.

**ARTIKEL 6. Overtrædelser mellem forsøg**

Efter en afstandsstraf mellem forsøg, skal det næste forsøg have det nummer, det havde før overtrædelsen, medmindre udmålingen af en overtrædelse af hold B efterlader bolden på eller over linjen der skal nås eller en straf kræver et første forsøg (Regel 9-1) (G.K. 5-2-6:I) (G.K. 10-1-5:I-III).

**Godkendt Kendelse 5-2-6**

- I. Fjerde og to på hold A's 35-yardlinje. A1 tager snappet, og fumbler bolden på hold A's 38-yardlinje, og bolden ryger ud af banen på (a) hold A's 40-yardlinje eller (b) hold A's 30-yardlinje. Umiddelbart efter at bolden ryger ud af banen, begår en hold A spiller en personlig fejl overtrædelse. **KENDELSE:** (a) hold A's bold første og 10 på hold A's 23-yardlinje. Uret starter på klar til spil signalet. (b) Hold B's bold, første og 10 på hold A's 15-yardlinje. Uret startes på snappet. [Citeret ved 5-2-6]

**ARTIKEL 7. Overtrædelser mellem serier**

- a. Straffen for en overtrædelse mens bolden er død (inklusive overtrædelser mens bolden er levende, der straffes som overtrædelser mens bolden er død), der begås efter en serie er slut, og før bolden bliver erklæret klar til spil, skal udmåles før den nye linje der skal nås bliver etableret.
- b. Straffen for en overtrædelse mens bolden er død, der bliver begået efter bolden er erklæret klar til spil, skal udmåles efter linjen der skal nås er etableret (G.K. 5-2-7:I-V).

**Godkendt Kendelse 5-2-7**

- I. Tredje og fire på hold B's 30-yardlinje. Boldholder A22 løber ud af banen på 18-yardlinjen. B88 begår en overtrædelse umiddelbart efter at bolden er løbet ud. **KENDELSE:** Første og goal til hold A på 9-yardlinjen. Uret starter på klar til spil signalet, undtaget i de sidste to minutter i hver halvleg. [Citeret ved 5-2-7-b]
- II. Fjerde og fire på A-16. Boldholder A22 løber ud af banen på A-18. A77 begår en overtrædelse, umiddelbart efter at bolden er løbet ud af banen. **KENDELSE:** Hold B's bold på ni-yardlinjen. Første og goal. Start uret på snappet. [Citeret ved 5-2-7-b]
- III. På fjerde og fem, opnår hold A seks yards og bliver tildelt en ny serie. Efter at bolden er erklæret klar til spil og før snappet, begår A55 (a) en personlig fejl overtrædelse eller (b) en false start. **KENDELSE:** (a) første og 25, (b) første og 15. [Citeret ved 5-2-7-b]
- IV. Hold A's bold, tredje og fire fra 50-yardlinjen. Efter at bolden er erklæret klar til spil, og før snappet, angriber B60 igennem den neutrale zone, og får fysisk kontakt med snapper A50. A61 begår herefter en overtrædelse med B60. A61's overtrædelse er en personlig fejl overtrædelse. **KENDELSE:** Straf hold B 5 yards for B60's offside og straf herefter hold A med 15 yards. Efter strafudmåling sættes ny kæde med første forsøg og 10 fra hold A's 40-yardlinje. [Citeret ved 5-2-7-b]

- V. Efter at hold A har opnået et nyt første forsøg, har Umpire lagt bolden på jorden på B-30. Referee vifter Umpire væk fra bolden, men før Referee har erklæret bolden klar til spil, snapper A55 bolden. **KENDELSE:** Hold A dødt bold overtrædelse for forsinkelse af spillet. Fem yard straf og første og 10 fra B-35. *NOTE:* Dette er en overtrædelse mellem serier, da den forekommer før bolden er erklæret klar til næste serie. Derfor er det første og 10 fremfor første og 15. (Regel 4-1-1, 4-1-4) [Citeret ved 5-2-7-b]
- VI. Boldholder A22 bliver tacklet hårdt af B44 på B-5, hvilket resulterer i første og goal. Efter bolden er død, rejser A22 sig op og slår B44 med knyttet hånd. **KENDELSE:** 15 yards straf mod hold A; A22 bliver diskvalificeret. Efter udmåling af straffen vil hold A have første og 10 på B-20.

### **ARTIKEL 8. Overtrædelser af begge hold**

Hvis overtrædelser, der udligner hinanden, forekommer under et forsøg, så skal det forsøg spilles om (Regel 10-1-4 Undtagelser) (**G.K. 10-1-4:III-VII**).

### **ARTIKEL 9. Regelbeslutninger endelige**

Ingen regelbeslutning kan ændres efter bolden efterfølgende er blevet snapped lovligt eller der er foretaget et lovligt "free kick" eller efter anden eller fjerde periode er slut (Reglerne 3-2-1-a, 3-3-4-e-2 og 11-1-1).

(**Undtagelse:** Nummeret på et forsøg må rettes på et hvilket som helst tidspunkt indenfor den serie af forsøg eller før bolden bliver sat lovligt i spil efter den serie.)

# REGEL 6 – Spark

## SEKTION 1. "Free kicks"

### ARTIKEL 1. Begrænsende linjer

I en "free kick" formation skal det sparkende holds begrænsende linje være den linje, bolden bliver sparket fra, og det modtagende holds begrænsende linje skal være linjen 10 yards derfra. Medmindre en straf har flyttet linjerne, skal det sparkende holds begrænsende linje på et kickoff være 15 yards fra midterlinjen og ved et "free kick" efter en safety 20-yardlinjen.

### ARTIKEL 2. "Free kick" formation

a. I en "free kick" formation skal bolden sparkes lovligt og fra et sted på hold A's begrænsende linje (**Undtagelse:** Regel 6-1-2-c-4) og på eller imellem hash marks. Referee vil erklære bolden klar til spil når dommerne er i position og kickeren har fået bolden.

Efter klar-til-spil signalet:

1. Kan bolden kun flyttes hvis der tages en hold timeout, og inden et efterfølgende spark.
2. Skal alle spillere, undtagen sparkeren i sin sparkebevægelse og holderen, hvis bolden skal holdes, blive bag deres begrænsende linje [S18: OFK].
3. Hvis en hold A spiller forsøger at sparke til bolden, men rammer forbi (med vilje eller ej), er det en overtrædelse mens bolden er død for ulovlig procedure [S19: IFK].

**STRAF – Overtrædelse mens bolden er død. Ulovligt spark. Fem yards fra det efterfølgende spot. [S7 og S18 eller S19: OFK/IFK]. (G.K. 6-1-2:I)**

b. Efter bolden er erklæret klar til spil, må ingen spiller fra det sparkende hold, undtagen sparkeren, være mere end 5 yards bag deres begrænsende linje. En spiller opfylder denne regel, når en fod er på eller over linjen 5 yards bag den begrænsende linje. Hvis en spiller er mere end fem yards bag den begrænsende linje og en anden spiller sparker til bolden, så er det en overtrædelse for ulovlig formation [S19: IFK]. (**G.K. 6-1-2:VII**)

c. Idet bolden bliver sparket (**G.K. 6-1-2:I-IV**):

1. Skal alle spillere fra hold A undtagen holderen og sparkeren af et place kick, være bag ved bolden [S18: OFK]. (**G.K. 6-1-2:V**)
2. Skal alle spillere på hold A være inde på banen [S19: IFK].
3. Skal mindst fire spillere fra hold A være på hver side af sparkeren [S19: IFK]. (**G.K. 6-1-2:II-IV**)
4. Efter en safety, hvis man bruger et punt eller et drop kick, må bolden sparkes bag ved det sparkende holds begrænsende linje. Hvis en yardstraf for en overtrædelse mens bolden er levende bliver udmålt fra det forrige spot, skal det være fra 20-yardlinjen, medmindre det sparkende holds begrænsende linje er blevet flyttet af en tidligere straf [S18 eller det passende signal].
5. Skal alle spillere fra hold A have været mellem ni-yard markeringerne efter klar til spil signalet [S19: IFK].

**STRAF - [b-c5] Overtrædelse mens bolden er levende. Fem yards fra det forrige spot, eller fem yards fra det spot hvor den døde bold efterfølgende**



**tilhører hold B, eller det spot hvor bolden placeres efter et touchback [S18 eller S19: IFK/OFK] (G.K. 6-1-2:VI).**

6. Skal alle spillere fra hold være inde på banen [S19: IFK].
7. Skal alle spillere fra hold B være bag ved deres begrænsende linje [S18: OFK].

**STRAF - [c6-c7] Overtrædelse mens bolden er levende. Fem yards fra det forrige spot [S18 eller S19: IFK/OFK].**

- d. Efter bolden er klar til spil, og den af en eller anden grund falder af plastikholderen, så skal hold A ikke sparke til bolden og dommeren skal omgående fløjte i sin fløjte.

### **Godkendt Kendelse 6-1-2**

- I. Bolden sparkes mens den er tee'et op ulovligt, puntet på et kickoff, eller sparket fra et spot mellem hash marks og den nærmeste sidelinje. **KENDELSE:** Ulovligt spark. Død bold overtrædelse. Straf - Fem yards fra det efterfølgende spot (Regel 2-16-1-b). [Citeret ved 2-16-1-b, 6-1-2-c]
- II. Sparker A11 placerer bolden på en tee i nærheden af midten af banen til et "free kick", med fire holdkammerater på den venstre side og seks holdkammerater på den højre side af bolden. Bolden blæses ned af tee'en. A55, som var stillet op til venstre for bolden, holder herefter bolden for den højrefodede sparker A11. Ingen andre hold A spillere flytter sig. Da bolden bliver sparket af A11, er A55 på højre side af kickeren. **KENDELSE:** Overtrædelse af hold A for ulovlig formation på spark. Straf - Fem yards fra det forrige spot eller fem yards fra det spot hvor bolden efterfølgende tilhører hold B. [Citeret ved 6-1-2-c-3, 6-1-2-c]
- III. Sparker af "free kick" A11 placerer bolden på en tee, lige indenfor hash marks til højre for sig selv. Alle hans/hendes holdkammerater stiller sig op på hans/hendes venstre side. På klar til spil signalet, løber fire hold A spillere, som var på sparkerens venstre side, over mod den højre side, og er i området på A11's højre side, da han/hun sparker til bolden. **KENDELSE:** Lovlig formation. [Citeret ved 6-1-2-c-3, 6-1-2-c]
- IV. A11 placerer bolden på tee'en, til et "free kick" fra 35-yardlinjen, omkring midten af banen. A12 stiller sig op tæt på bolden. Efter klar til spil signalet bevæger A11 sig fremad, som om han/hun vil sparke til bolden, da A12 pludselig krydser ind foran, og sparker til bolden. Da bolden sparkes, er A11 direkte bag bolden, med 3 holdkammerater på den ene side af bolden. A12 sætter sit "støtteben" ned på samme side som der, hvor der er 3 holdkammerater, da han/hun sparker til bolden. **KENDELSE:** Overtrædelse af hold A for ulovlig formation. Straf - Fem yards fra det forrige spot og spark igen, hvis det er det hold B vælger; eller fem yards fra det spot, hvor bolden efterfølgende tilhører hold B. [Citeret ved 6-1-2-c-3, 6-1-2-c]
- V. Hold A er offside under deres "free kick". B27 har et knæ i jorden, da han/hun erobrer bolden. **KENDELSE:** Overtrædelse af hold A for offside. Bolden er død der hvor den erobres. Straf - hold B kan vælge fem yards fra det forrige spot og et nyt "free kick", eller fem yards fra død bold spottet med første forsøg og 10. B27's erobring af bolden startede et løbspil, som stoppede øjeblikkeligt. Det samme scenarie ville også have været gældende, hvis B27 havde fuldført et fair catch. [Citeret ved 6-1-2-c-1]

- VI. Hold A er offside under deres "free kick" og B17 griber bolden på sin egen 15-yardlinje. B17 returnerer bolden til egen 45-yardlinje, hvor han/hun fumbler bolden. A67 erobrer bolden på B-47 og løber til B-35 hvor han/hun fumbler, og B20 erobrer bolden liggende på egen 33-yardlinje. **KENDELSE:** Overtrædelse af hold A for offside. Hold B kan vælge at få hold A til at sparke igen efter en fem yards straf fra det forrige spot eller hold B kan vælge første og 10 fra egen 38-yardlinje. [Citeret ved 6-1-2 Straf]
- VII. Hold A er i formation til at lave et kickoff fra A-35. To spillere, A33 og A66, står i fire-punkts stilling med fødderne på A-29, og hænderne på A-31. Det uberørte spark rammer jorden i hold B's end zone, og erklæres herefter død. **KENDELSE:** Touchback. Hold A overtrædelse for ulovlig formation. Hold B har to valgmuligheder i forhold til at acceptere straffen: Sætte bolden i spil fra B-25, efter en fem yards straf fra spottet (B-20) hvor bolden tilhører dem; eller lade hold A sparke igen fra A-30 (Regel 6-1-8). [Citeret ved 6-1-2-b-1]
- VIII. Sent i kampen, hvor scoren er lige, stiller hold A op til et "free kick" fra A-35. Sparker A10 placerer bolden på højre hash mark, tilsyneladende for et onside kick. Efter Refereens klar-til-spil signal, går A10 hen til bolden og samler den op, løber til venstre hash mark på A-35, sætter bolden ned og sparker hurtigt til den. Hold A erobrer lovligt sparket på A-46. Da bolden blev sparket, levede hold A op til kravet om mindst 4 spillere på hver side af sparkeren. **KENDELSE:** Per fortolkning, så når boldens position mellem hash marks er blevet valgt af hold A, og efter bolden er klar til spil, kan bolden kun flyttes efter en hold timeout og før et efterfølgende spark. Overtrædelse mens bolden er død. Fem yards straf fra det **efterfølgende** spot.
- IX. Efter et touchdown og et scorende 2-point ekstrapoint forsøg, er hold A bagud 24-22 med 0:55 tilbage i 4. quarter. Hold A vil forsøge et onside kick fra A-35. Sparker A90 holder bolden som om han/hun vil forsøge et drop kick. A90 kaster bolden op i luften og bolden hopper lige bag ved hold A's begrænsende linje, og derefter sparker A90 til bolden efter den er hoppet adskillige fod op i luften. **KENDELSE:** Ulovligt spark. Overtrædelse mens bolden er død. Straf – Fem yards fra det efterfølgende spot. Dette spark lever ikke op til kravene for et drop kick som er specificeret i Regel 2-16-3. For at det skal være et lovligt drop kick skal sparkeren droppe bolden og sparke den idet den rammer jorden. Siden Regel 2-16-6 kun tillader et place kick eller et drop kick som kickoff, er dette spark ikke et lovligt spark. Strafummålingen følger Godkendt Kendelse 6-1-2:I.

### **ARTIKEL 3. Berøring og erobring af et "free kick"; Ulovlig Berøring**

a. Ingen spiller fra hold A må røre bolden under et "free kick" før:

1. Bolden rører en spiller fra hold B (**Undtagelse:** Regel 6-1-4 og 6-5-1-b);
2. Bolden bryder hold B's begrænsende linje og forbliver over den (**Undtagelse:** Regel 6-4-1) (**G.K. 2-12-5:I**); eller
3. Bolden rører en spiller, jorden, en dommer eller noget andet over hold B's begrænsende linje.

Derefter bliver det lovligt for alle spillere fra hold A at røre, erobre eller gribe sparket.

- b. Enhver anden berøring af hold A af et "free kick", er ulovlig berøring, et brud der, når bolden bliver død, giver det modtagende hold den mulighed at tage bolden på det spot hvor bruddet skete.
- c. Hvis der er en accepteret straf for en overtrædelse mens bolden er levende, eller hvis der er udlignende overtrædelser, så er denne mulighed annulleret. **(G.K. 6-1-3:I)**
- d. Ulovlig berøring i hold A's end zone ignoreres.

### Godkendt Kendelse 6-1-3

- I. A33 berører ulovligt et "free kick"; efterfølgende erobrer han/hun eller A44 ulovligt bolden. **KENDELSE:** Ulovlig berøring af både A33 og A44. Medmindre der er en accepteret straf, eller straffe der udligner, kan hold B vælge at tage på bolden på et af spottene for ulovlig berøring. [Citeret ved 6-1-3-c]
- II. Hold A udfører et onside "free kick" fra A-35. Det uberørte spark er på A-43, da A55 blokerer B44 over hoften, på A-46. A28 muffet bolden på A-44 og efter at bolden ruller til A-46 blokerer A88 B22 på A-42-yardlinjen. Bolden erobres efterfølgende af A20 på A-44. **KENDELSE:** Blokeringen af A55 er en overtrædelse, og berøringen af A28 er ulovlig, da hold A ikke lovligt kan berøre bolden, da den ikke er gået 10 yards eller har været berørt af hold B. Blokeringen af A88 er lovlig, da den sker efter at bolden har bevæget sig 10 yards. Hold A er lovligt i besiddelse af bolden, da den erobres af A20 på A-44-yardlinjen. Hold B har to valgmuligheder: Afvise straffen for den ulovlige blokering, og få bolden på spottet for ulovlig berøring på A-44, eller afvise retten til bolden for ulovlig berøring, og i stedet lade hold A sparke bolden med 5 yards straf på A-30, for blokeringen af A55. Bemærk at død bold spottet ikke er et udmålingsspot, da bolden ikke efterfølgende tilhører hold B, når forsøget slutter. (Regel 6-1-12) [Citeret ved 6-1-12]

### ARTIKEL 4. Ufrivillig berøring ugyldig

- a. En spiller, som af en modstander bliver blokeret ind i et "free kick", bliver ikke, mens han/hun er inde på banen, regnet for at have rørt bolden. **(G.K. 2-11-4:I)**
- b. En spiller inde på banen, som bliver rørt af en bold, der enten er blevet slået eller ulovligt sparket af en modstander, bliver ikke regnet for at have rørt bolden. (Regel 2-11-4-c)

### ARTIKEL 5. "Free kick" der ligger stille

Hvis et "free kick" ligger stille inde på banen og ingen spiller forsøger at sikre sig den, så bliver bolden død og tilhører det modtagende hold på det spot hvor bolden blev død.

### ARTIKEL 6. "Free kick" grebet eller erobret

- a. Hvis et "free kick" bliver grebet eller erobret af en spiller på det modtagende hold, så forsætter bolden i spil (**Undtagelser:** Reglerne 4-1-3-g, 6-1-7, 6-5-1 og 6-5-2). Hvis sparket bliver grebet eller erobret af en spiller fra det sparkende hold, så dør bolden. Bolden tilhører det modtagende hold på død bold spottet, medmindre det sparkende hold var i lovlig besiddelse, da bolden blev erklæret død. I sidstnævnte tilfælde, tilhører bolden det sparkende hold.

- b. Hvis to modstandere, der begge har lov til at røre bolden, samtidigt erobrer et rullende spark eller griber et "free kick", så gør den simultane besiddelse bolden død. Et spark der erklæres død i fælles besiddelse, gives til det modtagende hold.
- c. Et spark der erklæres død i fælles besiddelse bliver givet til det modtagende hold.

#### **ARTIKEL 7. Bold død i end zone**

- a. Når et "free kick" uberørt af hold B, rammer jorden på eller bag hold B's mållinje, så dør bolden og tilhører hold B.
- b. Hvis resultatet af sparket er et touchback (Regel 8-6-1) til hold B, skal de sætte bolden i spil fra deres 20-yard linje.

#### **ARTIKEL 8. Overtrædelser begået af det sparkende hold**

Straffe for alle overtrædelser begået af det sparkende hold under et "free kick" spil, på nær kick catch interference (Regel 6-4), kan udmåles fra det forrige spot og gentage forsøget, eller fra det spot hvor den døde bold tilhører hold B. Valget er hold B's.

#### **ARTIKEL 9. Overtrædelser mod sparkeren**

Sparkeren af et "free kick" må ikke blokeres, før han/hun har bevæget sig fem yards over sin begrænsende linje, eller sparket har rørt en spiller, en dommer eller jorden. (Regel 9-1-16-c).

**STRAF - 15 yards fra det forrige spot [S40: PF-RFK].**

#### **ARTIKEL 10. Ulovlig Wedge Formation**

- a. En "wedge" defineres som 2 eller flere spillere, linet op skulder ved skulder indenfor 2 yards af hinanden.
- b. Kun for "free kick" forsøg: Efter bolden er sparket, er det ulovligt for to eller flere spillere fra det modtagende hold, at bevidst forme en "wedge", med det formål at blokere for boldholderen. Dette er en overtrædelse mens bolden er levende, uanset om der er kontakt mellem modstandere eller ej.

**STRAF - Ikke-kontakt overtrædelse. 15 yards fra spottet for overtrædelsen eller 15 yards fra spottet hvor den døde bold efterfølgende tilhører hold B, hvis dette er bag spottet for overtrædelsen. 15 yards fra det forrige spot med forsøget gentaget, hvis bolden efterfølgende tilhører hold A. [S27: IWK]**

- c. "Wedge" formationen er ikke ulovlig, hvis sparket er fra en åbenlys onside kick formation.
- d. Der er ingen overtrædelse, hvis spillet resulterer i et touchback, en overtrædelse for "free kick" ud af banen eller et fair catch.

#### **ARTIKEL 11. Spiller ude af banen**

- a. En spiller fra hold A, der forlader banen under et "free kick" spil, må ikke komme ind på banen igen under forsøget (**Undtagelse:** Dette gælder ikke for en spiller fra hold A, som bliver blokeret ud af banen og som forsøger at vende tilbage til banen med det samme igen).

**STRAF - Overtrædelse mens bolden er levende. Fem yards fra det forrige spot, eller fem yards fra spottet hvor den døde bold efterfølgende tilhører**

**hold B, eller fra spottet hvor bolden bliver placeret efter et touchback [S19: OBK].**

### **ARTIKEL 12. Lovlig til at blokere**

Ingen hold A spiller må blokere en modstander før hold A har lov til at røre ved bolden under et "free kick" (G.K. 6-1-3:II)

**STRAF - Overtrædelse mens bolden er levende. Fem yards fra det forrige spot, eller fem yards fra spottet hvor den døde bold efterfølgende tilhører hold B, eller fra spottet hvor bolden bliver placeret efter et touchback [S19: IBK].**

## **SEKTION 2. "Free kick" ud af banen**

### **ARTIKEL 1. Det sparkende hold**

Hvis et "free kick" går ud af banen mellem mållinjerne, uberørt af en hold B spiller, der er inde på banen, er det en overtrædelse. (G.K. 6-2-1:I-II) (G.K. 4-2-1:III)

**STRAF - Overtrædelse mens bolden er levende. Fem yards fra det forrige spot; eller fem yards fra det spot hvor den døde bold efterfølgende tilhører Hold B; eller det modtagende hold må sætte bolden i spil 30 yards over hold A's begrænsende linje ved hash mark [S19: KOB].**

### **Godkendt Kendelse 6-2-1**

- I. Et kickoff fra hold A's 35-yardlinje går, uberørt af hold B, ud af banen efter at være berørt ulovligt af hold A. **KENDELSE:** Hold B har fire valgmuligheder: De kan snappe bolden på spottet for bruddet for ulovlig berøring; acceptere en fem yards straf fra det forrige spot og lade hold A sparke fra 30-yardlinjen; sætte bolden i spil fra hash mark på egen 35-yardlinje; eller sætte bolden i spil fra hvor den gik ud af banen plus 5 yards (Regel 6-1-8). [Citeret ved 6-2-1]
- II. Hold A er offside, eller begår en udskiftnings overtrædelse, og kickoffet fra 35-yardlinjen går ud af banen, efter at have være berørt af hold B. **KENDELSE:** For enten overtrædelsen for offside eller udskiftningen, kan hold B vælge at lade hold A sparke fra deres 30-yardlinje, eller snappe bolden fem yards fra det sted hvor bolden gik ud af banen (Regel 6-1-8). [Citeret ved 6-2-1]

### **ARTIKEL 2. Det Modtagende Hold**

Hvis et "free kick" går ud af banen mellem mållinjerne, tilhører bolden det modtagende hold ved hash marks. Hvis et "free kick" går ud af banen bag ved mållinjen, tilhører bolden det hold, der forsvare den mållinje. (G.K. 6-2-2:I-IV)

### **Godkendt Kendelse 6-2-2**

- I. Et "free kick" fra hold A's 35-yardlinje, der er uberørt af hold B, går ud af banen mellem mållinjerne, og samtidig var hold A offside. **KENDELSE:** Hold B har disse valgmuligheder: De kan acceptere en fem yard straf fra det forrige spot, og lade hold A sparke igen fra 30-yardlinjen; snappe bolden fra egen 35-yardlinje ved hash mark; eller snappe bolden fra hash mark 5 yard længere fremme end der hvor bolden gik ud af banen. [Citeret ved 6-2-2]

- II. Et "free kick" fra hold A's 35-yardlinje, der er uberørt af hold B, går ud af banen mellem mållinjerne, og hold A begik en overtrædelse efter at bolden gik ud. **KENDELSE:** Hold B har valgmuligheden imellem at lade hold A sparke igen efter en fem-yard straf efterfulgt af en 15-yard straf, eller at sætte bolden i spil enten på 50-yardlinjen, eller ved hash mark 20 yard længere fremme end der hvor bolden gik ud af banen. [Citeret ved 6-2-2]
- III. Et "free kick" i luften, rammer en hold B spiller, som er i egen end zone, og efterfølgende går bolden ud af banen på tre-yardlinjen. **KENDELSE:** Hold B's bold, første og 10 på tre-yardlinjen ved hash mark. [Citeret ved 6-2-2]
- IV. "Free kick" fra A-35. B17 hopper fra inde på banen, og er den første spiller til at røre bolden da han/hun griber bolden mens han/hun stadig er luftbåren. B17 lander udenfor banen, mens han/hun har bolden under kontrol. **KENDELSE:** Ikke en overtrædelse for "free kick" ud af banen. B17 er defineret som værende inde på banen, da han/hun rører sparket. Hold B vil få bolden på den yardlinje hvor B17 krydser sidelinjen (Regel 2-27-15). [Citeret ved 6-2-2]

## SEKTION 3. Scrimmage kicks

### ARTIKEL 1. Bag ved den neutrale zone

- a. Et scrimmage kick der ikke krydser den neutrale zone, forsætter i spil. Alle spillere må gribe eller erobre bolden bag ved den neutrale zone og føre den fremad. (G.K. 6-3-1:I-III)
- b. Hvis en modstander til det sparkende hold blokerer et scrimmage kick mens han/hun er højst tre yards over den neutrale zone, så skal blokeringen betragtes som at have fundet sted i eller bag ved den neutrale zone (Regel 2-11-5).

### Godkendt Kendelse 6-3-1

- I. Efter et punt har bevæget sig fem yards over den neutrale zone, rører B33 bolden. Herfra springer bolden tilbage bag den neutrale zone, hvor A33 erobrer bolden inde på banen. **KENDELSE:** Bolden er død, da den bliver erobret, og må ikke føres fremad. Første forsøg til hold A (Regel 6-3-3 og 6-3-6-a). Uret starter på snappet efter et forsøg med et lovligt spark. [Citeret ved 2-16-7-b] [Citeret ved 6-3-1-a]
- II. Hold A's uberørte punt eller field goal forsøg bevæger sig over den neutrale zone i luften, blæses tilbage af vinden, og rører først jorden, en spiller eller en dommer bag den neutrale zone. **KENDELSE:** Ifølge reglerne er sparket ikke at betragte som at have krydset den neutrale zone før bolden har berørt jorden, en spiller, en dommer eller noget andet over zonen. Alle scrimmage kicks må føres fremad efter at være grebet eller erobret af hold B, eller grebet eller erobret i eller bag den neutrale zone af hold A, hvis sparket ikke har krydset den neutrale zone (Regel 2-16-7). [Citeret ved 2-16-7-b, 6-3-1-a]
- III. A1 forstyrrer B1's mulighed for at gribe et spark under et scrimmage kick, der ikke formår at krydse den neutrale zone. **KENDELSE:** Forstyrrelse af muligheden for at gribe et spark gælder ikke (Regel 6-4-1), og alle spillere er berettiget til at røre, erobre og føre bolden fremad. Derfor må alle spillere skubbe til en modstander, i et reelt forsøg på at nå til bolden (Regel

9-3-3-c-3); men ingen spiller må holde en modstander for at forhindre ham/hende i at nå bolden, eller i et forsøg på at gøre plads til at en holdkammerat kan nå bolden (Regel 9-1-5 Undtagelse 3 og 9-3-6 Undtagelse 3). [Citeret ved 2-16-7-b] [Citeret ved 6-3-1-a, 6-4-1-a]

- IV. Hold A's punt fra bag deres egen mållinje krydser den neutrale zone, rammer inde på banen en spiller fra hold B, og hopper tilbage bag hold A's mållinje, hvor A32 erobrer bolden. **KENDELSE:** Safety (Regel 6-3-3. 6-3-6-a og 8-5-1-a). [Citeret ved 2-16-7-b] [Citeret ved 6-3-6-a, 8-5-1-a]

## ARTIKEL 2. Over den neutrale zone

- Ingen spiller inde på banen fra det sparkende hold må røre ved et scrimmage kick, der har krydset den neutrale zone, før bolden har rørt en modstander. Dette er ulovlig berøring, som er et brud, der når bolden bliver død, giver det modtagende hold muligheden for at tage bolden på det spot hvor bruddet fandt sted (**Undtagelse:** Regel 6-3-4). (**G.K. 2-12-2:I**) (**G.K. 6-3-2:I**)
- Dette privilegie bliver annulleret, hvis der er en accepteret straf for en overtrædelse mens bolden var levende af et af holdene (**G.K. 6-3-2:I-IV**) (**G.K. 6-3-11:I-III**)
- Privilegiet bliver annulleret, hvis der er udlignende straffe.
- Ulovlig berøring i hold A's end zone bliver ignoreret. Ulovlig berøring på et ekstrapoint forsøg resulterer, **hvis den bliver accepteret**, i at **hold A** ikke scorer. Ulovlig berøring i en ekstra periode resulterer, **hvis den bliver accepteret**, i at hold besiddelsen ophører.

## Godkendt Kendelse 6-3-2

- Hold A berører ulovligt deres eget spark; efterfølgende, erobrer hold A bolden, efter at hold B har rørt den. **KENDELSE:** Berøringen af hold A efter at hold B har rørt bolden, er lovlig; så for at hold B kan få bolden skal hold B tage bolden på spottet for A's ulovlige berøring. Medmindre at den ulovlige berøring også er en ulovlig erobring af hold A's spark, og der ikke er nogen andre overtrædelser involveret, så kan det modtagende hold frit spille bolden, i fortrøstning om at de altid vil kunne få bolden fra spottet for ulovlig berøring. [Citeret ved 6-3-2-a, 6-3-2-b]
- Under et scrimmage kick begår A1 et berøringsbrud, hvorefter B1 erobrer bolden, fører den fremad og fumbler. A2 erobrer fumbleren, og under returneringen begår B2 holding, tripping eller slår med knyttet hånd. **KENDELSE:** Hold A kan få bolden, hvor den ender efter udmåling af hold B's straf; men hvis hold A afviser straffen, vil hold B kunne vælge at få bolden på spottet for ulovlig berøring. B2 skal diskvalificeres, hvis flaget er for at slås. [Citeret ved 6-3-2-b]
- Hold A's punt krydser den neutrale zone, og berøres først af A80. Efterfølgende samles den op af B40, som løber fem yards og fumbler. A20 samler fumbleren op og løber til scoring. B70 begår holding under A20's løb. **KENDELSE:** Fem og ti yards straffe bliver ikke udmålt på ekstrapoint eller efterfølgende kickoff spot. Bolden tilhører hold B på spottet for ulovlig berøring (Regel 10-2-5-a-2). [Citeret ved 10-2-5-a-2, 6-3-2-b]
- Hold A's punt krydser den neutrale zone, og berøres først af A80. Efterfølgende samles den op af B40, som løber fem yards og fumbler. B70

begår holding under B40's løb. A20 samler fumblerne op og løber til scoring. **KENDELSE:** Scoringen tæller ikke. Fem og ti yards straffe bliver ikke udmålt på ekstrapoint eller efterfølgende kickoff spot. Fordi den ulovlige berøring giver et udmålingsspot, kan straffen for hold B's overtrædelse udmåles ifølge Regel 5-2-4. Bolden tilhører hold B, enten på spottet for ulovlig berøring, hvis hold A afviser straffen, eller på spottet efter straf udmålingen hvis holdet accepterer straffen (Regel 10-2-2 og 10-2-5-a-2). [Citeret ved 10-2-5-a-2, 6-3-2-b]

### ARTIKEL 3. Lovligt for alle

Når et scrimmage kick, der har krydset den neutrale zone, rører en spiller på det modtagende hold, som er inde på banen, så må alle gribe og erobre bolden (Regel 6-3-1-b) (**Undtagelse:** Reglerne 6-3-4 og 6-5-1-b).

### ARTIKEL 4. Ufrivillig berøring ugyldig

- a. En spiller, som af en modstander bliver blokeret ind i et scrimmage kick, der har krydset den neutrale zone, skal ikke, mens han/hun er inde på banen, dømmes til at have rørt bolden (**G.K. 6-3-4:I-V**). (**G.K. 2-11-4:I**)
- b. En spiller inde på banen, som bliver berørt af en bold, der enten er blevet slået eller ulovligt sparket af en modstander, skal ikke dømmes til at have rørt bolden. (Regel 2-11-4-c) (**G.K. 6-3-4:II**).

### Godkendt Kendelse 6-3-4

- I. Hold A punter fra egen 30-yardlinje. Det uberørte spark triller på hold B's tre-yardlinje, da A3 blokerer B1 ind i bolden, som forårsager at den skubbes ind i end zone og udover baglinjen. **KENDELSE:** Touchback. Eftersom A3 blokerer B1 ind i bolden, betragtes B1 ikke som at have berørt bolden (Regel 2-11-4). Ansvar kommer fra sparket, ikke fra B1's berøring (Regel 8-7-1). [Citeret ved 6-3-4-a]
- II. Hold A's lange field goal forsøg bliver berørt første gang, da A1 slår den rullende bold bagud og den rammer B1 som står i nærheden. **KENDELSE:** Ulovlig berøring af A1. Hold B anses ikke for at have rørt bolden (Reglerne 2-11-4 og 8-4-2-b). [Citeret ved 6-3-4-a, 6-3-4-b, 8-4-2-b-2]
- III. Under et scrimmage kick ender den uberørte bold med at ligge stille på hold B's 3-yardlinje, da B22 blokerer A80 ind i bolden, som forårsager at bolden skubbes ind i end zone og rører jorden. **KENDELSE:** Bolden er død når den rører jorden i end zone. Touchback - Ignorer berøringen af A80 (Regel 2-11-4). Ifølge reglerne har ingen af de to hold berørt bolden (Regel 8-6-1-b). [Citeret ved 6-3-4-a, 8-6-1-b, 8-7-2-a]
- IV. Mens den puntede bold ruller på jorden, blokerer punt modtager B22 A88 i et forsøg på at holde ham/hende fra at downe bolden. De to spillere er stadig i kontakt, da bolden hopper op og rammer B22 på benet. A44 erobrer bolden på B-30. **KENDELSE:** Hold A's bold, første og 10 på B-30. Dette er ikke ufrivillig berøring. Selvom B22 var i kontakt med A88, er berøringen ikke forårsaget af kontakten (Regel 2-11-4. Kampuret starter på snappet. [Citeret ved 6-3-4-a]
- V. Mens et punt ruller på jorden, blokerer A44 B33 ind i bolden, som springer væk og rammer B48 på benet. Hold A erobrer. **KENDELSE:** Hold A's bold, første og 10 på spottet for erobringen. Selvom B33's berøring er ufrivillig,



så er B48's ikke (Regel 2-11-4). B48's berøring af bolden åbner for at hold A lovligt kan erobre den (Regel 6-3-4-a). [Citeret ved 6-3-4-a]

### **ARTIKEL 5. Grebet eller erobret af det modtagende hold**

Hvis en spiller fra det modtagende hold griber eller erobrer et scrimmage kick, så fortsætter bolden i spil (**Undtagelse:** Reglerne 4-1-3-g, 6-3-9 og 6-5-1 og 6-5-2). (**G.K. 8-4-2:V**)

### **ARTIKEL 6. Grebet eller erobret af det sparkende hold**

- a. Hvis en spiller fra det sparkende hold griber eller erobrer et scrimmage kick, der har krydset den neutrale zone, så dør bolden. (**G.K. 6-3-1:IV**) Bolden tilhører det modtagende hold på spottet hvor bolden dør, medmindre det sparkende hold er i lovlig besiddelse af bolden, på det tidspunkt hvor den erklæres død. I sidstnævnte tilfælde tilhører bolden det sparkende hold.
- b. Hvis to modstandere, der begge har lov til at røre bolden, samtidigt griber eller erobrer et scrimmage kick, så gør den simultane besiddelse bolden død. Et spark der erklæres død i fælles besiddelse gives til det modtagende hold (Reglerne 2-4-4 og 4-1-3-l).

### **ARTIKEL 7. Ude af banen mellem mållinjerne eller liggende stille inde på banen**

Hvis et scrimmage kick går ud af banen mellem mållinjerne eller hvis det ligger død inde på banen, og ingen spiller forsøger at sikre sig den, så bliver bolden død, og den tilhører det modtagende hold der hvor bolden er erklæret død (**Undtagelse:** Regel 8-4-2-b).

### **ARTIKEL 8. Ude af banen bag ved mållinjen**

Hvis et scrimmage kick (bortset fra et hvor der scores et field goal) går ud af banen bag ved en mållinje, bliver bolden død og tilhører det hold, der forsvarer den pågældende mållinje (Regel 8-4-2-b).

### **ARTIKEL 9. Rører jorden på eller bag ved mållinjen**

Hvis et scrimmage kick, der er uberørt af hold B over den neutrale zone, rører jorden på eller bag ved hold B's mållinje, bliver bolden død og tilhører hold B. (Regel 8-4-2-b). (**G.K. 6-3-9:I-II**)

### **Godkendt Kendelse 6-3-9**

- I. A33 berører ulovligt et punt, og bolden ruller ind i hold B's end zone, hvor hold B erobrer bolden og fører den fremad ind på banen. **KENDELSE:** Bolden er død, når den berører jorden i end zone. Hold B kan vælge et touchback eller tage bolden på spottet for hold A's ulovlige berøring (Regel 4-1-3-c). [Citeret ved 4-1-3-c, 6-3-9]
- II. Et punt går, uberørt af hold B over den neutrale zone, ind i hold B's end zone. Enten begår (a) hold A eller (b) hold B en personlig fejl overtrædelse, efter at bolden berører jorden i end zone. **KENDELSE:** Touchback. Død bold overtrædelse efter touchbacket. Hold B's bold, første og 10 fra (a) egen 35-yardlinje, eller (b) egen 10-yardlinje, efter at straffen er udmålt fra 20-yardlinjen. [Citeret ved 6-3-9]

- III. En hold B spiller berører et scrimmage kick i luften i hold B's end zone, og hold A downer bolden i end zone. **KENDELSE:** Hold A touchdown (Regel 6-3-3 og 8-2-1-d). [Citeret ved 8-2-1-d]

### **ARTIKEL 10. Lovlige og ulovlige spark**

- a. Et lovligt scrimmage kick er et punt, drop kick eller place kick udført ifølge reglerne.
- b. Et returspark er et ulovligt spark, en overtrædelse mens bolden er levende, som gør at bolden bliver død (Regel 2-16-8).

#### **STRAF - For et returspark (overtrædelse mens bolden er levende): Fem yards fra spottet for overtrædelsen [S31: KIK].**

- c. Et scrimmage kick foretaget når hele sparkerens krop er over den neutrale zone er et ulovligt spark, en overtrædelse mens bolden er levende, der gør at bolden bliver død.

#### **STRAF - For et ulovligt spark over den neutrale zone (overtrædelse mens bolden er levende): Fem yards fra det forrige spot og tab af et forsøg [S31 og S9: KIK].**

- d. Ingen redskaber eller materialer må bruges til at markere spottet for et scrimmage place kick eller til at hæve bolden. Dette er en straf mens bolden er levende, der sker ved snappet.

#### **STRAF - Fem yards fra det forrige spot [S19: KIK].**

### **ARTIKEL 11. Løs bag ved mållinjen**

Hvis et scrimmage kick, der er uberørt af hold B efter at have krydset den neutrale zone, bliver slået (battet) i hold B's end zone af en spiller fra hold A, er det et brud for ulovlig berøring (Regel 6-3-2). Spottet for bruddet er hold B's 20-yardlinje. Dette er en særlig udgave af at slå til bolden ulovligt (batting) i end zone, og er ikke en overtrædelse. (**G.K. 6-3-11:I-V**) (**G.K. 2-12-2:I**).

### **Godkendt Kendelse 6-3-11**

- I. Hold A snapper fra 50-yardlinjen og punter. Sparket er uberørt over den neutrale zone, da A88 rækker ind over hold B's mållinje, og slår bolden tilbage ind på banen, og den ruller ud af banen på B-4. **KENDELSE:** Ingen overtrædelse for at slå til bolden i end zone. Ulovlig berøring. Spottet for bruddet er B-20. Hold B's bold, første og 10 på B-20. [Citeret ved 6-3-11, 6-3-2-b, 9-4-1-c]
- II. Hold A snapper fra 50-yardlinjen og punter. Sparket er uberørt over den neutrale zone, da A88 rækker ind over hold B's mållinje, og slår bolden tilbage ind på banen. B22 erobrer bolden på B-2 og fører den fremad til B-12, hvor A66 tackler ham/hende, ved at trække i hans/hendes ansigtsgitter. **KENDELSE:** Ingen overtrædelse for at slå til bolden i end zone. Ulovlig berøring. Hold B kan acceptere straffen for face mask, som fjerner privilegiet til at tage bolden på spottet for ulovlig berøring, og få første forsøg og 10 på B-27. [Citeret ved 6-3-11, 6-3-2-b]
- III. Hold A snapper fra 50-yardlinjen og punter. Sparket er uberørt over den neutrale zone, da A88 rækker ind over hold B's mållinje, og slår bolden tilbage ind på banen. B22 muffet bolden på B-2 og A43 erobrer bolden på B-6. Mens bolden er løs, holder B77 A21 på B-10-yardlinjen. **KENDELSE:** Hold A kan annullere privilegiet for at tage bolden på spottet for ulovlig berøring, ved at acceptere straffen for holding, som udmåles fra det forrige

spot med gentagelse af forsøget. Postscrimmage kick reglerne gælder ikke for B77's overtrædelse, da hold B ikke er de næste til at sætte bolden i spil (Regel 10-2-3). [Citeret ved 6-3-11, 6-3-2-b]

- IV. Hold A snapper fra 50-yard linjen og punter. Under sparket begår B77 "clipping" på hold B's 25-yardlinje. Det uberørte spark bliver slået baglæns og ud af banen fra end zone af hold A, og går ud af banen på 2-yardlinjen. **KENDELSE:** Ingen overtrædelse for at slå til bolden i end zone. Ulovlig berøring. B77's overtrædelse for clipping, hører ind under "postscrimmage kick udmåling"-reglerne (Regel 10-2-3). Hold A vil acceptere straffen, som annullerer privilegiet for ulovlig berøring. Straffen bliver udmålt fra "postscrimmage kick spottet", B-20, og udmåles som halvdelen af afstanden til mållinjen. Hold B's bold på B-10. [Citeret ved 6-3-11]
- V. Hold A snapper fra 50-yardlinjen og punter. Sparket er uberørt over den neutrale zone, da A88 rækker ind over mållinjen, og slår bolden tilbage ind på banen, og den ruller ud af banen på B-4. Under sparket blokerer A55 under hoften. **KENDELSE:** Ingen overtrædelse for at slå til bolden i end zone. Ulovlig berøring. Spottet for bruddet er B-20. Hold B kan acceptere straffen for at blokere under hoften, som vil blive udmålt enten fra det forrige spot med en gentagelse af forsøget eller fra B-4. Hvis hold B afviser straffen, vil den ulovlige berøring give bolden til hold B, første og 10 på B-20. [Citeret ved 6-3-11]

## ARTIKEL 12. Spiller ude af banen

Ingen spiller fra hold A, der går ud af banen under et scrimmage kick spil, må komme tilbage ind på banen under forsøget. (**Undtagelse:** Dette gælder ikke for en spiller fra hold A, som bliver blokeret ud af banen og øjeblikkeligt forsøger at returnere til banen).

**STRAF - Overtrædelse mens bolden er levende. Fem yards fra det forrige spot eller, hvis scrimmage kicket krydser den neutrale zone, fem yards fra det spot, hvor den døde bold efterfølgende tilhører hold B [S19: OBK].**

### Godkendt Kendelse 6-3-12

- I. A88 løber tæt på sidelinjen for at dække et punt, da han/hun træder på sidelinjen, og derefter kommer ind på banen igen og fortsætter ned ad banen. A88 tackler returneren på B-30. **KENDELSE:** Overtrædelse af A88 for at komme tilbage til banen under et scrimmage kick forsøg. 5 yard straf. Hold B kan vælge at gentage forsøget efter straffen, eller sætte bolden i spil fra B-35.

## ARTIKEL 13. Overtrædelser begået af det sparkende hold

Straffe for alle overtrædelser begået af det sparkende hold, på nær kick catch interference (Regel 6-4), under et scrimmage kick spil (på nær field goal forsøg), hvori bolden krydser den neutrale zone, kan **ifølge reglerne** udmåles **med det forrige spot som basic spot** med gentagelse af forsøget (**Undtagelse:** Strafmuligheden er en safety for overtrædelser i hold A's end zone), eller fra det spot hvor den døde bold efterfølgende tilhører hold B. Valget tilfalder hold B. (**G.K. 6-3-13:I-III**)

**Godkendt Kendelse 6-3-13**

- I. Hold A punter på fjerde og 7 på A-35. Ved snappet har hold A 5 spillere i backfield. Sparket bliver delvist blokeret, og ryger ud af banen på A-45. **KENDELSE:** Overtrædelse for ulovlig formation. Hold B kan få bolden, første og 10 på A-40 efter at straffen på fem yards er udmålt fra A-45 (død bold spottet), eller få straffen udmålt fra det forrige spot med fjerde forsøg gentaget på A-30. [Citeret ved 6-3-13]
- II. Hold A punter på fjerde og 7 på A-35. Ved snappet har hold A 5 spillere i backfield. Sparket bliver delvist blokeret, krydser ikke den neutrale zone og returneres af B88 til A-28 hvor han/hun tackles. **KENDELSE:** Hold B kan afvise straffen og få bolden på A-28 eller få straffen udmålt fra det forrige spot med fjerde forsøg gentaget på A-30. [Citeret ved 6-3-13]
- III. Hold A punter på fjerde og 7 på A-35. Ved snappet har hold A 5 spillere i backfield. Sparket bliver delvist blokeret, krydser den neutrale zone, hopper tilbage bag den neutrale zone, og ruller ud af banen på A-32. **KENDELSE:** Hold B kan få bolden første og 10 på A-27 efter at fem-yard straffen er udmålt fra A-32 (død bold spottet), eller få straffen udmålt fra det forrige spot med fjerde forsøg gentaget på A-30. [Citeret ved 6-3-13]
- IV. Fjerde og 15 på A-5. Punter A88 sparker bolden fra hold As end zone. Tackle A77 bliver dømt for holding i end zone. Hold B returnerer bolden til B-45. **KENDELSE:** Hold B har valget mellem at få besiddelse efter at straffen er blevet udmålt fra B-45 eller at straffen resulterer i en safety. (Regel 10-2-4)

**ARTIKEL 14. Defensive linjemænd på place kicks**

- a. Hvis hold A er i scrimmage kick formation ved snappet, skal alle hold B spillere, der er indenfor 1 yard af line of scrimmage, være helt udenfor rammen af snapperens krop ved snappet.
- b. Hvis hold A er i opstilling til at forsøge et place kick (field goal eller ekstrapoint), er det ulovligt for tre spillere fra hold B på deres line of scrimmage inden for fri-blokeringszonen, at stille op skulder ved skulder og bevæge sig fremad sammen efter snappet med primær kontakt til én enkelt spiller fra hold A (**G.K. 6-3-14:III-IV**).

**STRAF - Overtrædelse mens bolden er levende. Fem yards fra det forrige spot [S19: IFD].**

**Godkendt Kendelse 6-3-14**

- I. 4/3 @ B-25. Hold A er i formation til at forsøge et field goal. B50 stiller op indenfor 1 yard af line of scrimmage og i mellemrummet mellem snapperen og guarden. B50's skulder overlapper med snapperens skulder. Field goal forsøget er vellykket. **KENDELSE:** Overtrædelse mens bolden er levende af B50. Hold A kan vælge at beholde de 3 point og afvise straffen eller acceptere straffen og pointene og få 1/10 @ B-20. [Citeret ved 6-3-14-a]
- II. 4/6 @ A-24. Hold A er i scrimmage kick formation og punter. B50 stiller op indenfor rammen af snapperens krop og er indenfor 1 yard fra line of scrimmage. Puntet ruller ud af banen på B-40. **KENDELSE:** Overtrædelse mens bolden er levende af B-50. Hold A kan vælge at acceptere straffen og få 4/1 @ A-29 eller afvise straffen, hvilket vil give hold B bolden med 1/10 @ B-40. [Citeret ved 6-3-14-a]

- III. Fjerde og syv på B-20. Hold A er i en formation til at forsøge et field goal. Defensive Linjemænd B55, B57 og B78 står skulder ved skulder. B57 er direkte overfor højre guard A66, mens B55 og B78 er overfor mellemrummet på henholdsvis højre og venstre side af A66. Efter at boldens snappes, bevæger alle tre sig sammen fremad. (a) De tre indsætter deres primære kontakt mod A66; (b) B55 og B57 rammer A66 og B78 angriber mod den højre tackle; (c) B57 og B78 sætter deres blokering ind mod A66 men B55 hopper for at forsøge at blokere sparket. **KENDELSE:** (a) Overtrædelse. Fem yards straf. Hvis hold A accepterer straffen vil de have fjerde forsøg og to på B-15. (b) og (c) Ingen overtrædelse. Handlingerne af hold B spillerne indbefatter ikke direkte angreb mod én spiller, og derfor er spillet lovligt. [Citeret ved 6-3-14]
- IV. Fjerde og fire på B-20. Hold A er i en formation til at forsøge et field goal. Hold A har fem spillere i deres backfield. Forsvars linjemænd B55, B57 og B78 står skulder ved skulder. B57 er direkte overfor højre guard A66, mens B55 og B78 er overfor mellemrummet på henholdsvis højre og venstre side af A66. Efter at bolden snappes, bevæger alle tre sig sammen fremad. De tre indsætter deres primære kontakt mod A66. Holderen modtager snappet, rejser sig og fuldfører et kast til den lovlige modtager A88, som bliver tacklet på B-10. **KENDELSE:** Overtrædelse af hold A, ulovlig formation. Overtrædelse af hold B, "tre-mands angreb" på en offensiv linjemand. Overtrædelserne udlignes og forsøget gentages. [Citeret ved 6-3-14]

## SEKTION 4. Mulighed for at gribe et spark

### ARTIKEL 1. At forstyrre muligheden

- Hvis en spiller fra det modtagende hold, som er inde på banen, står et sted hvor han/hun ville kunne gribe et "free kick" eller et scrimmage kick der er over den neutrale zone, og hvis han/hun forsøger at gøre det, skal han/hun have en uforstyrret chance til at gribe sparket (**G.K. 6-3-1:III**) (**G.K. 6-4-1:V, VI og IX**).
- Det er en overtrædelse for forstyrrelse ("kick catch interference") hvis, før modtageren rører bolden, en hold A spiller kommer ind i området defineret ved bredden af modtagerens skuldre og en yard foran ham/hende. Når der er tvivl, er det en overtrædelse. (**G.K. 6-4-1:X-XIII**)
- Denne beskyttelse ophører når sparket rører jorden (**Undtagelse:** "Free kick", Regel 6-4-1-f nedenfor) eller når en spiller fra hold B muffet eller berører et scrimmage kick over den neutrale zone eller når en spiller fra hold B muffet eller berører et "free kick" inde på banen eller i end zone (**Undtagelse:** Regel 6-5-1-b) (**G.K. 6-4-1:IV**).
- Hvis forstyrrelsen af en mulig modtager er resultatet af at en spiller bliver blokeret af en modstander, så er det ikke en overtrædelse.
- Det er en overtrædelse for forstyrrelse ("kick catch interference") hvis det sparkende hold rører den potentielle modtager før eller samtidigt med at han/hun først rører bolden (**G.K. 6-4-1:II, III og VIII**). I tvivlsspørgsmål er det en overtrædelse for forstyrrelse.
- Under et "free kick" har en spiller på det modtagende hold i position til at modtage bolden, samme beskyttelse uanset om bolden sparkes direkte fra

sparke tee'en eller sparkes i jorden med det samme, rammer jorden én gang og laver opspring, som når bolden sparkes direkte fra sparke tee'en.

- g. Hvis kontakt af hold A dømmes som en "targeting" overtrædelse (Regel 9-1-3 og 9-1-4) eller en hvilken som helst anden personlig fejl overtrædelse som forstyrrer modtagerens mulighed for at gribe et spark, kan det dømmes som enten forstyrrelse ("kick catch interference") eller som "targeting" eller en personlig fejl overtrædelse. 15 yards straffen udmåles fra det spot hvor bolden tilhører hold B, eller spottet for overtrædelsen efter hold B's valg.

**STRAF - For overtrædelse mellem mållinjerne: Det modtagende holds bold, første forsøg, 15 yards fra overtrædelsesspottet for "interference"-overtrædelser [S33: KCI]. For overtrædelser på free kick spil bag B-20 yardlinjen imod en spiller, som har givet et gyldigt fair catch signal: Straf fra B-20 [S33: KCI]. For overtrædelser bag ved mållinjen: Tildel et touchback og straf fra det efterfølgende spot. Grove overtrædere skal diskvalificeres [S47: DSQ].**

### Godkendt Kendelse 6-4-1

- I. En hold A spiller griber et "free kick" meget tæt på modtager B25, hvorved han/hun forhindrer B25 i at gribe bolden. **KENDELSE:** "Kick catch interference". Straf - 15 yards fra spottet for overtrædelsen.
- II. En hold B spiller, på vej til at gribe et scrimmage kick, bliver tacklet før bolden ankommer, men griber bolden mens han/hun falder. **KENDELSE:** "Kick catch interference". Straf - 15 yards fra spottet for overtrædelsen. Diskvalifikation af hold A spilleren, hvis overtrædelsen er kategoriseret som grov. Hvis overtrædelsen sker mellem mållinjerne, er udmålingen fra spottet for overtrædelsen, og hold B skal sætte bolden i gang med et snap; hvis det sker bag hold B's mållinje, tildel et touchback og straf fra det efterfølgende spot. Kendelsen ville have været den samme, selv om bolden var blevet muffet eller fumblet. Kendelsen er også den samme på et mislykket field goal forsøg, da hold B berørte bolden over den neutrale zone. [Citeret ved 6-4-1-e]
- III. Mens et spark er i luften over den neutrale zone, enten står A1 eller han/hun løber mellem bolden og B1. (a) Bolden rammer A1 mens B1 er i position til at gribe bolden. (b) B1 løber ind i A1 i et forsøg på at gribe bolden. **KENDELSE:** (a) og (b) "Kick catch interference". Straf - 15 yards fra spottet for overtrædelsen. [Citeret ved 6-4-1-e]
- IV. En spiller fra hold B muffet bolden i et forsøg på at gribe den (intet fair catch signal), og derefter rører den en modstander, som ikke begik "interference" da hold A spilleren var i position til at gribe sparket. **KENDELSE:** Ikke "interference". Når der ikke er et fair catch signal. forsvinder beskyttelsen i forhold til ingen forstyrrelse i at kunne gribe et spark, når en spiller fra hold B muffet bolden. [Citeret ved 6-4-1-c]
- V. En hold A spiller over den neutrale zone, er den første til at berøre eller gribe et spark, som ingen modtager er i position til at modtage. **KENDELSE:** Ulovlig berøring men ikke "interference". [Citeret ved 6-4-1-a]
- VI. B25 står på B-35, i position til at modtage et punt. Mens bolden er på vej nedad, løber A88 meget tæt forbi B25, hvilket forårsager at B25 justerer sin position lidt, før han/hun griber bolden. A88 er ikke i kontakt med B25 og kommer heller ikke ind i et-yard området lige foran B25. **KENDELSE:**

- Overtrædelse af A88, forstyrrelse af muligheden for at gribe et spark. 15 yards fra spottet for overtrædelsen. Selvom B25 griber bolden, har A88's handling forårsaget at B25 har flyttet sig fra sin originale position. Derfor er der tale om forstyrrelse af muligheden for at gribe et spark. [Citeret ved 6-4-1-a]
- VII. B10 giver signal for et fair catch, muffet bolden og griber den efterfølgende. **KENDELSE:** Hvis B10 har en mulighed for at gribe bolden efter sit muff, så skal han/hun gives en uhindret mulighed for at fuldføre det. Hvis B10 griber den muffede bold, så er bolden død, der hvor han/hun første gang berørte den.
- VIII. Fjerde og 10 på 50-yardlinjen. B17 er på B's 20-yardlinje og i position til at modtage hold A's høje scrimmage kick. Mens bolden er på vej nedad, rammer A37 B17 hårdt og groft før B17 rører bolden. A37 ændrede ikke sin fart eller retning på nogen måde, før han/hun ramte B17. **KENDELSE:** Hold A grov overtrædelse for forstyrrelse af muligheden for at modtage et spark. Straf - 15 yards fra spottet for overtrædelsen. A37 er diskvalificeret. [Citeret ved 6-4-1-e]
- IX. Hold A's bold, fjerde og 10 på 50-yardlinjen. Hold A's vindblæste scrimmage kick er på vej nedad på hold B's 30-yardlinje. B18, der startede på 20-yardlinjen, må løbe rundt om A92 ved 25-yardlinjen for at gribe sparket på 30-yardlinjen. **KENDELSE:** Overtrædelse af A92 for forstyrrelse af muligheden for at gribe et spark. Straf - 15 yards fra spottet for overtrædelsen, som er 25-yardlinjen. [Citeret ved 6-4-1-a]
- X. Punt modtager B44 står på egen 30-yardlinje i position til at modtage et spark. Spiller A11 racer ned for at dække puntet, og når til et punkt ca. 30 cm direkte foran B44, da bolden kommer nedad. B44 fuldfører modtagelsen, uden at have behøvet at justere sin position eller modtagelse, til trods for A11's tilstedeværelse, selvom han/hun ikke trækker sig væk for at give B44 mere plads. **KENDELSE:** Overtrædelse for "kick catch interference". A11 kom ind i et-yard området direkte foran modtager B44. 15 yards straf. [Citeret ved 6-4-1-b]
- XI. Punt modtager B22 står på B-30 og afventer puntet, da bolden kommer nedad. Hans/hendes holdkammerat B88 står tre yards foran ham/hende på B-33. Nede af banen blokerer A44 lovligt B88 ind i B22 netop som bolden er ved at være nede hos B22. Bolden rammer B22 på skulderen og hopper væk. Hold A erobrer bolden på B-25. **KENDELSE:** Hold A's bold, første og 10 på B-25. Dette er ikke "kick catch interference". Handlingen af A44 sker mod B88, som ikke er i position til at modtage sparket, og ikke mod B22. Derfor anses A44 ikke for at have forstyrret B22's mulighed for at gribe sparket. B22's berøring af bolden åbner for at hold A lovligt kan erobre bolden. [Citeret ved 6-4-1-b]
- XII. Fjerde og fem på A-30. Punt modtager B22 er i position til at gribe sparket på B-30. Han/hun laver ikke noget signal. A88 er indenfor en yard af B22, på siden af ham/hende, men rører ikke B22 da B22 griber bolden på B-30. B22 bliver tacklet på B-32. A88's tilstedeværelse forårsager ikke at B22 laver nogen form for justering af sin position eller modtagelse af bolden. **KENDELSE:** Lovligt spil - ikke "kick catch interference". A88 er tættere på B22 end 1 yard, men ikke direkte foran, og han/hun påvirker ikke B22's

mulighed for at gribe bolden. Første og 10 til hold B på B-32. [Citeret ved 6-4-1-b]

- XIII. B44 er i en position til at modtage et punt på B-25. Mens bolden stadig er meget højt oppe, og langt før den kommer i nærheden B44, løber A88 hen og er mindre end 1 yard fra B44 direkte foran ham/hende, men er ikke længere i nærheden, da bolden ankommer. B44 griber bolden og bliver tacklet. **KENDELSE:** Ingen overtrædelse. Selvom A88 gennembyrder et-yard området foran B44, sker det så tidligt i forløbet, at der ikke er tale om forstyrrelse af B44's mulighed for at gribe sparket. [Citeret ved 6-4-1-b]

## SEKTION 5. Fair catch

### ARTIKEL 1. Død hvor grebet

- a. Hvis en spiller fra hold B laver et fair catch, så bliver bolden død hvor den er grebet og tilhører hold B på det spot. [**Undtagelse:** Hvis en hold B spiller laver et fair catch af et "free kick" bag hold B's 20-yardlinje, tilhører bolden hold B på deres egen 20-yardlinje. Det næste snap skal være fra midt mellem hash marks medmindre et andet sted på eller mellem hash marks er valgt af det hold, der skal sætte bolden i spil, før play clocken har nået 25 sekunder eller før et efterfølgende klar-til-spil signal. Efter at play clocken har nået 25 sekunder eller et efterfølgende klar-til-spil signal, kan bolden kun flyttes efter en hold timeout undtaget hvis der inden har været en hold A overtrædelse eller udlignende overtrædelser.]
- b. Hvis en spiller fra hold B laver et gyldigt fair catch signal, skal retten til den uforstyrrede mulighed for at gribe et "free kick" eller scrimmage kick fortsætte, hvis den spiller muffer sparket og stadigvæk har en mulighed for at fuldføre modtagelsen. Hvis han/hun (eller en anden hold B spiller) efterfølgende griber bolden, **tilhører bolden hold B** og bliver placeret der hvor spilleren, der lavede signalet, først rørte den. Denne beskyttelse forsvinder når sparket rører jorden. (**G.K. 6-5-1:I-II**).
- c. Reglerne omkring fair catch gælder kun når et scrimmage kick krydser den neutrale zone eller under "free kicks".
- d. Formålet med fair catch reglen er at beskytte modtageren, som gennem at lave fair catch signal indvilliger i, at han/hun eller en holdkammerat ikke vil føre bolden fremad efter modtagelsen (**G.K. 6-5-5:III**).
- e. Bolden skal sættes i spil med et snap af det modtagende hold på spottet for modtagelsen, hvis bolden bliver grebet. (**Undtagelse:** Regel 6-5-1-a, 6-5-1-b, 7-1-1-b og 8-6-1-b).

### Godkendt Kendelse 6-5-1

- I. Efter et gyldigt eller ugyldigt signal, muffer B1 puntet, og B2, som ikke lavede noget signal, griber sparket. **KENDELSE:** Bolden dør når B2 griber den, og bolden bliver placeret der hvor B1 først rørte den. [Citeret ved 6-5-1-b, 6-5-3-a]
- II. B1 har en fod udenfor banen, da han/hun giver et gyldigt eller ugyldigt signal. Han/hun griber efterfølgende bolden inde på banen. **KENDELSE:** Der er ingen regler der forholder sig til om en modtager har været ude af banen under et spark. Modtagelsen inde på banen er lovlig, og bolden dør. [Citeret ved 6-5-1-b]



- III. Under et "free kick" signalerer B21 for et fair catch på B-5. B21 muffler sparket, men erobrer bolden med det samme på B-5. **KENDELSE:** Ikke et grebet fair catch. Hold B's bold, første og 10 på B-5.

### **ARTIKEL 2. Ingen føren fremad**

Ingen spiller fra hold B må tage en grebet eller erobret bold mere end to skridt i nogen retning, efter en spiller fra hold B har lavet et gyldigt eller ugyldigt fair catch signal. (G.K. 6-5-2:I-III).

**STRAF - Overtrædelse mens bolden er død, forsinkelse af spillet. Fem yards fra det efterfølgende spot [S7 og S21: DOG].**

### **Godkendt Kendelse 6-5-2**

- I. B1 giver et fair catch signal, før B2 muffler bolden, og efterfølgende griber eller erobrer B1 bolden og løber frem. **KENDELSE:** På grund af B1's signal dør bolden hvor den gribes eller erobres. To skridt tillades, for at B1 kan stoppe eller opnå balance. Det tredje eller flere skridt åbner for at der kan kaldes overtrædelse (fra spottet hvor bolden er grebet eller erobret). Hvis B1 bliver tacklet, ses der bort fra denne tackling, medmindre den vurderes som værende unødvendig hård, eller er så sen at den tacklende spiller bør vide, at der ikke forelå et ønske om at føre bolden fremad. Er sparket grebet i hold B's end zone, så er det et touchback. Hvis B1 bliver tacklet, før han/hun har taget sit tredje skridt, så er det kun den tacklende spiller, der har begået en overtrædelse. [Citeret ved 6-5-2]
- II. Hold A punter. Efter at have signaleret for fair catch på egen 20-yardlinje, lader B1 med vilje bolden ramme jorden, herefter erobrer B2 bolden og løber den frem til B's 35-yardlinje. **KENDELSE:** Bolden er død på spottet for erobringen. Videre føren frem er en overtrædelse. Straf - Fem yards fra det efterfølgende spot, spottet for erobringen. Hold B's bold, første og 10 (Regel 5-2-7). [Citeret ved 6-5-2]
- III. Punt modtager B22 giver et ugyldigt signal ved et hurtigt vink med sin løftede hånd. Han/hun griber bolden på B-35 og sprinter til B-40 hvor han/hun bliver tacklet. **KENDELSE:** Bolden er død hvor den bliver grebet. Overtrædelse for forsinkelse af spillet af B22; fem yards straf fra død bold spottet. Ingen overtrædelse af tackleren, da B22 tydeligt gav indtryk af at være en boldholder. Første og 10 til hold B på B-30. [Citeret ved 6-5-2]

### **ARTIKEL 3. Ugyldige signaler: Modtagelse eller erobring**

- a. En modtagelse efter et ugyldigt signal er ikke et fair catch, og bolden dør der hvor den gribes eller erobres. (*Undtagelse:* Hvis, under et "free kick", en hold B modtager laver et vinkende signal, der ikke lever op til kravene om et gyldigt fair catch signal, og efterfølgende griber bolden bag B-20 yardlinjen, tilhører bolden hold B på deres egen 20-yardlinje). Hvis signalet kommer efter en modtagelse eller erobring, er bolden død når signalet først gives (G.K. 6-5-1:I).
- b. Ugyldige signaler over den neutrale zone gælder kun for hold B.
- c. Et ugyldigt signal over den neutrale zone er kun muligt når bolden har krydset den neutrale zone (Regel 2-16-7) (G.K. 6-5-3:I).

### Godkendt Kendelse 6-5-3

- I. A1 eller B1 signalerer for fair catch, over den neutrale zone under et spark, som ikke krydser den neutrale zone. **KENDELSE:** Signaler af hold A ignoreres. Hold B må ikke lave et fair catch signal, fordi bolden ikke krydser den neutrale zone. Bolden dør derfor når den bliver grebet eller erobret (Reglerne 2-8-1-a og 4-1-3-g). [Citeret ved 6-5-3-c]
- II. På et "free kick", laver B17 et ugyldigt signal for fair catch nær sidelinjen, og muffer efterfølgende bolden, som går ud af banen. **KENDELSE:** Hold B's bold, første og 10 på hash mark.
- III. Et scrimmage kick rammer jorden over den neutrale zone og hopper højt op i luften. B1 signalerer herefter for et fair catch. **KENDELSE:** Ugyldigt signal. Bolden er død, når den bliver erobret. [Citeret ved 2-8-3-b]
- IV. B1 griber et scrimmage kick over den neutrale zone, og signalerer så efterfølgende for et fair catch. **KENDELSE:** Ugyldigt signal. Bolden er død hvor den var da signalet først blev givet. [Citeret ved 2-8-3-b]
- V. Hold A's scrimmage kick ruller rundt over den neutrale zone, da B17 gør sine holdkammerater opmærksomme på at de skal holde sig væk, ved at lave et "get away" signal. **KENDELSE:** Ugyldigt signal. Bolden dør hvis et af holdene erobrer bolden. [Citeret ved 2-8-3-b]
- VI. Mens et "free kick" er i luften, laver B21 et vinkende signal, der ikke overholder alle kravene til et gyldigt fair catch signal. Bolden bliver grebet af: (a) B21 på B-5; eller (b) B44 på B-5. **KENDELSE:** Bolden dør når den bliver grebet. (a) Hold B's bold, første og 10 på 20-yardlinjen; (b) Hold B's bold, første og 10 på B-5.

#### ARTIKEL 4. Ulovlig blokering eller kontakt

En spiller fra hold B, som har lavet et gyldigt eller ugyldigt signal for et fair catch og ikke rører bolden, må ikke blokere eller begå en overtrædelse over for en modstander under det forsøg (G.K. 6-5-4:I og II).

**STRAF - "Free kick": Det modtagende holds bold 10 yards fra spottet for overtrædelsen [S40: IBK]. Scrimmage kick: 10 yards, postscrimmage kick udmåling [S40: IBK]. Hvis der begås en personlig fejl overtrædelse i forbindelse med denne handling, er straffen 15 yards og grove overtrædere skal diskvalificeres.**

### Godkendt Kendelse 6-5-4

- I. B1 laver et enten gyldigt eller ugyldigt fair catch signal, men rører ikke punktet. Mens den uberørte bold er løs inde på banen, blokerer B1 en modstander (a) inde på banen over den neutrale zone, eller (b) i hold B's end zone. **KENDELSE:** (a) Hvis bolden krydser den neutrale zone og hold B har besiddelse af bolden når forsøget slutter, straffes hold B med 10 yards fra postscrimmage kick udmålingsspottet. (b) Safety. Kendelsen vil være det samme på et mislykket field goal forsøg. [Citeret ved 6-5-4]
- II. B1 signalerer på 50-yardlinjen, og rører ikke punktet. Mens bolden ruller på jorden på B's 45-yardlinje, bruger B1 sine hænder til at skubbe en modstander i et forsøg på at nå til bolden, og bolden erklæres død i hold B's besiddelse. **KENDELSE:** Straf - 10 yards, postscrimmage kick udmåling. Bolden tilhører hold B (Regel 10-2-3). [Citeret ved 6-5-4]

**ARTIKEL 5. Ingen tackling**

Ingen spiller på det sparkende hold må tackle eller blokere en modstander, som har fuldført et fair catch. Det er kun den spiller, som har lavet fair catch signalet, der har den beskyttelse (**G.K. 6-5-5:I og III**).

**STRAF - Overtrædelse mens bolden er død. Det modtagende holds bold 15 yards fra det efterfølgende spot [S7 og S38].**

**Godkendt Kendelse 6-5-5**

- I. B1 og B2 signalerer begge. B1 muffet og B2 er på vej til at gribe bolden, da A1 griber fat i ham/hende og trækker ham/hende til jorden. **KENDELSE:** Ikke forstyrrelse, men holding overtrædelse. Straf - 10 yards fra det forrige spot eller fra spottet hvor bolden efterfølgende tilhører hold B. [Citeret ved 6-5-5]
- II. B22 laver et fair catch og bliver tacklet før han/hun har bevæget sig to skridt. **KENDELSE:** Overtrædelse af tackleren. Straf - 15 yards fra det efterfølgende spot.
- III. B1 griber et punt, efter at B3 har signaleret for et fair catch. **KENDELSE:** Bolden er død, når og hvor den gribes. B1 har ikke beskyttelse i forhold til at gribe sparket, men har den samme beskyttelse som alle andre ved en død bold situation (Regel 6-5-1-d). [Citeret ved 6-5-1-d, 6-5-5]

# REGEL 7 – At snappe og kaste bolden

## SEKTION 1. Scrimmage

### ARTIKEL 1. At starte med et snap

- a. Bolden skal sættes i spil med et lovligt snap, medmindre reglerne kræver et lovligt "free kick". [S7 og S19: ISP]
- b. Ingen spiller skal sætte bolden i spil før den er klar til spil (Regel 4-1-4). [S7 og S19: IPR] (**G.K. 4-1-4:I og II**)

### STRAF - Overtrædelse mens bolden er død. 5 yards fra det efterfølgende spot [S7 og S19: ISP/IPR].

- c. Bolden må ikke snappes i en sidezone (Regel 2-31-6). Hvis startstedet for et scrimmage forsøg er i en sidezone, skal det flyttes til nærmeste hash mark.

### ARTIKEL 2. Shift og false start

- a. *Shift*. Efter en huddle (regel 2-14) eller et shift (Regel 2-22-1) og før snappet, skal alle hold A spillere stå helt stille i deres positioner uden bevægelse af deres fødder, krop, hoved eller arme, i mindst et helt sekund før bolden bliver snappet. (**G.K. 7-1-2:I**).
- b. *False start*. Hver af de følgende situationer er en false start af hold A, hvis det sker før snappet, efter bolden er erklæret klar til spil, og alle spillere er i scrimmage formation:
  1. Enhver bevægelse af en eller flere spillere, som simulerer starten på et spil.
  2. Snapperen bevæger sig til en anden position.
  3. En begrænset linjemand (Regel 2-27-4) som bevæger sin(e) hånd/hænder, eller laver en hurtig bevægelse.

#### **Undtagelser:**

- (a) Det er ikke en false start, hvis en hold A linjemand reagerer øjeblikkeligt, efter at have været truet af en hold B spiller i den neutrale zone (Regel 7-1-5-a-2) (**G.K. 7-1-3:V**)
- (b) Det er ikke en false start, hvis snapperen tager sin(e) hånd/hænder af bolden, så længe det ikke simulerer starten på et spil (Regel 7-1-3-a-3)
4. En angrebsspiller som laver en hvilken som helst form for hurtig, rykkende bevægelse før snappet, inklusive men ikke begrænset til:
  - (a) En linjemand der bevæger sin fod, skulder, arm, krop eller hoved i en hurtig, rykkende bevægelse, uanset retning.
  - (b) Snapperen der flytter eller løfter bolden, bevæger sin(e) tommel/fingre, bøjer sin albue, rykker sit hoved, eller sænker sine skuldre eller bagdel hurtigt.
  - (c) Quarterbacken der laver hurtige rykkende bevægelser, der simulerer starten på et spil.
  - (d) En back der simulerer at modtage bolden, ved at lave en hurtig, rykkende bevægelse, der simulerer starten på et spil.
5. Det angribende hold kommer aldrig til et fuldt 1-sekunds stop før snappet, efter bolden er erklæret klar til spil (**G.K. 7-1-2:IV**). Dette er et ulovligt shift, der konverteres til en false start.

**Godkendt Kendelse 7-1-2**

- I. Efter en huddle eller et shift, stopper alle hold A spillere og står stille i et helt sekund. Derefter, før snappet, bevæger to eller flere spillere sig samtidig for at skifte position. **KENDELSE:** Alle 11 hold A spillere skal igen stoppe et fuldt sekund før snappet, ellers vil det være en overtrædelse mens bolden er levende, for et ulovligt shift. Straf - Fem yards fra det forrige spot (2-22-1). [Citeret ved 2-22-1-a, 7-1-2-a]
- II. Ti hold A spillere skifter position, mens A1 forbliver stillestående. A1 går derefter bagud, før der er gået et sekund, og bolden snappes. **KENDELSE:** Hvis A1, som bevægede sig, ikke stod stille med de andre i et sekund før snappet, så er det en overtrædelse ved snappet mens bolden er død, for false start. Straf - fem yards fra det efterfølgende spot. [Citeret ved 2-22-1-a]
- III. Efter at hold A spillerne har været stoppet i et sekund, løber end A88 længere ud og stopper, og før der er gået et sekund, bevæger back A36 sig bagud. **KENDELSE:** Lovligt. Men hvis back A36 starter før end A88 står stille, så er den samtidige bevægelse af de to spillere et nyt shift, og alle hold A spillere skal så stå stille et fuldt sekund før snappet (Regel 2-22-1). [Citeret ved 2-22-1-a]
- IV. Hold A er i no-huddle angreb og bevæger sig op mod linjen, da bolden erklæres klar til spil. Selvom flere spillere går i position og står stille, så bevæger mindst en spiller sig fortsat, og stopper aldrig før bolden bliver snappet. **KENDELSE:** Overtrædelse mens bolden er død - false start, da hold A aldrig udfyldte reglen om at stå stille et sekund før snappet. Dommerne skal stoppe spillet, og straffe hold A med fem yards. [Citeret ved 2-22-1-a, 7-1-2-b-5]
- V. Hold A har 3. og 3 på B-40. QB A12 er i shotgun formation og (a) lader som om han/hun klapper i hænderne mens han/hun står i sin position; (b) lader som om han/hun klasser i hænderne mens han/hun rykker skuldrene og hænderne fremad med en hurtig bevægelse som for at simulere starten på et spil. **KENDELSE:** Regel 7-1-2-b-4-c siger at dette er en false start hvis quarterbacken laver en hurtig, rykkende bevægelse, der simulerer starten af spillet. I (a) er der ingen overtrædelse; (b) false start på A12.

**ARTIKEL 3. Krav til det angribende hold - før snappet**

Hver af de følgende (a-d), er overtrædelser mens bolden er død. Dommerne skal fløjte og forhindre at spillet får lov at gå i gang. Efter bolden er erklæret klar til spil, og før den er snappet:

- a. *Snapper.* Snapperen (Regel 2-27-8):
  1. Må ikke bevæge sig til en anden position, ej heller have nogen del af kroppen helt over den neutrale zone;
  2. Må ikke løfte bolden, bevæge den helt over den neutrale zone eller simulere starten på et spil;
  3. Må gerne slippe bolden med sin hånd/hænder, såfremt det ikke simulerer starten på et spil.
- b. *Ni-yard markeringer.*
  1. Alle hold A udskiftningsspillere skal have været mellem ni-yard markeringerne. Hold A spillere som deltog i det foregående spil, skal have

været mellem ni-yard markeringerne efter afslutningen på det foregående spil, og før næste snap (G.K. 3-3-4:I).

2. Alle hold A spillere skal have været mellem ni-yard markeringerne efter en hold timeout, en skades timeout, en radio/TV timeout eller afslutningen på en periode.
- c. *Encroachment*. Så snart snapperen er på plads, må ingen andre hold A spillere være i eller over den neutrale zone [**Undtagelser**: (1) Udskiftningsspillere og spillere på vej ud; og (2) angrebsspillere i en scrimmage kick formation, som bryder den neutrale zone, med deres hænder/fingre, for at pege på en modstander].
- d. *False start*. Ingen hold A spiller må begå en false start (Regel 7-1-2-b) eller røre en modstander (G.K. 7-1-3:III).

**STRAF - [a-d] Overtrædelse mens bolden er død: 5 yards fra det efterfølgende spot. [S7 og S19: FST/ENC].**

### Godkendt Kendelse 7-1-3

- I. A21 er lovligt som end på linjen ved siden af A88, som er i "3-point stance". Hold A stopper et sekund mens A21 og A88 står i ovenstående positioner. Herefter træder A21 tilbage i en lovlig position i backfield, og stopper. Herefter skifter A88 til en position længere ude på linjen. **KENDELSE**: Lovligt, hvis både A21 og A88 er stillestående ved snappet (Regel 2-22-1 og 7-1-4). [Citeret ved 2-22-1-a, 7-1-4-c]
- II. A21 er lovligt som end på linjen ved siden af A88, som er i opstilling som en begrænset linjemand. Hold A har været stoppet et sekund, da A21 forlader line of scrimmage og går i motion i backfield. A88 skifter til en position længere ude på linjen. **KENDELSE**: A88 må gerne forlade sin trepunkts stilling, da han/hun nu er end på line of scrimmage, men hold A skal stå stille igen i et sekund for at gøre spillet lovligt (Regel 7-1-4). [Citeret ved 2-22-1-a, 7-1-4-c]
- III. B71 krydser den neutrale zone helt ind i hold A's backfield, uden at true nogen spiller fra hold A. A23 som lovligt er i backfield, strækker sig bevidst ud, for at ramme B71. **KENDELSE**: Hold A overtrædelse, false start. Straf - Fem yards fra det efterfølgende spot. [Citeret ved 7-1-3-d, 7-1-4-c]
- IV. Snapper A1 løfter eller bevæger bolden fremad, før det bagudrettede snap påbegyndes. B2 slår til bolden, som forårsager at bolden ruller løst rundt, hvorefter B3 erobrer den. **KENDELSE**: Hold A overtrædelse, ulovligt snap, bolden forbliver død. Straf - Fem yards fra det efterfølgende spot (Regel 4-1-1). [Citeret ved 4-1-1]
- V. A66, en begrænset linjemand mellem snapperen og spilleren som er end på linjen, eller A72 en begrænset linjemand som er end på line of scrimmage:
  1. Løfter en hånd eller hænderne fra jorden med det samme, da han/hun trues af B1, som er i den neutrale zone. **KENDELSE**: Fløjt øjeblikkeligt. Hold B overtrædelse mens bolden er død, offside. Straf - Fem yards fra det efterfølgende spot.
  2. Løfter en hånd eller hænderne fra jorden, i forhold til et udfald af B1, som (a) ikke bryder ind i den neutrale zone, eller (b) bryder ind i den neutrale zone, men truer ikke A66 eller A72's position. **KENDELSE**: I begge tilfælde (a) og (b), fløjt øjeblikkeligt. Hold A overtrædelse mens

bolden er død, false start. Straf - Fem yards fra det efterfølgende spot.

[Citeret ved 2-18-2-d, 7-1-2-b-3-a, 7-1-5-a-2]

*NOTE: Før snappet, kan en hold B spiller, som bryder den neutrale zone, maksimalt true tre hold A spillere. Hvis hold B spilleren bryder den neutrale zone direkte mod en hold A linjemand, så er det den hold A linjemand og spilleren på hver side af ham/hende, som betragtes som værende truet. Hvis hold B spilleren, som bryder den neutrale zone, går imod et mellemrum mellem to hold A linjemænd, så er det kun de to hold A spillere som betragtes som værende truet.*

- VI. A80, som er på enden af linjen som ikke-begrænset intern linjemand eller back, misser snap countet, og laver en bevægelse som dog ikke er pludselig, hurtig eller efterligner starten på et spil. **KENDELSE:** Ingen overtrædelse af hold A.

#### **ARTIKEL 4. Krav til det angribende hold - ved snappet**

Overtrædelse af de følgende (a-c), er overtrædelser mens bolden er levende, og spillet skal tillades at fortsætte.

- a. *Formation.* Ved snappet, skal hold A være i en formation, som overholder disse betingelser:
1. Alle spillere skal være inde på banen.
  2. Alle spillere skal være enten linjemænd eller backs (Regel 2-27-4). (**G.K. 7-1-4:VIII**)
  3. Mindst 5 linjemænd skal bære spilletrøjer nummereret mellem 50 og 79 (**Undtagelse:** Når snappet er fra en scrimmage kick formation, se pkt. 5 nedenfor).
  4. Ikke flere end 4 spillere må være backs.
  5. I en scrimmage kick formation ved snappet (Regel 2-16-10) må hold A have mindre end 5 spillere nummereret mellem 50 og 79, dog under disse betingelser:
    - (a) Alle linjemænd, som ikke er nummereret mellem 50 og 79, men som er uberettigede modtagere pga. position, bliver undtagelser til nummererings reglen, når snapperen er etableret.
    - (b) Alle disse nummererings undtagelser skal være på linjen, og må ikke stå som yderste mand på linjen. Hvis ikke dette er tilfældet, så begår hold A en overtrædelse for ulovlig formation.
    - (c) Disse spillere er undtagelser til nummererings reglen under hele forsøget, og forbliver uberettigede modtagere, medmindre de bliver berettigede ifølge Regel 7-3-5 (fremadrettet kast rørt af en dommer eller en hold B spiller).

Ovenstående betingelser fra 5(a) til 5(c) forsvinder, hvis der før snappet erklæres afslutning på en periode, eller hvis Referee eller et af holdene tager en timeout.
- b. *Mand i bevægelse* ("Man in motion").
1. Én back må være i bevægelse ("motion"), men ikke imod modstanderholdets mållinje.
  2. Spilleren som går i "motion", må ikke starte fra line of scrimmage, medmindre han/hun først etablerer sig som back, og står helt stille.
  3. En spiller i bevægelse (motion) ved snappet, skal have overholdt reglen om 1 sekunds fuldt stop - forstået som at han/hun ikke må have

påbegyndt sin motion før et foregående shift er helt tilendebragt (Regel 2-22-1-c).

- c. *Ulovligt shift*. Ved snappet må hold A ikke begå et ulovligt shift (Regel 7-1-2-a) (G.K. 7-1-3:I-III). (G.K. 7-1-3:I-II)

**STRAF - [a-c] Overtrædelse mens bolden er levende: 5 yards fra det forrige spot [S19 eller S20: ILF/ILM/ISH]. For overtrædelser mens bolden er levende, der sker samtidig med eller efter snappet under scrimmage kick spil undtagen field goal forsøg: 5 yards fra det forrige spot eller, hvis sparket krydser den neutrale zone, 5 yards fra det spot, hvor den døde bold efterfølgende tilhører hold B.**

#### **Godkendt Kendelse 7-1-4**

- I. A30, som er stillet lovligt op som back, starter en lovlig motion. Han/hun drejer sig herefter, så han/hun stadig er lovligt i motion, men nu har ansigtet mod line of scrimmage, mens han/hun "side-stepper" videre i sin motion. Da bolden snappes, er A30 let bøjet i hoften, og er enten fortsat i bevægelse eller stepper på stedet. **KENDELSE:** Lovligt.
- II. A30, som er stillet lovligt op som back, starter en lovlig motion. Han/hun drejer sig herefter, så han/hun stadig er lovligt i motion, men nu har ansigtet mod line of scrimmage, mens han/hun "side-stepper" videre i sin motion. Ved snappet, hvor A30 stadig er bag den neutrale zone, bevæger han/hun sig lidt fremad fra hoften og op, eller hans/hendes "side-stepping" er blevet lidt i en vinkel mod line of scrimmage. **KENDELSE:** Overtrædelse mens bolden er levende, for ulovlig motion. Straf - Fem yards fra det forrige spot.
- III. Hold A's formation ved snappet har kun 10 spillere; fem spillere på line of scrimmage, med numre fra 50-79, en spiller på linjen med nummer 82, og fire spillere i backfield. **KENDELSE:** Formationen er lovlig da hold A ikke har flere end 4 spillere i backfield og har de nødvendige antal spillere (fem), på linjen, med korrekt nummerering fra 50-79.
- IV. Hold A, med fjerde og otte, sender to indskiftere med numrene 21 og 33 ind på banen, som en undtagelse til den obligatoriske nummerering, og de placeres lovligt på linjen, mellem de to ends. Efter bolden er snappet kaster en spiller, som er placeret 15 yards dybt i backfield i en scrimmage kick formation, et lovligt fremadrettet kast til en lovlig modtager, for 10 yards gain. **KENDELSE:** Lovligt spil (Note: det samme spil ville også have været lovligt fra en field goal formation).
- V. A33, en undtagelse til reglen om obligatoriske numre, indtager en position på line of scrimmage, ved siden af end A88. Før snappet bevæger A88 sig til en position i backfield, og flanker backen i modsatte side, bevæger sig til en end position på linjen. **KENDELSE:** Ulovlig formation. Da A33 nu er end på linjen, er han/hun i en ulovlig position ved snappet (overtrædelse mens bolden er levende). Straf - fem yards fra forrige spot.
- VI. A33, en undtagelse til reglen om obligatoriske numre, indtager en position på line of scrimmage, til venstre for snapper A85, som er opstillet som end på linjen. Alle andre spillere står på A33's venstre side. Efter et et sekunds stop, skifter alle spillere undtaget A85 lovligt, over på den anden side af bolden, så A33 nu er placeret som end. **KENDELSE:** Hvis bolden snappes med A33 i ovenstående position, så er det en overtrædelse for ulovlig



formation. A33 kan ikke lovligt være den yderste på linjen ved snappet. Straf - fem yards fra det forrige spot.

- VII. Hold A er i formation på B-45, med snapper A88 som yderste mand i højre side. Linjemændene til venstre for ham/hende har numrene 56, 63 72 22 79 og 25. Der er 4 spillere i backfield. A44 er ti yards lige bag snapperen, og de andre backs er til venstre for ham/hende et par yards bag line of scrimmage. Ingen spiller er i position for holder til et place kick. Efter snappet kasper A44 et kast til snapper A88 for et touchdown. Dette sker (a) på første eller andet forsøg; (b) tredje eller fjerde forsøg. **KENDELSE:** Fordi der kun er fire offensive linjemænd med numrene 50-79, er lovligheden af spillet afhængig af om hold A er i scrimmage kick formation. Et af kravene for sådan en formation er at "det er åbenlyst at et spark vil blive forsøgt." (a) Ulovlig formation: På et første eller andet forsøg, er det meget usandsynligt at et hold vil punte, så det er ikke åbenlyst at et spark vil blive forsøgt. (b) Lovligt spil: Touchdown. På tredje eller fjerde forsøg, er det sandsynligt at et hold vil sparke. (Regel 2-16-10)
- VIII. Hold A stiller op med A11 ti yards direkte bag snapperen. De andre 3 backs står ude til siden, alle udenfor tackle boksen. Kun fire Hold A linjemænd har numre mellem 50 og 79. A11 modtager det bagudrettede kast fra snapperen mens hold A er i denne formation. **KENDELSE:** Overtrædelse mens bolden er levende. Ulovlig formation, ikke nok spillere med numrene 50-79 på line of scrimmage. Hold A er ikke i en scrimmage kick formation, da det ikke er åbenlyst at der vil blive forsøgt et spark. (Regel 2-16-10) [Citeret ved 7-1-4-a-2]
- IX. Hold A stiller op med 6 spillere på line of scrimmage, hvoraf de 5 har numre mellem 50-79. En syvende spiller - A88 - står på en position som end, men står så hans/hendes fødder og skuldre tydeligt har en 45 graders vinkel til line of scrimmage. De resterende fire spillere er tydeligt i backfield. Bolden bliver snappet med hold A i denne formation. **KENDELSE:** Overtrædelse mens bolden er levende, ulovlig formation. Alle hold A spillere skal være enten linjemand eller back; A88 er ingen af delene.
- X. A30, der er stillet lovligt op som back, starter en motion mod modstandernes mållinje. En yard bag line of scrimmage drejer han/hun så han/hun stadig er i motion, men har front mod sidelinjen og bevæger sig parallelt med line of scrimmage. Ved snappet er A30 i motion en yard bag line of scrimmage. **KENDELSE:** Lovligt spil.

## ARTIKEL 5. Krav til det forsvarende hold

Kravene til det forsvarende hold er som følger:

- a. Hver af de følgende (1-5), er overtrædelser mens bolden er død. Dommerne skal fløjte og forhindre at spillet får lov at gå i gang. Efter bolden er erklæret klar til spil, og før den er snappet:
  1. Må ingen spiller røre bolden, bortset fra når den bliver flyttet ulovligt som i Regel 7-1-3-a-1, man må heller ikke røre en modstander eller på nogen måde forstyrre ham/hende. (**G.K. 7-1-5:I-II**).
  2. Må ingen spiller gå ind i den neutrale zone og true en offensiv linjemand, og dermed forårsage at han/hun øjeblikkeligt reagerer, eller begå nogen anden form for offside overtrædelse mens bolden er død. (Reglerne 2-18-2 og 7-1-2-b-3 Undtagelser) (**G.K. 7-1-3:V**) (**G.K. 7-1-5:III**).

3. Må ingen spiller krydse den neutrale zone, og uden at initiere kontakt, fortsætte sit løb mod nogen back.

**STRAF - [1-3] Overtrædelse mens bolden er død, offside. Fem yards fra det efterfølgende spot [S18:DOF].**

4. Må en spiller (spillere) placeret i en stationær position inden for en yard fra line of scrimmage ikke lave hurtige eller pludselige bevægelser, som ikke er del af de normale bevægelser for forsvarsspillere (**G.K. 7-1-5:IV**).
5. Må ingen spiller bruge ord eller signaler, der forstyrrer modstanderne, når de er ved at sætte bolden i spil. Ingen spiller må råbe forsvarssignaler, der lyder som eller på anden måde forstyrrer angrebssignaler.

**STRAF - [4-5] Overtrædelse mens bolden er død, delay of game. 5 yards fra det efterfølgende spot [S21:DOD].**

b. Når snappet begynder:

1. Må ingen spiller være i eller over den neutrale zone når bolden bliver snappet.
2. Skal alle spillere være inde på banen.

**STRAF - Overtrædelse mens bolden er levende. 5 yards fra det forrige spot [S18: DOF].**

### Godkendt Kendelse 7-1-5

- I. Snapper A1 løfter bolden, før han/hun kaster den bagud. B2 slår bolden væk, og B3 erobrer. **KENDELSE:** Hold A overtrædelse mens bolden er død, ulovligt snap. Bolden forbliver død, da den ikke er sat i spil ved et lovligt snap. Straf - fem yards fra det efterfølgende spot. Hold A beholder besiddelse. [Citeret ved 2-23-1-b, 2-23-1-f, 4-1-1, 7-1-5-a-1]
- II. Snapper A1 begynder sit snap lovligt, men B2 slår til bolden før A1 gennemfører snappet, og B3 erobrer bolden. **KENDELSE:** Hold B overtrædelse og bolden forbliver død. Straf - fem yards fra det efterfølgende spot. Hold B må ikke røre bolden før den er snappet. Hold A beholder besiddelse. [Citeret ved 2-23-1-b, 2-23-1-f, 4-1-1, 7-1-5-a-1]
- III. Før snappet, krydser en hold B spiller den neutrale zone, og uden at skabe kontakt fortsætter han/hun sin fremdrift bag ved en hold A linjemand og direkte mod en quarterback eller sparker. **KENDELSE:** En hold B spiller, som er på Hold A's side af den neutrale zone og som bevæger sig direkte mod en quarterback eller sparker, mens han/hun er bag de offensive linjemænd, betragtes som at have forstyrret holds A's formation. Straf - Hold B overtrædelse mens bolden er død, offside. Fem yards fra det efterfølgende spot. [Citeret ved 2-18-2-e, 7-1-5-a-2]
- IV. Linebacker B56 står stille indenfor en yard af den neutrale zone. Mens angrebet kalder deres snap signaler, laver B56 et skinangreb mod linjen, i et tydeligt forsøg på at få lokket til en false start hos angrebet. **KENDELSE:** Død bold overtrædelse, forsinkelse af spillet. Fem yards straf fra det efterfølgende spot. [Citeret ved 7-1-5-a-4]

### ARTIKEL 6. Aflevere bolden fremad

Ingen spiller må aflevere bolden fremad undtagen under et scrimmage forsøg og under følgende omstændigheder:

- a. En back fra hold A må aflevere bolden fremad til en anden back, men kun hvis de begge er bag deres line of scrimmage og hvis spilleren, der afleverer

bolden fremad, ikke har haft hele sin krop over den neutrale zone med bolden i sin besiddelse.

- b. En back fra hold A, som er bag sin line of scrimmage må aflevere bolden fremad til en medspiller, som var på line of scrimmage da bolden blev snapped, forudsat at den medspiller forlod sin linjeplads med en bevægelse med begge fødder, der fik ham/hende til at have front mod sin egen baglinje og at han/hun var mindst to yards bag ved sin line of scrimmage da han/hun modtog bolden (**G.K. 7-1-6:I**).

**STRAF - 5 yards fra spottet for overtrædelsen; også tab af et forsøg hvis begået af hold A før bolden skifter hold under et scrimmage forsøg [S35 og S9: IFH].**

### **Godkendt Kendelse 7-1-6**

- I. Lovlige modtager A83, er placeret som end på sin line of scrimmage ved siden af snapperen, i en skæv "T" formation. Quarterback A10 modtager et hånd-til-hånd snap og overgiver hurtigt bolden til A83. **KENDELSE:** Hvis bevægelsen af bolden er fremadrettet, og den forlod A10's hånd før den blev modtaget af A83, er det et lovligt fremadrettet kast. A83 kan have drejet nok til at modtage et bagudrettet kast eller et handoff; men hvis handlingen sker direkte efter snapped, er det næppe sandsynligt at et handoff ville have haft tid nok til at opfylde både "drejet" og "to yards bag linjen" betingelserne. [Citeret ved 7-1-6-b]

### **ARTIKEL 7. Planlagt løs bold**

En spiller fra hold A må ikke føre en planlagt løs bold fremad i nærheden af snapperen.

**STRAF - 5 yards fra det forrige spot og tab af et forsøg [S19 og S9: IPR].**

## **SEKTION 2. Bagudrettet kast og fumble**

### **ARTIKEL 1. Mens bolden er levende**

En boldholder må til enhver tid aflevere eller kaste bolden bagud, bortset fra at kaste bolden ud af banen med vilje for at spare tid.

**STRAF - 5 yards fra spottet for overtrædelsen; også tab af et forsøg hvis begået af hold A før bolden skifter hold under et scrimmage forsøg (G.K. 3-4-3:III) [S35 og S9: IBP].**

### **ARTIKEL 2. Grebet eller erobret**

- a. Når et bagudrettet kast eller fumble gribes eller erobres af en hvilken som helst spiller på banen, så fortsætter bolden i spil (**G.K. 2-23-1:I**).

#### **Undtagelser:**

1. Regel 8-3-2-d-5 (Hold A fumble på et ekstrapoint forsøg).
2. På fjerde forsøg, før bolden skifter hold, når en hold A fumble gribes eller erobres, af en hold A spiller, som ikke er den, der fumbler bolden, så er bolden død. Hvis den gribes eller erobres længere fremme end der hvor den blev fumplet, så bringes bolden tilbage til spottet for fumblen. Hvis bolden er grebet eller erobret bag spottet for fumblen, så forbliver den på spottet for modtagelsen eller erobringen.

- b. Når et bagudrettet kast eller en fumble gribes eller erobres samtidigt, af spillere fra hvert sit hold, så dør bolden, og tilhører det hold, som sidst har haft besiddelse (**Undtagelse:** Regel 7-2-2-a Undtagelser).

### ARTIKEL 3. Efter bolden er snappet

Ingen offensiv linjemand må modtage et hånd-til-hånd snap.

**STRAF - Overtrædelse mens bolden er levende. 5 yards fra det forrige spot [S19: IPR].**

### ARTIKEL 4. Ude af banen

- a. *Bagudrettet kast.* Når et bagudrettet kast går ud af banen mellem mållinjerne, så tilhører bolden det kastende hold på det spot hvor bolden gik ud af banen.
- b. *Fumble.* Når en fumble går ud af banen, mellem mållinjerne:
1. Foran spottet for fumblen, så tilhører bolden det fumblende hold på spottet for fumblen (Regel 3-3-2-e-2).
  2. Bag ved spottet for fumblen tilhører bolden det fumblende hold, dér hvor bolden gik ud.
- c. *Bagved eller over mållinjen.* Når en fumble eller et bagudrettet kast går ud af banen bag ved eller over en mållinje så er det et touchback eller en safety, afhængigt af kraft og ansvar (Reglerne 8-5-1, 8-6-1 og 8-7) (**G.K. 7-2-4:I**), (**G.K. 8-6-1:I**) og (**G.K. 8-7-2:I**).

### Godkendt Kendelse 7-2-4

- I. B20 interceper et lovligt fremadrettet kast (a) i sin egen end zone, (b) på sin tre-yardlinje, og hans/hendes momentum bærer ham/hende ind i end zone, eller (c) inde på banen, og han/hun trækker sig tilbage i egen end zone (ingen momentum). I hvert tilfælde, fumbler B20 i end zone, og bolden ruller fremad og ud af banen på hold B's to-yardlinje. **KENDELSE:** Bolden tilhører hold B på spottet for fumblen (hold B's end zone); (a) touchback, (b) hold B's bold på tre-yardlinjen, og (c) safety (Regel 8-5-1 og 8-6-1). [Citeret ved 7-2-4-c, 8-5-1-a, 8-6-1-a]
- II. På anden down fumbler A1 bolden, som rammer jorden og hopper højt op i luften. B2 griber bolden oppe i luften, og kommer ned på jorden uden for banen (a) foran spottet for fumblen eller (b) bagved spottet for fumblen. **KENDELSE:** (a) Hold A's bold på spottet for fumblen. (b) Hold A's bold hvor bolden krydsede sidelinjen (Regel 4-2-4-d og 7-2-4).
- III. Fjerde og tre på B-7, A20 fumbler bolden på B-5 og den hoppende bold bliver battet imod hold B's end line på B-3 af B40. Bolden bliver erobret i end zone af A23. **KENDELSE:** Safety, 2 point til hold A. Se Godkendt Kendelse 8-5-1:XI.

### ARTIKEL 5. Ligger stille

Når et bagudrettet kast eller fumble triller død inde på banen og ingen spiller forsøger at sikre sig den, så bliver bolden død og:

- a. Hvis det er foran spottet for kastet/fumblen, tilhører bolden det kastende/fumblende hold på spottet for kastet/fumblen.
- b. Hvis det er bagved spottet for kastet/fumblen, tilhører bolden det kastende/fumblende hold på spottet hvor bolden blev erklæret død.

## SEKTION 3. Fremadrettet kast

### ARTIKEL 1. Lovligt fremadrettet kast

Hold A må lave ét fremadrettet kast under hvert scrimmage forsøg før bolden skifter hold, forudsat at kastet er kastet fra et sted i eller bag ved den neutrale zone.

### ARTIKEL 2. Ulovligt fremadrettet kast

Et fremadrettet kast er ulovligt:

- Hvis det er kastet af en spiller fra hold A, hvis hele krop er over den neutrale zone da bolden bliver sluppet.
- Hvis det er kastet af en spiller fra hold B.
- Hvis det er kastet efter bolden har skiftet hold under et forsøg.
- Hvis det er det andet fremadrettede kast under det samme forsøg.
- Hvis det er kastet fra i eller bag ved den neutrale zone efter en boldholder har været over den neutrale zone med hele sin krop, eller bolden har været over den neutrale zone.

**STRAF - [a-e] 5 yards fra spottet for overtrædelsen; også tab af et forsøg hvis begået af hold A før bolden skiftede hold under et scrimmage forsøg (G.K. 3-4-3:IV) og (G.K. 7-3-2:II) [S35 og S9: IFP].**

- Hvis kasteren af et fremadrettet kast, for at spare tid, kaster bolden direkte i jorden (1) efter bolden allerede har rørt jorden; eller (2) ikke direkte efter at have fået bolden under kontrol.
- Hvis kasteren af et fremadrettet kast, for at spare tid, kaster et fremadrettet kast til et område, hvor der ikke er nogen berettiget modtager fra hold A (G.K. 7-3-2:II-VII).
- Hvis kasteren af et fremadrettet kast, for ikke at miste yards, kaster et fremadrettet kast til et område, hvor der ikke er nogen berettiget modtager fra hold A. (G.K. 7-3-2:I).

**[Undtagelse:** Det er ikke en overtrædelse hvis kasteren af det fremadrettede kast er eller har været udenfor tackle boksen, og kaster bolden så den krydser eller lander over den neutrale zone (Regel 2-19-3) eller ville have landet over den neutrale zone, hvis den ikke var blevet berørt af hold B (G.K. 7-3-2:VIII-X). Dette gælder kun for den spiller som kontrollerer snappet, eller det tilknyttede bagudrettede kast, og ikke overlader besiddelse til en anden spiller, inden han/hun kaster det fremadrettede kast.]

**STRAF - [f-h] Tab af forsøget på spottet for overtrædelsen [S36 og S9: ING].**

### Godkendt Kendelse 7-3-2

- Quarterback A10, som ikke er udenfor tackle boksen, og forsøger at undgå at tabe yards, kaster bevidst i desperation et fremadrettet kast som falder incomplete i et område, hvor der ikke er nogen lovlige modtagere. **KENDELSE:** Intentional grounding. Straf - Tab af forsøg på spottet for overtrædelsen. Uret starter på snappet (Regel 3-3-2-d-4) medmindre regel 3-4-4 træder i kraft. [Citeret ved 7-3-2-h]
- Sent i en halvleg, med mere end et minut tilbage. A10 kan ikke finde en åben receiver. For at spare tid, kaster han/hun et fremadrettet kast, der falder incomplete i et område hvor der ikke er nogle lovlige hold A modtagere. **KENDELSE:** Ulovligt fremadrettet kast. Straf - Tab af forsøg på spottet for

- overtrædelsen. Uret vil starte på Referees klar-til-spil signal (Regel 3-3-2-e-14 og 3-4-3). [Citeret ved 3-3-2-e-14, 7-3-2-g, 7-3-2 Straf]
- III. På tredje forsøg hen mod slutningen af en halvleg, muffer potentiel field goal holder A4 snappet, og A4 eller den potentielle sparker A3 erobrer bolden, og kaster den øjeblikkeligt fremad og i jorden. **KENDELSE:** Ulovligt fremadrettet kast, ikke et gyldigt forsøg på at spare tid. Straf - Tab af forsøg på spottet for overtrædelsen. Hold B har mulighed for at vælge 10 sekunders fratrækning på kampuret (Regel 3-4-4). Uret starter på klar-til-spil signalet (Regel 3-3-2-e-14 og 3-4-3) hvis hold B vælger at trække 10 sekunder fra. [Citeret ved 3-3-2-e-14, 7-3-2-g]
- IV. Bolden bliver snappet over hovedet på quarterback A12, som er i "shotgun" formation. A12 erobrer bolden, og kaster den øjeblikkeligt i jorden, for at spare tid. **KENDELSE:** Ulovligt fremadrettet kast, intentional grounding; ikke et gyldigt forsøg på at spare tid. Straf - Tab af forsøg på spottet for overtrædelsen. Uret starter på klar-til-spil signalet (Regel 3-3-2-e-14 og 3-4-3). [Citeret ved 3-3-2-e-14, 7-2-3-g]
- V. På tredje forsøg, tæt på slutningen af halvlegen, muffer A1 snappet. A1 eller A4 griber den muffede bold, og kaster den øjeblikkeligt i jorden fremad. **KENDELSE:** Lovligt spil. [Citeret ved 3-3-2-e-14, 7-3-2-g]
- VI. På tredje forsøg, tæt på slutningen af halvlegen, griber A1, som er placeret 7 yards bag snapperen, snappet og kaster øjeblikkeligt bolden fremad i jorden. **KENDELSE:** Lovligt spil. [Citeret ved 3-3-2-e-14, 7-3-2-g]
- VII. Med sekunder tilbage i en halvleg, og bolden erklæret klar til spil, stiller hold A hurtigt op, og bolden snappes lovligt til quarterback A12, som øjeblikkeligt kaster bolden i jorden fremad. Hold A's formation var ikke lovlig da bolden blev snappet. Da bolden dør, står der 2 sekunder på uret. **KENDELSE:** Ulovlig formation. Straf - Fem yards fra det forrige spot. Uret starter på snappet. [Citeret ved 3-3-2-e-14, 7-3-2-g]
- VIII. Quarterback A10 sprinter mod sidelinjen, og er udenfor tackle boksen, da han/hun kaster et lovligt fremadrettet kast, som slås til jorden af en defensiv linjemand, og lander bag den neutrale zone. **KENDELSE:** Lovligt spil. Hvis bolden ikke havde været battet var den landet over den neutrale zone, så A10 har opfyldt ånden i reglen. [Citeret ved 7-3-2-h]
- IX. Tredje og fem på A-40. QB A12 dropper tilbage i lommen for at kaste. Under kraftigt pres, kaster han/hun et bagudrettet kast til back A22, som fører bolden udenfor tackle boksen. Da han/hun er ved at blive tacklet, kaster A22 et fremadrettet kast fra A-35, til et område over den neutrale zone, hvor der ikke er en lovlig modtager tættere på end 20 yards. **KENDELSE:** Overtrædelse, intentional grounding. Tackle boks undtagelsen gælder kun i forhold til den spiller som kontrollerer snappet inkl. det tilhørende bagudrettede kast. Tab af forsøg på spottet for overtrædelsen. Fjerde og 10 fra A-35. (Regel 7-3-2-h-Undtagelse) [Citeret ved 7-3-2-h]
- X. Quarterback A12 er i shotgun formation. Han/hun muffer det bagudrettede kast fra snapperen, og bolden samles op af A63 indenfor tackle boksen. Under kraftigt pres, bevæger A63 sig udenfor tackle boksen og kaster bolden incomplete over line of scrimmage. **KENDELSE:** Lovligt spil. A63 kontrollerede det bagudrettede kast, der stammede fra snappet. (Regel 7-3-2-h Undtagelse) [Citeret ved 7-3-2-h]

- XI. Anden og 10 på A-40. I shotgun formation tager A11 det bagudrettede kast fra snapperen, og afleverer bolden til back A44. A44 tager et par skridt op mod line of scrimmage, og kaster så et bagudrettet kast til A11, som stadig er indenfor tackle boksen. For at undgå at blive tacklet, løber A11 udenfor tackle boksen, og da han/hun ikke kan finde en fri receiver, kaster han/hun fra A-35 bolden hen mod et område, hvor der ikke er nogle berettigede modtagere, og den lander udenfor banen over den neutrale zone. **KENDELSE:** Ulovligt fremadrettet kast. Tab af et forsøg på A-35; tredje og 15. A11 mister retten til lovligt at kaste bolden væk, fordi han/hun har overladt kontrol til en anden spiller før han/hun kaster den.
- XII. Tredje og 10 på A-30. Quarterback A11 dropper tilbage for at kaste. Han/hun er ved at blive tacklet på A-20, da han/hun kaster bolden fremad til et område, hvor der ikke er nogen lovlige modtagere. Tackle A77 griber kastet på A-28, og bliver tacklet på A-32. **KENDELSE:** Ulovligt fremadrettet kast; tab af et forsøg på spottet for kastet. Fjerde og 20 på A-20. Dette er "intentional grounding" da A11 kaster bolden til en område uden lovlige modtagere. Bemærk at det ikke er ulovlig berøring af A77, da reglen for ulovlig berøring kun gælder for lovlige fremadrettede kast. (Regel 7-3-11)
- XIII. Quarterback A11 dropper tilbage for at kaste, og løber udenfor tackle boksen. Han/hun fumbler bolden, som hopper tilbage op i hans/hendes hænder. Herefter kaster han/hun bolden fremad, og den lander over den neutrale zone i et åbent område, hvor der ikke er nogen lovlige modtagere. **KENDELSE:** Lovligt spil, eftersom A11 ikke overlod kontrol til en anden spiller.

### ARTIKEL 3. Berettigelse til at røre et lovligt kast

- Reglerne om berettigelse til at røre et kast gælder under et forsøg, når et lovligt fremadrettet kast er kastet.
- Alle spillere på hold B har lov til at røre eller gribe et kast.
- Når bolden er snapped, så er følgende spillere på hold A berettigede modtagere:
  - Linjemænd, som er yderst på line of scrimmage og som ikke har et nummer mellem 50 og 79.
  - Backs, som ikke har numre mellem 50 og 79.
- En berettiget modtager mister sin berettigelse når han/hun går ud af banen. (Regel 7-3-4) (**G.K. 7-3-9:III**)

### ARTIKEL 4. Berettigelse tabt ved at gå ud af banen

Ingen berettiget modtager fra det angribende hold, som går ud af banen, og kommer ind på banen igen under et forsøg, må røre et lovligt fremadrettet kast inde på banen eller i end zone eller mens han/hun er oppe i luften, før bolden er blevet rørt af en modstander eller en dommer (**G.K. 7-3-4:I-II og IV**).

[**Undtagelse:** Dette gælder ikke for en oprindeligt berettiget angrebsspiller, som med det samme kommer ind på banen igen efter at være blevet blokeret ud af banen af en modstander (**G.K. 7-3-4:III**)].

Hvis han/hun rører kastet før han/hun er inde på banen igen, er det incomplete pass (Regel 7-3-7) og ikke en overtrædelse for ulovlig berøring.

**STRAF - Tab af et forsøg ved det forrige spot [S16 og S9: ITP].**

**Godkendt Kendelse 7-3-4**

- I. Lovlige modtager A88 går frivilligt ud af banen, returnerer og er den første spiller som rører et lovligt fremadrettet kast. Denne berøring af A88 sker i hold B's end zone. **KENDELSE:** Ulovlig berøring. Straf - Tab af forsøg fra det forrige spot. [Citeret ved 7-3-4]
- II. Lovlige modtager A88 går frivilligt ud af banen i løbet af et forsøg, hvor der kastes et lovligt fremadrettet kast. Han/hun returnerer til banen men rører ikke bolden. Han/hun holdes af en modstander, før bolden rører nogen anden spiller. **KENDELSE:** Ikke pass interference - A88 er ikke berettiget til at modtage et lovligt fremadrettet kast. Straf - 10 yards fra det forrige spot. [Citeret ved 7-3-4]
- III. Wide receiver A88 bliver blokeret ud af banen af B1, og løber derefter 20 yards, før han/hun returnerer til banen. A88 griber et lovligt fremadrettet kast i hold B's end zone. **KENDELSE:** Overtrædelse for ulovlig berøring, da A88 ikke øjeblikkeligt kom tilbage ind på banen. Straf - Tab af forsøg fra det forrige spot. [Citeret ved 7-3-4]
- IV. Berettigede modtager A44 løber en kasterute i nærheden af sidelinjen. Da et lovligt fremadrettet kast kommer imod ham/hende, træder han/hun ved et tilfælde på sidelinjen, hopper, muffet kastet op i luften mens han/hun stadig er luftbåren, lander inde på banen, og griber bolden mens han/hun lander på knæene med fuldt kontrolleret besiddelse af bolden. **KENDELSE:** Incomplete pass. A44 rørte først bolden mens han/hun var luftbåren og derfor udenfor banen, eftersom han/hun ikke havde genetableret sig som værende inde på banen (Regel 2-27-15) [Citeret ved 7-3-4]

**ARTIKEL 5. Berettigelse etableret eller genetableret**

Når en spiller fra hold B eller en dommer rører et lovligt fremadrettet kast, så får alle spillere berettigelse til at gribe den (**G.K. 7-3-5:I**).

**Godkendt Kendelse 7-3-5**

- I. Hold B berører det lovligt fremadrettede kast nær en sidelinje, mens oprindeligt berettigede A1 er udenfor banen. A1 kommer ind igen, og rører kastet. **KENDELSE:** Lovligt spil. Berøringen af hold B gjorde alle spillere er berettigede i resten af forsøget. [Citeret ved 7-3-5]

**ARTIKEL 6. Grebet kast**

Et fremadrettet kast er grebet når det er grebet af en spiller fra det kastende hold, som er inde på banen, og bolden forsætter i spil medmindre den er grebet i modstandernes end zone eller den bliver grebet på samme tid af spillere fra hvert sit hold. Hvis et fremadrettet kast bliver grebet på samme tid af spillere fra hvert sit hold inde på banen, så bliver bolden død og tilhører det kastende hold (Regel 2-4-3 og 2-4-4) (**G.K. 2-4-3:III**) (**G.K. 7-3-6:I-VIII**).

**Godkendt Kendelse 7-3-6**

- I. To modstandere griber et lovligt fremadrettet kast, mens de er i luften, og begge spillere lander på jorden på samme tid. **KENDELSE:** Samtidigt grebet kast; bolden tildeles til det hold som kastede bolden (Regel 2-4-4). [Citeret ved 2-4-4, 7-3-6]
- II. To modstandere griber en bold, mens begge er i luften, og den ene spiller lander på jorden før den anden. **KENDELSE:** Ikke samtidigt grebet kast. Det



- lovlige fremadrettede kast er gennemført eller interceptet, af den spiller som først returnerer til jorden (Regel 2-4-4). [Citeret ved 2-4-4, 7-3-6]
- III. En luftbåren spiller, som er inde på banen, griber et lovligt fremadrettet kast. Mens spilleren stadig er i luften, bliver han/hun tacklet af en modstander og bliver tydeligt holdt oppe kortvarigt før han/hun bæres i en vilkårlig retning. Han/hun lander efterfølgende enten inde på banen eller udenfor banen. **KENDELSE:** Grebet kast. Bolden dør på linjen for hvor spilleren blev holdt på en måde, som hindrede at han/hun kom hurtigt tilbage til jorden (Regel 4-1-3-p). [Citeret ved 4-1-3-p, 7-3-6]
- IV. Receiver A80, som er i luften, griber et lovligt fremadrettet kast på sin 30-yardlinje. Mens A80 stadig er i luften, bliver han/hun tacklet af B40 og skubbet fremad mod hold A's 34-yardlinje, hvor han/hun bliver stoppet. **KENDELSE:** Hold A's bold på deres 34-yardlinje (Regel 5-1-3-a). [Citeret ved 7-3-6]
- V. Receiver A80, som er i luften, griber et lovligt fremadrettet kast på sin 30-yardlinje. Mens A80 stadig er i luften, bliver han/hun tacklet af B40 og skubbet bagud mod hold A's 26-yardlinje, hvor bolden erklæres død. **KENDELSE:** Hold A's bold på 30-yardlinjen (Regel 5-1-3-a Undtagelse). [Citeret ved 5-1-3-a, 7-3-6]
- VI. A86 bliver lovligt blokeret ud af banen af B18 på hold B's 2-yardlinje. A86 hopper, i et forsøg på at komme ind på banen igen med det samme, fra udenfor banen og er i luften da han/hun griber A16's lovlige fremadrettede kast. A86 lander i hold B's end zone med bolden i hænderne. **KENDELSE:** Incomplete pass. A86 genetablerede sig ikke som værende inden på banen før han/hun rørte kastet, og derfor var han/hun stadig udenfor banen (Regel 2-27-15) [Citeret ved 7-3-6]
- VII. B33 hopper fra inde på banen, og er i luften da han/hun griber hold A's lovlige fremadrettede kast. B33 gennemfører interceptionen ved (a) at lande inde på banen, eller (b) at lande i hold B's end zone, og tackles efterfølgende. **KENDELSE:** B33 er boldholder indtil han/hun mister besiddelse, eller bolden erklæres død ifølge reglerne. (a) Første og 10 for hold B. (b) Touchback. (Regel 4-1-3-c, 4-2-3-a, 5-1-1-e og 7-3-4). [Citeret ved 7-3-6]
- VIII. Mens han/hun er i luften og inde på banen, berører berettigede modtager A89 et fremadrettet kast, som han/hun sender videre mod; (a) berettigede modtager A80, som griber bolden; eller (b) B27, som interceper kastet. **KENDELSE:** Lovligt spil, og bolden forbliver levende i både (a) og (b). A89 har slået et fremadrettet kast (Regel 2-4-3, 2-11-3 og 9-4-1-a). [Citeret ved 7-3-6]
- IX. Modtager A85, som er i luften, griber et fremadrettet kast, og undervejs mod jorden, rammer han/hun først ned med sin venstre fod idet han/hun falder til jorden inde på banen. Umiddelbart efter at A85 rammer jorden, kommer bolden fri, og rører jorden. **KENDELSE:** Incomplete pass. En luftbåren modtager skal bibeholde kontrol af bolden når han/hun lander på jorden, for at have gennemført en modtagelse.
- X. Modtager A85, som er i luften, griber et fremadrettet kast, og undervejs mod jorden, rammer han/hun først med sin venstre fod idet han/hun falder til jorden inde på banen. Umiddelbart efter at A85 rammer jorden, kommer bolden fri, men rører aldrig jorden, før han/hun igen opnår

kontrol. **KENDELSE:** Modtagelse. Hvis modtageren er inde på banen og falder til jorden hvor han/hun mister kontrollen, så kan det erklæres som en modtagelse hvis han/hun bliver inde på banen, og bolden aldrig rører jorden.

- XI. Modtager A85, som er i luften, griber et fremadrettet kast, og undervejs mod jorden, rammer han/hun først med sin venstre fod inde på banen, idet han/hun falder til jorden udenfor banen. Umiddelbart efter at A85 rammer jorden, kommer bolden fri. **KENDELSE:** Incomplete pass uanset om bolden rammer jorden eller ej, da modtageren er ude af banen.
- XII. Modtager A85 strækker sig frem på hold B's 2-yardlinje og fanger et fremadrettet kast, og lander på jorden i et forsøg på at modtage bolden. Da A85 lander på jorden i end zone, kommer bolden med det samme fri og rammer jorden. **KENDELSE:** Incomplete pass. Enhver modtager som rammer jorden i et forsøg på at gennemføre en modtagelse, skal bibeholde besiddelse af bolden, når jorden rammes.
- XIII. Modtager A85, som er i luften og inde på banen i end zone, griber et fremadrettet kast, men mens han/hun stadig er i luften rammes han/hun af en forsvarsspiller, som forårsager at A85 ryger i jorden. Da han/hun rammer jorden, kommer bolden fri og rører jorden. **KENDELSE:** Incomplete pass. En luftbåren modtager, som rammes inden han/hun har opfyldt alle betingelserne for at modtage bolden, skal stadig bibeholde besiddelse af bolden, efter at have ramt jorden.
- XIV. Berettigede modtager A80 er i luften da han/hun modtager et lovligt fremadrettet kast. Han/hun har et solidt greb på bolden, mens han/hun er på vej til jorden, hvor boldens forreste spids rammer jorden, før nogen del af hans/hendes krop. A80 beholder sin solide kontrol af bolden, som ikke rører sig under denne handling. A80's knæ rører efterfølgende jorden hvor han/hun stadig har kontrol over bolden. **KENDELSE:** Gennemført modtagelse.
- XV. Berettigede modtager A80 er i luften nær sidelinjen, da han/hun modtager et lovligt fremadrettet kast. På vej til jorden, med ansigtet ind mod banen, (a) trækkes hans/hendes tå tydeligt inde på banen før han/hun lander udenfor banen; (b) rører hans/hendes tå inde på banen, før hans/hendes hæl lander på sidelinjen i en kontinuerlig bevægelse. I begge tilfælde har han/hun solidt greb om bolden. **KENDELSE:** (a) Gennemført modtagelse. (b) Incomplete pass. Den fortløbende tå-hæl berøring er at betragte som et samlet forløb, og derfor fortolkes det som om spilleren lander udenfor banen, og hermed ikke har gennemført modtagelsen.

### **ARTIKEL 7. Ikke grebet kast (Incomplete pass)**

- a. Et fremadrettet kast er ikke grebet (incomplete) når bolden er ude af banen ifølge reglerne (Regel 4-2-3) eller kastet rører jorden uden at være fuldstændigt kontrolleret af en spiller. Bolden er heller ikke grebet hvis en spiller hopper, griber bolden, men først lander på eller udenfor en yderlinje, medmindre spillerens fremadrettede bevægelse er blevet stoppet inde på banen eller i end zone (Regel 4-1-3-p) (**G.K. 2-4-3:III**) og (**G.K. 7-3-7:I**).
- b. Når et lovligt fremadrettet kast er incomplete, så tilhører bolden det kastende hold på det forrige spot.

- c. Når et ulovligt fremadrettet kast er incomplete, så tilhører bolden det kastende hold på spottet for kastet (**Undtagelse:** Hvis hold B afviser straffen for et ulovligt kast kastet fra end zone, så skal bolden derefter snappes fra det forrige spot.) (**G.K. 7-3-7:II-III**).

### Godkendt Kendelse 7-3-7

- I. En spiller berører et lovligt fremadrettet kast (a) mens han/hun rører en yderlinje; (b) mens han/hun er luftbåren efter at have hoppet fra udenfor banen. **KENDELSE:** (a) og (b). Bolden er ude af banen, kastet er incomplete, og forsøget tæller. Spilleren mister sin berettigelse da han/hun går ud af banen (Reglerne 2-27-15, 4-2-3-a og 7-3-3). [Citeret ved 7-3-7-a]
- II. Fjerde og ni på hold A's seks-yard linje. A1 kaster med vilje bolden i jorden i egen end zone, for at undgå tab af yards. **KENDELSE:** Hold B kan acceptere straffen og få tildelt 2 point for en safety. Hvis de afviser straffen, er det hold B's bold første og goal på seks-yardlinjen. [Citeret ved 7-3-7-c]
- III. Tredje og ni på hold A's seks-yardlinje. A1 kaster det andet fremadrettede kast fra egen end zone. B2 interceper bolden og standses på hold A's 20-yardlinje. **KENDELSE:** Hold B kan acceptere straffen og få tildelt 2 point for en safety, eller tage resultatet af spillet og beholde bolden for et første forsøg på hold A's 20-yardlinje. [Citeret ved 7-3-7-c]

### ARTIKEL 8. Ulovlig kontakt og pass interference

- a. Under et forsøg hvor et lovligt fremadrettet kast krydser den neutrale zone, er ulovlig kontakt begået af spillere fra hold A og B forbudt, fra bolden bliver snappet og indtil den bliver rørt af en spiller eller en dommer (**G.K. 7-3-8:II**).
- b. Offensiv pass interference er kontakt af en spiller fra hold A over den neutrale zone, der forstyrrer en hold B spiller under et lovligt fremadrettet kastespil, hvor det fremadrettede kast krydser den neutrale zone. Det er den angribende spillers ansvar at undgå modstanderne. Det er ikke offensiv pass interference: (**G.K. 7-3-8:IV, V, X, XV og XVI**):
  1. Når en uberettiget spiller fra hold A, efter snappet, øjeblikkeligt rammer en modstander mindre end en yard over den neutrale zone, og ikke forsætter denne kontakt mere end tre yards over den neutrale zone. (**G.K. 7-3-10:II**).
  2. Hvis to eller flere berettigede spillere gør et simultant og oprigtigt forsøg på at nå, gribe eller slå til bolden. Berettigede spillere fra modsatte hold har lige meget ret til bolden (**G.K. 7-3-8:IX**).
  3. Når bolden er i luften og to eller flere berettigede spillere er i et område hvor de kan modtage eller intercepte kastet og en angribende spiller i det område, forstyrrer en modstander og kastet ikke er gribeligt.

### STRAF - 15 yards fra det forrige spot [S33: OPI].

- c. Defensiv pass interference er kontakt over den neutrale zone af en spiller fra hold B, som har tydeligt til hensigt at forstyrre en berettiget modstander, og kunne fratage modstanderen muligheden for at modtage et gribeligt fremadrettet kast. I tvivlsspørgsmål er et lovligt fremadrettet kast gribeligt. Defensiv pass interference sker kun efter et lovligt fremadrettet kast er kastet (**G.K. 7-3-8:VII, VIII, XI og XII**). Det er ikke defensiv pass interference (**G.K. 7-3-8:III**) (**G.K. 7-3-9:III**):

1. Når modstandere, øjeblikkeligt efter snapped, angriber hinanden og etablerer kontakt mindre end en yard over den neutrale zone.
2. Når to eller flere berettigede spillere gør simultane og oprigtige forsøg på at røre, gribe eller slå til bolden. Berettigede spillere på begge hold har lige meget ret til bolden (**G.K. 7-3-8:IX**).
3. Når en spiller fra hold B lovligt laver kontakt med en modstander før kastet bliver kastet (**G.K. 7-3-8:III og X**).
4. Når der er kontakt af en hold B spiller, der ellers ville være pass interference, under et forsøg hvor en potentiel sparker fra hold A i en scrimmage kick formation, simulerer et scrimmage kick ved at kaste bolden højt og dybt.

**STRAF - Hold A's bold, første forsøg, på spottet for overtrædelsen, hvis overtrædelsen forekommer mindre end 15 yards over det forrige spot. Hvis overtrædelsen sker 15 yards eller mere over det forrige spot, er det hold A's bold, første forsøg 15 yards fra det forrige spot [S33: DPI]**

**Når bolden bliver snapped indenfor hold B's 17-yardlinje og udenfor hold B's 2-yardlinje, og spottet for overtrædelsen er inden for 2-yardlinjen, så skal straffen fra det forrige spot placere bolden på 2-yardlinjen, første forsøg (G.K. 7-3-8:XIV).**

**Ingen straf udmålt længere væk end 2-yardlinjen kan placere bolden inden for 2-yardlinjen (Undtagelse: På ekstrapoint forsøg, hvis bolden snappes på eller inden for 3-yardlinjen, Regel 10-2-5-b).**

**Hvis det forrige spot var på eller indenfor 2-yardlinjen, første forsøg halvvejs mellem det forrige spot og mållinjen (Regel 10-2-6 Undtagelse).**

### **Godkendt Kendelse 7-3-8**

- I. B33, der forsvarer mod et lovligt fremadrettet kast over den neutrale zone, har ryggen til bolden og svinger armene foran hovedet på berettigede A88, men der er ingen kontakt. **KENDELSE:** Ingen overtrædelse. Der er ingen overtrædelse for defensiv pass interference, hvis der ikke er kontakt. [citeret ved 7-3-9-f]
- II. Wide receiver A80, som er 15 yards over den neutrale zone, har ryggen vendt til den neutrale zone. Kasteren af et fremadrettet kast kaster bolden højt over A80's hænder, som er strakt ud over hans/hendes hoved. Bolden er kastet for højt og udenfor A80's rækkevidde (ikke gribbar - "uncatchable"), da B2 trækker A80 ned i facemasken. **KENDELSE:** Personlig fejl overtrædelse (Regel 9-1-12-a), ikke pass interference. Straf - 15 yards fra det forrige spot. Første og 10 til hold A. Grove overtrædere skal diskvalificeres. [Citeret ved 7-3-8-a]
- III. A83, en wide receiver 10 yards fra den nærmeste interne linjemand, løber en "slant" mod midten af banen. Før bolden er kastet, blokerer B1 ham/hende lovligt, og sender ham/hende i jorden. **KENDELSE:** Lovligt medmindre blokeringen var under hoften (Regel 9-1-6). [Citeret ved 7-3-8-c-3, 7-3-8-c]
- IV. Ved snapped er A88 yderste mand på line of scrimmage, 10 fra tackle positionen, og A44 er i backfield, 4 yards længere inde. Lige før hold A's kaster af et fremadrettet kast slipper bolden, rammer A88 B1 fem yards over den neutrale zone. Kastet kastes til A44, som har bevæget sig foran, og på ydersiden af A88, i forhold til hvor han/hun rammer B1. **KENDELSE:**

- Hold A overtrædelse, offensiv pass interference. Straf - 15 yards fra det forrige spot. [Citeret ved 7-3-8-b]
- V. Før bolden er kastet, bevæger wide receiver A88 sig fire yard ned ad banen, direkte mod og med front mod forsvarsspiller B1. På dette sted skubber B1 A88, som derefter bruger sine hænder til at søge kontakt med B1. **KENDELSE:** Hold A overtrædelse, offensiv pass interference, hvis det lovlige fremadrettede kast har krydset den neutrale zone. Straf - 15 yards fra det forrige spot. [Citeret ved 7-3-8-b]
- VI. Før bolden er kastet, laver A88 en "slant" indad, hvor linebacker B1 forsøger at blokere ham/hende. A88 bruger sine hænder til at skubbe B1 væk. **KENDELSE:** Hold A overtrædelse, offensiv pass interference, hvis det lovlige fremadrettede kast krydser den neutrale zone. Hvis B1's første kontakt var under hoften, og over den neutrale zone, så har hold B også lavet en overtrædelse, og de to overtrædelser mens bolden var levende udligner hinanden.
- VII. A88 en receiver som er stillet op langt ude, løber en 10 yard rute og skærer 90 grader ud mod sidelinjen. Efter bolden er kastet, laver B2 kontakt mod A88 med en tackling, blokering, griber fat eller skubber, før A88 rører bolden, som er et lovligt gribeligt fremadrettet kast. **KENDELSE:** Hold B overtrædelse, defensiv pass interference. Straf - spot overtrædelse og første forsøg. [Citeret ved 7-3-8-c]
- VIII. A80, en tight end, løber 10 yards ned i det dybe forsvar, og skærer en rute mod målstolperne. B1 er et skridt bagved, og på ydersiden da han/hun reagerer. Efter det lovlige fremadrettede kast er kastet, tager B1 kontakt med A80, med en tackling, blokering, griber fat eller skub, da bolden går henover A80's udstrakte arme. **KENDELSE:** Hold B overtrædelse for defensiv pass interference. Straf - Spot overtrædelse og første forsøg, hvis hændelsen foregår mindre end 15 yards fra det forrige spot; 15 yards straf fra det forrige spot og første forsøg, hvis overtrædelsen sker mere end 15 yards over den neutrale zone. [Citeret ved 7-3-8-c]
- IX. A88 og B2 løber tæt på hinanden, før eller efter bolden er kastet. A88 eller B2 falder (eller begge), da deres fødder kommer i konflikt med hinanden. Ingen af spillerne blev snublet med vilje. **KENDELSE:** Ingen overtrædelse. [Citeret ved 7-3-8-b-2, 7-3-8-c-2]
- X. Før kastet er sendt afsted, løber wide receiver A88 og forsvarsspiller B1 skulder ved skulder og ved siden af hinanden 15 yards over den neutrale zone. A88 er tættest på sidelinjen, og B1 tættest på hash marks. A88 laver et udfald indad, og B1 gør intet, da A88 kolliderer med ham/hende. **KENDELSE:** Ingen overtrædelse, da bolden ikke er kastet. [Citeret ved 7-3-8-b, 7-3-8-c-3]
- XI. Wide receiver A88 og forsvarsspiller B1 løber skulder ved skulder og ved siden af hinanden 15 yards over den neutrale zone. A88 er tættest på sidelinjen, og B1 tættest på hash marks. Et lovligt fremadrettet kast sendes afsted mod målstolperne. Mens bolden er i luften, laver A88 et udfald mod indersiden hen mod det gribelige fremadrettede kast. B1 gør intet forsøg på at nå bolden, og A88 kolliderer med ham/hende. **KENDELSE:** Hold B overtrædelse, defensiv pass interference. Straf - 15 yards fra det forrige spot og første forsøg. [Citeret ved 7-3-8-c]

- XII. A44, en slot back, løber en rute 25 yards nede af banen mod pylonen på mållinjen. B1, en safety, er placeret imellem A44 og pylonen, da bolden kastes. B1 nedsætter tydeligt farten og kolliderer med A44, før det gribelige kast rammer jorden. **KENDELSE:** Hold B overtrædelse, defensiv pass interference. Straf - 15 yards fra det forrige spot og første forsøg. [Citeret ved 7-3-8-c]
- XIII. A80, en tight end, bevæger sig på tværs af formationen i en kasterute ca. 25 yards nede ad banen, da han/hun tager kontakt til B1, en safety, før eller efter bolden er kastet. A88, en wide receiver placeret modsat af tight enden ved snappet, løber "under" A88s kontakt med B1, og griber det lovlige fremadrettede kast. **KENDELSE:** Hold A overtrædelse, offensiv pass interference. Straf - 15 yards fra det forrige spot.
- XIV. Fjerde og goal til hold A på hold B's 5-yardlinje. Hold A's lovlige fremadrettede kast er incomplete, men hold B lavede pass interference på deres egen et-yardlinje, eller i deres end zone. **KENDELSE:** Første og goal til hold A på hold B's 2-yardlinje. [Citeret ved 7-3-8 Straf]
- XV. A80 og B60 forsøger at gribe et lovligt fremadrettet kast, kastet i retning af A80's position, som er over den neutrale zone. Kastet er højt og erklæres ikke gribbart. Da bolden krydser over hovedet på dem, skubber A80 B60 i brystet. **KENDELSE:** Ikke offensiv pass interference. [Citeret ved 7-3-8-b]
- XVI. På et lovligt fremadrettet kast over den neutrale zone, forsøger A80 og B60 at gribe et kast kastet mod A80's position. A14 som ikke forsøger at gribe bolden, blokerer B65 nede af banen, enten før bolden er kastet, eller mens det ikke gribbare kast er i luften. **KENDELSE:** Hold A overtrædelse, offensiv pass interference. Straf - 15 yards fra det forrige spot. [Citeret ved 7-3-8-b]

### **ARTIKEL 9. Pass Interference: Opsummering**

- a. Både hold A og hold B må lovligt forstyrre modstanderne bag den neutrale zone.
- b. Spillere fra begge hold må lovligt forstyrre over den neutrale zone efter at kastet er blevet rørt (**G.K. 7-3-9:I**).
- c. Forsvarsspillere må lovligt kontakte modstandere, som har krydset den neutrale zone, hvis modstanderne ikke er i position til at modtage et gribeligt fremadrettet kast.
1. De krænkelser, der sker under et forsøg, hvor et fremadrettet kast krydser den neutrale zone, er kun pass interference krænkelser hvis modtageren havde mulighed for at modtage et gribeligt fremadrettet kast.
  2. De krænkelser der sker under et forsøg, hvor et fremadrettet kast ikke krydser den neutrale zone, er krænkelser af Regel 9-3-4 og straffes fra det forrige spot.
- d. Reglerne for pass interference gælder kun under forsøg, hvor et lovligt fremadrettet kast krydser den neutrale zone (Reglerne 2-19-3 og 7-3-8-a, b og c).
- e. Kontakt af hold B med en berettiget modstander, der involverer en personlig fejl overtrædelse, der forstyrrer modtagelsen af et gribeligt kast, kan straffes enten som pass interference eller som en 15 yard personlig fejl overtrædelse udmålt fra det forrige spot. Regel 7-3-8 er specifik hvad angår kontakt under et kast. Men hvis forstyrrelsen indeholder en handling, der normalt ville

medføre diskvalifikation, så bliver den overtrædende spiller diskvalificeret fra kampen.

- f. Fysisk kontakt er nødvendig for at etablere interference. **(G.K. 7-3-8:I)**.
- g. Hver spiller har territoriale rettigheder, og tilfældig kontakt bliver dømt under "forsøg på at nå ... kastet" i Regel 7-3-8. Hvis modstandere, som er over linjen, kolliderer mens de er på vej hen til et kast, så er det kun en overtrædelse begået af en eller begge spillere, hvis hensigten til at forstyrre modstanderen er tydelig. Det er kun pass interference hvis et gribeligt fremadrettet kast er involveret.
- h. Reglerne om pass interference gælder ikke efter bolden er blevet rørt inde på banen af en spiller inde på banen eller har rørt en dommer. Hvis der sker en overtrædelse, så er straffen for den overtrædelse og ikke for pass interference **(G.K. 7-3-9:I)**.
- i. Efter kastet er blevet rørt, må alle spillere udføre en lovlig blokering under den resterende tid bolden er i luften.
- j. At tackle eller at gribe fat i modtageren eller anden bevidst kontakt før receiveren rører kastet, er bevis på at tackleren ikke tager højde for bolden og det er derfor ulovligt.
- k. At tackle eller løbe ind i en modtager, når et fremadrettet kast tydeligt er for kort eller for langt, er ikke at tage højde for bolden og det er derfor ulovligt. Det er ikke pass interference men et brud på regel 9-1-12-a og straffes 15 yards fra det forrige spot plus første forsøg. Grove overtrædere skal diskvalificeres.

### Godkendt Kendelse 7-3-9

- I. Et lovligt fremadrettet kast over den neutrale zone, tippes eller muffes af en berettiget modtager fra et af holdene, eller rammes af en dommer. Derefter, mens bolden stadig er i luften, begår enten hold A eller B en holding eller anden form for overtrædelse, mod en berettiget modstander, som er over den neutrale zone. **KENDELSE:** Reglerne i forhold til interference gælder ikke efter at bolden er blevet rørt. Straf som en overtrædelse under en løs bold. Straf - 10 eller 15 yards fra det forrige spot (Regel 9-3-6). [Citeret ved 7-3-9-b, 7-3-9-h, 9-3-6]
- II. På et lovligt fremadrettet kast bag den neutrale zone, har berettigede modtager A1 "position" i forhold til B1, og skal til at berøre kastet, da B1 skubber A1 så kastet falder incomplete. **KENDELSE:** Lovligt. Interference reglerne gælder ikke bag den neutrale zone (Regel 7-3-9-d, 9-1-5 Undtagelse 4 og 9-3-6 Undtagelse 5).
- III. Mens han/hun løber en rute tæt på sidelinjen, rører end A88 sidelinjen umiddelbart inden en forsvarsspiller hopper ind i ham/hende og slår bolden til jorden. **KENDELSE:** Ikke defensiv pass interference. A88 mistede sin berettigelse da han/hun trådte ud af banen. (Regel 7-3-3) [Citeret ved 7-3-3-d, 7-3-8-c]

### ARTIKEL 10. Uberettiget modtager nede af banen

Ingen modtager, der oprindeligt var uberettiget, må være eller have været mere end 3 yards over den neutrale zone, før en kaster af et fremadrettet kast kaster et lovligt fremadrettet kast, der krydser den neutrale zone. En spiller overtræder denne regel hvis nogen som helst del af hans/hendes krop er over 3-yards

grænsen (*Undtagelse*: Hvis kasteren lovligt kaster bolden væk og bolden lander tæt på eller ude over sidelinjen.) (G.K. 7-3-10:I og III).

**STRAF - 5 yards fra det forrige spot [S37: IDP].**

### Godkendt Kendelse 7-3-10

- I. Ikke-berettigede linjemand A70 løber mere end tre yards over den neutrale zone og har ikke kontakt med nogen modstander. Han/hun drejer ud mod siden og returnerer tilbage bag den neutrale zone, før A10 kaster et lovligt fremadrettet kast, som krydser den neutrale zone. **KENDELSE**: Uberettiget nede af banen. Straf - Fem yards fra det forrige spot. [Citeret ved 7-3-10]
- II. Ikke-berettigede linjemand A70 tager kontakt til en modstander inden for en yard af den neutrale zone. A70 skubber B4 mere end tre yards over den neutrale zone og ruller så efterfølgende tilbage bag den neutrale zone, før A1 kaster et lovligt fremadrettet kast, som krydser den neutrale zone. **KENDELSE**: Hold A overtrædelse, offensiv pass interference. Straf - 15 yards fra det forrige spot (Regel 7-3-8-b). [Citeret ved 7-3-8-b-1]
- III. Første og 10 på A-37. Uberettigede linjemand A70 undgår defensive linjemænd efter snappet, og begynder at løbe ned af banen. Da kasteren slipper bolden, bryder toppen af A70's hjelm planet på A-40. Kastet krydser den neutrale zone, og falder incomplete på A-39. **KENDELSE**: Overtrædelse, ulovlig modtager nede af banen. En del af A70's krop var mere end 3 yards over den neutrale zone da bolden blev sluppet. [Citeret ved 7-3-10]

### ARTIKEL 11. Ulovlig berøring

Ingen oprindeligt uberettiget spiller må, mens han/hun er inde på banen, med vilje røre et lovligt fremadrettet kast før bolden har rørt en modstander eller en dommer (G.K. 5-2-3:I) (G.K. 7-3-11:I-II).

**STRAF - 5 yards fra det forrige spot samt tab af forsøg [S16 og S9: ITP].**

### Godkendt Kendelse 7-3-11

- I. Sent i halvlegen, kaster quarterback A10, som ikke har været udenfor tackle boksen, et desperat kast for at spare yards. Bolden lander incomplete efter at ikke-berettigede A58 har berørt bolden i et forsøg på at gribe den. **KENDELSE**: Overtrædelse for intentional grounding. Ingen overtrædelse for ulovlig berøring eftersom kastet er ulovligt. Straf - Tab af forsøg på spottet for kastet. Uret starter på snappet (Regel 3-3-2-d-4 og 7-3-2-h). Regel 3-3-4 kan træde i kraft, hvis der er mindre end et minut tilbage på kampuret. Hvis tiden løber ud i det pågældende kvarter, så forlænges perioden ikke. [Citeret ved 7-3-11]
- II. Hold A snapper fra egen 10-yardlinje. A10 trækker tilbage og kaster herefter til ikke-berettigede A70 som, mens han/hun er i egen end zone (a) berører bolden da han/hun forsøger at gribe bolden, og kastet falder incomplete; (b) griber bolden og downes i end zone; eller (c) griber kastet og stoppes efter at have ført bolden frem til tre-yardlinjen. **KENDELSE**: (a) Hold B kan vælge at acceptere 5 yards straffen fra det forrige spot, der inkluderer tab af forsøg, så forsøget vil tælle. (b) Bolden er død i end zone med kraft fra hold A og hold B kan vælge at tage en safety eller en straf fra det forrige spot som inkluderer tab af forsøg. (c) Fem yards straf fra det



forrige spot samt tab af forsøg. Forsøget tæller hvis straffen afvises; spottet for slutningen af spillet kan være bedre for hold B end straffen. [NOTE: (a), (b) og (c) kan være intentional grounding afhængigt af positionen af lovlige modtagere eller A10's position når han/hun kaster bolden] (Regel 10-1-1-b). Hvis intentional grounding bruges, er der ikke tale om ulovlig berøring. [Citeret ved 7-3-11]

### **ARTIKEL 12. Hold B personlige fejl og usportslig opførsel overtrædelser under lovligt fremadrettede kastespil**

Straffe for personlige fejl overtrædelser og overtrædelser for usportslig opførsel af hold B under et fuldført lovligt fremadrettet kastespil, bliver udmålt fra slutningen af det sidste løb, når det ender over den neutrale zone. Hvis kastet er incomplete eller interceptet, eller der er et skift af holdbesiddelse under forsøget, bliver straffen udmålt fra det forrige spot. (Regel 9-1 Straf) (G.K. 7-3-12:I) (G.K. 9-1-2:III)

#### **Godkendt Kendelse 7-3-12**

- I. A11 kaster et fremadrettet kast i retning af A88. Under spillet bliver der kastet flag for et "head-slap" af B88 på tackle A79. Kastet til A88 er (a) fuldført med et efterfølgende 10 yards løb til A-30 hvor A88 bliver tacklet; (b) incomplete eller interceptet. **KENDELSE:** (a) Straffen bliver udmålt fra slutningen af løbet, hvilket er A-30; første og 10 til hold A på A-45. (b) Straffen bliver udmålt fra det forrige spot, første og 10 til hold A på A-35. (Regel 9-1 Straf) [Citeret ved 10-2-2-e-1, 7-3-12]

- II. A11 kaster et fremadrettet kast mod A88. Under kastet bliver der kastet flag mod defensiv end B88 for usportslig optræden. Kastet til A88 bliver (a) grebet 10 yards nede ad banen til A-30, hvor A88 bliver tacklet. (b) incomplete eller interceptet. **KENDELSE:** (a) Straffen bliver udmålt fra slutningen af løbet, som er A-30; første og 10 til hold A på A-45. (b) Straffen bliver udmålt fra det forrige spot; første og 10 til hold A på A-35 (Regel 9-2-1 Straf)

# REGEL 8 – Scoring

## SEKTION 1. Scoringernes værdier

### ARTIKEL 1. Scorende spil

Pointværdien af scorende spil skal være:

Touchdown	6 point
Field Goal	3 point
Safety (point gives til modstanderen)	2 point
Touchdown på et ekstrapoint forsøg	2 point
Field Goal på et ekstrapoint forsøg	1 point
Safety på et ekstrapoint forsøg (point gives til modstanderen)	1 point

### ARTIKEL 2. Aflyste kampe

Stillingen i en aflyst kamp eller en suspenderet kamp, der efterfølgende bliver aflyst, skal være: Det aflysende hold - 0, modstander - 1. Hvis det aflysende hold er bagud på tidspunktet for aflysningen, så bliver stillingen dog til slutstillingen (Reglerne 3-3-3-a, 3-3-3-b og 9-2-3).

*For kampe der afvikles i DAFF regi vil det til hver en tid være det siddende disciplinærudvalg der afgør kampe, som ikke er korrekt afsluttet ifølge de gældende regler.*

*For kampe der afvikles i DAFF regi, skal kampens Referee stoppe den ordinære kamp, når et hold fører med 50 point eller derover (kaldet Mercy reglen). Dette gælder ikke i udvalgte rækker, se gældende turneringskatalog.*

## SEKTION 2. Touchdown

### ARTIKEL 1. Hvordan scoret

Der er scoret et touchdown når:

- En boldholder, i lovlig besiddelse af en levende bold, fører bolden fremad fra banen og ind over modstandernes mållinje. Dette "plan" er forlænget udover pylonerne, dog kun for en spiller, som rører jorden i end zone, eller berører en pylon (**G.K. 2-23-1:I**) (**G.K. 8-2-1:I-IX**).
- En spiller griber et lovligt fremadrettet kast i modstandernes end zone (**G.K. 5-1-3:I-II**).
- En fumble eller et bagudrettet kast er erobret, grebet, interceptet eller tildelt i modstandernes end zone (**Undtagelser: Reglerne 7-2-2-a Undtagelse 2, 7-2-5 og 8-3-2-d-5**) (**G.K. 8-2-1:X**).
- Et scrimmage kick eller "free kick" lovligt bliver grebet eller erobret i modstandernes end zone (**G.K. 6-3-9:III**).
- Referee tildeler et touchdown ifølge Regel 9-2-3 Straf.

### Godkendt Kendelse 8-2-1

- Boldholder A1 rammer, under et forsøg på at score, pylonen, som er placeret på den højre side af banen, hvor mållinjen møder sidelinjen, med sin fod. A1 bærer bolden i sin højre hånd, som er strukket ud over sidelinjen. **KENDELSE:** Hvorvidt der er scoret et touchdown eller ej, afhænger af boldens fremadrettede bevægelse på tidspunktet hvor bolden

- erklæres død ifølge reglerne (Regel 4-2-4-d og 5-1-3-a). [Citeret ved 2-9-2, 4-2-4-d, 8-2-1-a]
- II. Boldholder A1, på vej fremad inde på banen, hopper op i luften fra to-yardlinjen. Hans/hendes første kontakt med jorden er udenfor banen tre yards over mållinjen. Bolden, som var i boldholderens besiddelse, passerede hen over pylonen. **KENDELSE:** Touchdown (Regel 4-2-4-d). [Citeret ved 2-9-2, 4-2-4-d, 8-2-1-a]
- III. Bolden, som luftbåren boldholder A21 har i besiddelse, krydser sidelinjen over et-yardlinjen, fortsætter henover pylonen og erklæres efterfølgende død udenfor banen i A21's besiddelse. **KENDELSE:** Bolden erklæres ude af banen på et-yardlinjen (Regel 2-12-1 og 4-2-4-d). [Citeret ved 2-9-2, 4-2-4-d, 8-2-1-a]
- IV. Quarterback A12 udfører et kast til en holdkammerat, som står i hold B's end zone. (a) A12 var over den neutrale zone, da han/hun slap bolden. (b) Modtager bærer nr. 73. **KENDELSE:** I (a) og (b) er resultatet af spillet et touchdown. Straffene udmåles i forhold til hold B's valgmuligheder. [Citeret ved 2-9-2, 8-2-1-a]
- V. Boldholder A22 springer mod mållinjen fra B-1. Bolden, som er i hans/hendes besiddelse, (a) rammer pylonen; (b) går henover toppen af pylonen; (c) krydser mållinjen indenfor pylonen. A22 rører efterfølgende først jorden igen udenfor banen tre yards over mållinjen. **KENDELSE:** (a), (b) og (c) Touchdown i alle tre tilfælde. Bolden har i A22's besiddelse gennembrudt planet for mållinjen i alle tre scenarier. [Citeret ved 2-9-2, 4-2-4-d, 8-2-1-a]
- VI. Boldholder A22 har retning mod mållinje-nylonen i højre side. Fra B-2 springer han/hun, eller rammes af en modstander, så han/hun ryger op i luften. Bolden i A22's højre hånd krydser sidelinjen på B-1 og passerer udenfor nylonen, og herefter rammer A22; (a) nylonen med sin fod eller venstre hånd; (b) først jorden udenfor banen tre yards over mållinjen. **KENDELSE:** (a) Touchdown. Planet for mållinjen forlænges, fordi A22 berører nylonen. (b) Ikke touchdown. Planet for mållinjen forlænges ikke, da A22 ikke rørte hverken nylonen eller jorden i end zone. Bolden erklæres ude af banen på B-1. [Citeret ved 2-9-2, 4-2-4-d, 8-2-1-a]
- VII. Boldholder A22 har retning mod mållinje-nylonen i højre side. Bolden i hans/hendes højre hånd krydser forlængelsen af mållinjen udenfor nylonen, og efterfølgende træder A22 (a) på mållinjen; (b) på sidelinjen kort af mållinjen. **KENDELSE:** (a) Touchdown. Mållinjen forlænges, da A22 rører jorden i end zone. (b) Ikke touchdown. Mållinjen forlænges ikke. Bolden erklæres ude af banen ved punktet for hvor sidelinjen krydses. [Citeret ved 2-9-2, 4-2-4-d, 8-2-1-a]
- VIII. Boldholder A22 har retning mod mållinje-nylonen i højre side. Bolden er i hans/hendes højre hånd. Hans/hendes fod rammer nylonen, lige før bolden krydser (a) nylonen eller (b) forlængelse af mållinjen, lige til højre (udenfor) for nylonen. **KENDELSE:** (a) og (b) Ikke touchdown i nogen af tilfældene. Fordi nylonen er udenfor banen, er bolden død da A22's fod rammer den. Derfor er bolden i begge tilfælde død, før den krydser mållinjen. [Citeret ved 2-9-2, 4-2-4-d, 8-2-1-a]
- IX. Boldholder A1 bliver ramt, og hans/hendes fremadrettede bevægelse bliver stoppet inde på banen nær mållinjen, ved sidelinjen på hans/hendes

højre side. Da A1 bliver stoppet, har han/hun bolden i højre hånd, strukket fremover mållinjen (a) indenfor pylonen; (b) udenfor pylonen. **KENDELSE:** (a) Touchdown. Bolden dør da A1 strækker den frem over mållinjens plan. (b) Ikke et touchdown. Da ingen del af A1's krop berører enten pylon eller end zone. I dette tilfælde forlænges mållinjen ikke. [Citeret ved 2-9-2, 4-2-4-d, 8-2-1-a]

- X. Boldholder A33 løber i retning af hold B's mållinje. A33 taber bolden på 1-yardlinjen, drejer rundt i end zone og løber mod sit holdområde i den tro at der er scoret touchdown. Der er ikke afgivet et touchdown signal af nogen dommer. Den fumblede bold rammer jorden lige udenfor mållinjen, ruller på jorden i end zone og erklæres død der, da ingen spillere viser intentioner om at ville erobre bolden. **KENDELSE:** Når en fumble ligger stille inde på banen foran spottet for fumblen, og ingen spiller forsøger at erobre den, tilhører bolden det fumblede hold på spottet for fumblen. Hold A's bold på et-yardlinjen. [Citeret ved 8-2-1-c]

## SEKTION 3. Ekstrapoint forsøg

### ARTIKEL 1. Hvordan scoret

Hvis ekstrapoint forsøget resulterer i det der ville have været et touchdown, en safety eller et field goal under de regler, der gælder for normale spil, skal pointet eller pointene scores ifølge pointværdierne i regel 8-1-1. (G.K. 8-3-1:I-II) (G.K. 8-3-2:I-III, og VI) (G.K. 10-2-5:X-XV).

### Godkendt Kendelse 8-3-1

- I. På et ekstrapoint forsøg, efter at have opnået besiddelse, fumbler hold B og hold A erobrer bolden i hold B's end zone. **KENDELSE:** Hold B kan fumble bolden efter at have interceptet et kast, grebet eller erobret en fumble eller erobret et bagudrettet kast. Touchdown. Tildel hold A to point (Regel 8-3-2-d-1). [Citeret ved 8-3-1]
- II. B19 er den første spiller over den neutrale zone, som rører hold A's blokerede spark på et ekstrapoint forsøg, da B19 muffet sparket, som stadig er i luften, i end zone. A66 erobrer i end zone. **KENDELSE:** Tildel hold A to point. [Citeret ved 8-3-1]

### ARTIKEL 2. Mulighed for at score

Et ekstrapoint forsøg er en mulighed for begge hold for at score et eller to point, mens kampuret er stoppet efter et touchdown. Det er et specielt tidsrum i en kamp, der, for strafudmåling alene, inkluderer både et forsøg og "klar" perioden der kommer før.

- a. Bolden skal sættes i spil af det hold, der har scoret et seks-points touchdown. Hvis et touchdown bliver scoret under et forsøg hvor tiden i fjerde periode udløber eller i den anden serie i besiddelse i en ekstra periode, skal ekstrapoint forsøget ikke spilles, medmindre pointet/pointene kan påvirke resultatet af kampen.

#### **Undtagelser:**

1. Hvis det scorende hold er foran med et eller to point, kan de vælge ikke at spille ekstrapoint forsøget.

2. Ekstrapoint forsøget skal ikke spilles hvis tiden løber ud i fjerde kvarter pga. "running clock" før bolden bliver snapped.
- b. Ekstrapoint forsøget, der er et scrimmage forsøg, begynder når bolden er klar til spil.
- c. Bolden skal snappes midt imellem hash marks på modstandernes 3-yardlinje, eller et hvilket som helst andet sted på eller mellem hash marks, på eller bag ved modstanderens 3-yardlinje, hvis boldens placering bliver valgt af det hold, der skal sætte bolden i spil, før play clock er på 25 sekunder eller før et efterfølgende klar til spil signal. Bolden kan flyttes efter en hold B overtrædelse eller en hold timeout til et af holdene, medmindre der før timeouten var en overtrædelse af hold A eller udlignende overtrædelser (Reglerne 8-3-3-a og 8-3-3-c-1).
- d. Ekstrapoint forsøget slutter når:
  1. Et af holdene scorer.
  2. Bolden bliver død ifølge reglerne (**G.K. 8-3-2:IV og VI**).
  3. En accepteret straf resulterer i en scoring.
  4. En straf til hold A, der medfører tab af et forsøg, bliver accepteret (Regel 8-3-3-c-2).
  5. En spiller fra hold A fumbler før bolden skifter hold, og bolden bliver grebet eller erobret af en anden spiller fra hold A end fumbleren. Hold A scorer ikke (**G.K. 8-3-2:VIII**).

### Godkendt Kendelse 8-3-2

- I. På et ekstrapoint forsøg giver B2 ny kraft til en hold A fumble, som bliver erobret i hold B's end zone af hold B. **KENDELSE:** Safety, tildel hold A 1 point (Regel 8-3-1 og 8-5-1). [Citeret ved 8-3-1]
- II. På et ekstrapoint forsøg sparker B2 en hold A fumble ind i hold B's end zone, hvor hold B erobrer den liggende. **KENDELSE:** Safety, et point til hold A, eller hold A kan acceptere straffen for ulovligt at sparke til bolden (Regel 8-3-1, 8-3-3-b-1), og gentage forsøget. [Citeret ved 8-3-1, 8-3-3-b-1]
- III. På et et-point ekstrapoint forsøg, blokerer B2 A1's spark. Bolden, som ikke krydser den neutrale zone, samles op af A2 og han/hun fører bolden fremad over hold B's mållinje. **KENDELSE:** Tildel hold A to point (Regel 8-3-1). [Citeret ved 8-3-1]
- IV. På et et-point ekstrapoint forsøg bliver hold A's spark blokeret. A2 samler bolden op inde på banen, over den neutrale zone. **KENDELSE:** Bolden dør hvor den samles op af A2. Ekstrapoint forsøget er slut. [Citeret ved 8-3-2-d-2]
- V. På et et-point ekstrapoint forsøg, bliver hold A's spark blokeret. Bolden, som er uberørt over den neutrale zone (a) bliver erobret af B3 på hans/hendes et-yardlinje eller (b) rammer jorden i hold B's end zone. **KENDELSE:** (a) B3 må føre bolden fremad. (b) Bolden dør og ekstrapoint forsøget er slut (Regel 8-3-1).
- VI. På et et-point ekstrapoint forsøg, bliver hold A's spark blokeret. Bolden bliver erobret af B3 og ført fremad hen over hold A's mållinje. Under B3's løb begår B4 en Clipping overtrædelse. **KENDELSE:** Ingen scoring, ekstrapoint forsøget er slut, og straffen udmåles på det efterfølgende kickoff (Reglerne 10-2-7-a og 10-2-7-b). [Citeret ved 8-3-1, 8-3-2-d-2]

- VII. På et ekstrapoint forsøg, intercepter B1 hold A's lovlige fremadrettede kast i egen end zone. Han/hun løber bolden frem og krydser hold A's mållinje og (a) der er ikke begået overtrædelser under løbet, (b) B3 begår en Clipping overtrædelse under løbet eller (c) A2 begår en overtrædelse under løbet. **KENDELSE:** (a) Tildel hold B to point. (b) Ingen scoring, forsøget er slut og straffen udmåles på det efterfølgende kickoff (Regel 10-2-7-a). (c) Tildel hold B to point, og straffen udmåles på det efterfølgende kickoff (Regel 8-3-1, 10-2-7-a og 10-2-7-b). [Citeret ved 10-2-7-b]
- VIII. På et ekstrapoint forsøg, muffen A1 hånd-til-hånd snappet fra snapperen. A2 erobrer bolden, og løber den ind i hold B's end zone. **KENDELSE:** Tildel hold A to point (Regel 2-11-2). [Citeret ved 8-3-2-d-5]
- IX. På et et-point ekstrapoint forsøg, bliver hold A's spark blokeret og B75 erobrer på to-yardlinjen. B75 fumbler herefter bolden, og den ruller ind i end zone, hvor B61 erobrer bolden mens han/hun ligger på jorden. **KENDELSE:** Safety. Tildel hold A et point (Regel 8-1-1).

### ARTIKEL 3. Overtrædelser under et ekstrapoint forsøg før et skift af holdbesiddelse

- a. *Udlignende overtrædelser:* Hvis begge hold begår overtrædelser under forsøget og hold B begår en overtrædelse før bolden skifter hold, så udligner overtrædelserne hinanden og forsøget skal spilles om, selv om yderligere overtrædelser bliver begået efter bolden har skiftet hold. En gentagelse efter udlignende overtrædelser, skal være fra det forrige spot (**G.K. 8-3-3:II**).
- b. *Overtrædelser begået af hold B på et ekstrapoint forsøg:*
1. Når scoringen er vellykket, skal hold A have muligheden for at afvise scoringen og gentage ekstrapoint forsøget efter udmåling, eller at afvise straffen (straffene) og acceptere scoringen. Hold A kan acceptere scoringen og få straffe for personlige fejl overtrædelser og usportslig optræden overtrædelser udmålt på det efterfølgende kickoff eller fra det efterfølgende spot i ekstrapperioder (**G.K. 3-2-3:VI**) (**G.K. 8-3-2:II**) (**G.K. 8-3-3:I**) (**G.K. 10-2-5:IX-XI**).
  2. En gentagelse af forsøget efter en straf mod hold B, må være fra et hvilket som helst sted på eller mellem hash marks og på eller bag ved den yardlinje hvor straffen efterlader bolden. (**G.K. 8-3-3:III**)
- c. *Overtrædelser begået af hold A på et ekstrapoint forsøg:*
1. Efter en overtrædelse begået af hold A på et vellykket ekstrapoint forsøg, skal bolden sættes i spil der hvor straffen efterlader den (**G.K. 8-3-3:I**).
  2. Hvis Hold A begår en overtrædelse, der straffes med tab af forsøg, så er forsøget slut og scoringen annulleres og ingen yard straf skal udmåles på det efterfølgende kickoff.
  3. Hvis en spiller fra hold A begår en overtrædelse før bolden skifter hold, som ikke bliver en del af udlignende straffe, og der ikke forekommer flere skift i holdbesiddelse, eller der scores, så afvises disse straffe automatisk.
- d. *Død bold udmåling:*
1. Straffe for overtrædelser, der sker efter klar til spil og før snappet, udmåles før det næste snap.
  2. Straffe for overtrædelser mens bolden er levende, der straffes som overtrædelser mens bolden er død, der sker under et ekstrapoint forsøg, udmåles på det efterfølgende kickoff eller fra det efterfølgende spot i en

ekstraperiode. Hvis ekstrapoint forsøget gentages, så skal disse straffe udmåles på gentagelsen af ekstrapoint forsøget (Regel 10-1-6) (**G.K. 3-2-3:VII**).

- e. *Roughing eller at løbe ind i sparkeren eller holderen*: Roughing eller at løbe ind i sparkeren eller holderen er en overtrædelse mens bolden er levende.
- f. *Kick catch interference*: Straffen for forstyrrelse ved en modtagelse af et spark, bliver automatisk afvist. En scoring af hold A bliver slettet.

### Godkendt Kendelse 8-3-3

- I. Under et ekstrapoint forsøg krydser hold A's lovlige spark, uberørt og i luften, den neutrale zone, da der begås en overtrædelse. **KENDELSE**: Hvis overtrædelsen er begået af hold A og forsøget er mislykket, og hold B ikke opnår besiddelse, så er ekstrapoint forsøget slut. Hvis overtrædelsen er af hold A, og forsøget er vellykket, udmåles straffen fra det forrige spot. Hvis overtrædelsen er af hold B, og forsøget er vellykket så tildel et point, medmindre hold A ønsker at acceptere straffen og forsøge et to-point forsøg. Ekstrapoint forsøg er undtaget for postscrimmage kick udmåling. Straffe for hold B personlige fejl overtrædelser på et vellykket ekstrapoint forsøg, kan udmåles på det efterfølgende kickoff, eller på det efterfølgende spot i ekstraperioder. Hvis forsøget er mislykket, kan hold A vælge at acceptere straffen og gentage forsøget. [Citeret ved 8-3-3-b-1, 8-3-3-c-1]
- II. Begge hold begår overtrædelser under et ekstrapoint forsøg, og hold B har ikke opnået besiddelse af bolden. **KENDELSE**: Gentag forsøget fra forrige spot. [Citeret ved 8-3-3-a]
- III. Hold A er stillet op til ekstrapoint forsøget på midten af B-3, da de begår en false start og straffen flytter dem tilbage til B-8. Sparkeforsøget bliver blokeret, men B77 var i den neutrale zone ved snappet. Denne straf flytter bolden til B-4 for en gentagelse af forsøget. Hold A beder om at få flyttet bolden til højre hash mark. **KENDELSE**: Dommerne efterkommer ønsket, og bolden bliver erklæret klar til spil på B-4 på højre hash mark. [Citeret ved 8-3-3-b-2]
- IV. Under et ekstrapoint forsøg begår begge hold overtrædelser, før hold B interceper et fremadrettet kast. Under returneringen (a) begår B23 en Clipping overtrædelse eller (b) tackler A18 boldholderen ved at gribe fat og vride i hans/hendes ansigtsgitter. **KENDELSE**: (a) og (b) Overtrædelserne udligner hinanden, og forsøget gentages.
- V. Under et ekstrapoint forsøg er B79 i den neutrale zone da bolden snappes. B20 interceper et fremadrettet kast og A55 tackler ham/hende ved at hive i ansigtsgitteret. **KENDELSE**: Overtrædelserne udligner og forsøget gentages.

### ARTIKEL 4. Overtrædelser under et ekstrapoint forsøg efter skift af holdbesiddelse

Overtrædelser efter et skift i holdbesiddelse bliver behandlet specielt (Regel 10-2-7). (**G.K. 8-3-4:I og II**)

### Godkendt Kendelse 8-3-4

- I. B15 interceper hold A's lovlige fremadrettede kast, og løber omkring midten af banen, da han/hun tackles af A19, som griber fat i og vrider B15's

ansigtsgitter. **KENDELSE:** Straffen bliver udmålt på det efterfølgende kickoff (Regel 10-2-7-a). [Citeret ved 8-3-4]

- II. B1 interceptor hold A's lovlige fremadrettede kast og løber bolden til omkring midt på banen. Under returneringen begår B2 en Clipping overtrædelse i hold B's end zone. **KENDELSE** Straffen bliver udmålt på det efterfølgende kickoff (Regel 10-2-7-a). [Citeret ved 8-3-4-a]
- III. Under et to-point ekstrapoint forsøg, får hold A flag for ulovligt shift. B21 erobrer en fumble, og under returneringen begår B45 en Clipping overtrædelse og tillige slår A80 en modstander med knyttet hånd. B21 løber bolden over mållinjen. **KENDELSE:** Scoringen tæller ikke, overtrædelserne annulleres og forsøget gentages ikke, og forsøget er slut. A80 diskvalificeres.
- IV. Under et to-point ekstrapoint forsøg får hold A flag for ulovligt shift. B21 erobrer en fumble, og under returneringen slår A80 en modstander med knyttet hånd. B21 løber bolden over mållinjen. **KENDELSE:** Scoringen tæller og straffen for A80's grove overtrædelse udmåles på det efterfølgende kickoff, eller fra det efterfølgende spot i ekstrapioder. A80 diskvalificeres.

### ARTIKEL 5. Overtrædelser efter et ekstrapoint forsøg

Overtrædelser efter et ekstrapoint forsøg bliver udmålt på det efterfølgende kickoff eller fra det efterfølgende spot i en ekstrapioder. Hvis ekstrapoint forsøget skal gentages, så skal straffene udmåles før gentagelsen af ekstrapoint forsøget (Regel 10-1-6) (G.K. 10-2-5:XIII-XV) (G.K. 3-2-3:VII).

### ARTIKEL 6. Næste spil

Efter et ekstrapoint forsøg, skal bolden sættes i spil med et kickoff eller ved det efterfølgende spot i en ekstrapioder. Det hold, der har scoret et seks-point touchdown, skal foretage det kickoff.

## SEKTION 4. Field goal

### ARTIKEL 1. Hvordan scoret

- a. Et field goal skal scores af det sparkende hold, hvis et scrimmage kick, som kan være et drop kick eller et place kick, passerer over underliggeren og mellem stolperne på det modtagende holds mål, før bolden rammer en spiller på det sparkende hold eller jorden.
- b. Hvis et lovligt field goal forsøg passerer over underliggeren og mellem stolperne og bliver død bag ved baglinjen, eller bliver blæst tilbage, men ikke går tilbage over underliggeren og bliver død hvor som helst, så er der scoret et field goal. Underliggeren og stolperne skal ses som linjer og ikke planer når boldens fremadrettede bevægelse bestemmes.

### ARTIKEL 2. Næste spil

- a. *Vellykket field goal:* Efter der er scoret et field goal, skal bolden sættes i spil med et kickoff eller på det efterfølgende spot i en ekstrapioder. Det hold der scorede et field goal skal foretage det kickoff.
- b. *Mislykket field goal forsøg:*
  1. Når bolden erklæres død, og er uberørt af hold B efter at have krydset den neutrale zone, så tilhører bolden hold B. Undtaget i ekstrapioder, vil



hold B snappe bolden fra enten det forrige spot, 20-yard linjen eller død bold spottet (den der er mest fordelagtig for hold B).

- (a) Hvis der snappes fra 20-yard linjen, skal det være midt imellem de to hash marks medmindre en anden position bliver udpeget af hold B før bolden bliver erklæret klar til spil.
  - (b) Efter klar-til-spil signalet, kan bolden flyttes efter en hold timeout, medmindre hold A først har begået en overtrædelse, eller der har været udlignende overtrædelser.
2. Hvis bolden ikke krydser den neutrale zone, eller hold B berører bolden efter den har krydset den neutrale zone, gælder alle regler vedrørende scrimmage kicks (**G.K. 6-3-4:II**) (**G.K. 8-4-2:I-VI**) (**G.K. 10-2-3:V**).

### Godkendt Kendelse 8-4-2

- I. Fjerde og otte på hold B's 40-yardlinje. Hold A's uberørte field goal forsøg triller død på hold B's syv-yardlinje. **KENDELSE:** Hold B's bold på B's 40-yardlinje. [Citeret ved 8-4-2-b-2]
- II. Fjerde og otte på hold B's 40-yardlinje. Hold A's field goal forsøg rører B1 på 10-yardlinjen, og går ud af banen på fem-yardlinjen. **KENDELSE:** Hold B's bold på B's fem-yardlinjen. [Citeret ved 8-4-2-b-2]
- III. Fjerde og otte på hold B's 40-yardlinje. Hold A's field goal forsøg rammer jorden på tre-yardlinjen og hopper ind i end zone, hvor bolden gribes i luften og downes af en hold B spiller. **KENDELSE:** Touchback (Regel 8-6-1-b). Hold B's bold på 20-yardlinjen. [Citeret ved 8-4-2-b-2]
- IV. Fjerde og otte på hold B's 18-yardlinje. Hold A's mislykkede field goal forsøg, går ud igennem end zone. **KENDELSE:** Hold B's bold på 20-yardlinjen. [Citeret ved 8-4-2-b-2]
- V. Hold A's mislykkede field goal forsøg rammer jorden over den neutrale zone, og hopper tilbage bag den neutrale zone, hvor den erobres af B1, som løber bolden i modstanderens end zone. **KENDELSE:** Touchdown (Regel 6-3-5). [Citeret ved 6-3-5, 8-4-2-b-2]
- VI. Fjerde og seks på hold B's 18-yardlinje. Hold A's mislykkede field goal forsøg rammer jorden over den neutrale zone, og hopper tilbage bag den neutrale zone til hold B's 28-yardlinje, hvor den går ud af banen, eller erobres af en spiller fra et af holdene og downes. Bolden blev ikke berørt over den neutrale zone. **KENDELSE:** Hold B's bold, første og 10 på hold B's 28-yardlinje (Regel 6-3-5, 6-3-6 og 6-3-7). [Citeret ved 8-4-2-b-2]
- VII. Hold A snapper bolden fra A-15 for at forsøge et field goal. Sparket bliver blokeret, krydser den neutrale zone og lander på B-12. Før nogen spiller rører den over den neutrale zone, hopper bolden tilbage bag den neutrale zone og går ud af banen på (a) B-17; (b) B-25. **KENDELSE:** (a) Hold B's bold, første og 10 på B-20, (b) Hold B's bold, første og 10 på B-25. (Regel 6-3-7 og 8-4-2-b)
- VIII. Fjerde og goal på B-10. Field goal forsøget bliver blokeret og rammer jorden på B-7. Den hopper derefter tilbage til B-13, hvor B44 muffert den. A44 erobrer bolden op B-11. **KENDELSE:** Første og 10 til Hold A på B-11. Hold B har rørt et scrimmage kick, der har krydset den neutrale zone. (Regel 6-3-3)

## SEKTION 5. Safety

### ARTIKEL 1. Hvordan scoret

Det er en safety når:

- a. Bolden bliver død ude af banen bag ved mållinjen, bortset fra et incomplete fremadrettet kast eller bliver død i besiddelse af en spiller på, oven over eller bag ved hans/hendes egen mållinje, eller dør ifølge reglerne, og det forsvarende hold er ansvarlig for at bolden er dér (**G.K. 6-3-1:IV**) (**G.K. 7-2-4:I**) (**G.K. 8-5-1:I-II, IV og VI-X**) (**G.K. 8-7-2:II**) (**G.K. 9-4-1:VIII**).

I tvivlsspørgsmål er det et touchback og ikke en safety.

**Undtagelse:** Det er ikke en safety, hvis en spiller, mellem sit eget holds 5-yardlinje og mållinje;

- (a) Interceptor et kast eller en fumble; eller erobrer en modstanders fumble eller bagudrettede kast; eller griber eller erobrer en modstanders spark; og
- (b) Hans/hendes oprindelige momentum bærer ham/hende ind i sin egen end zone; og
- (c) Bolden forbliver bag det holds mållinje, og erklæres død i besiddelse af det hold der. Dette inkluderer en fumble fra end zone, som ruller ud i spilleområdet, og videre ud af banen (Regel 7-2-4-b-1).

Hvis alle betingelserne (a)-(c) ovenfor er opfyldt, så tilhører bolden spilleren på det sted, hvor spilleren fik besiddelse.

- b. En accepteret straf efterlader bolden på eller bag ved mållinjen for det hold, der har begået overtrædelsen (**Undtagelse:** Regel 3-1-3-g-3 og 8-3-4-a) (**G.K. 8-5-1:III**) (**G.K. 10-2-2:VI**).

### Godkendt Kendelse 8-5-1

- I. Efter at have modtaget snappet i sin egen end zone, stoppes A10 med bolden hvilende på hans/hendes mållinje, og dens mest fremadrettede punkt er inde på banen. **KENDELSE:** Safety. En del af bolden, da den er død, er fortsat på boldholderens mållinje. [Citeret ved 2-9-2, 4-2-4-a, 8-5-1-a]
- II. Et scrimmage kick formår ikke at krydse den neutrale zone, eller krydser den neutrale zone og berøres først af hold B, eller er uberørt og hopper tilbage ind i end zone, hvor den erklæres død i hold A's besiddelse. **KENDELSE:** Safety (Regel 8-7-2-a). [Citeret ved 8-5-1-a, 8-7-2-a]
- III. B1 interceptor et lovligt fremadrettet kast (ikke et ekstrapoint forsøg) dybt i egen end zone og fører bolden fremad, men kommer ikke ud af end zone, hvor han/hun stoppes. Under returneringen begår B2 en Clipping overtrædelse mod A1 i end zone. **KENDELSE:** Safety, da straffen efterlader bolden i hold B's besiddelse i end zone. [Citeret ved 8-5-1-b]
- IV. B1 interceptor et kast eller en fumble, eller griber et scrimmage kick eller "free kick" mellem sin egen 5-yardlinje og mållinjen, og hans/hendes momentum bærer ham/hende ind i end zone. Bolden forbliver i end zone, hvor den erklæres død i hold B's besiddelse. **KENDELSE:** Hold B's bold på spottet hvor kastet eller fumblen blev interceptet, eller sparket blev grebet. Kendelsen ville have været den samme, hvis B1 havde erobret en fumble, et bagudrettet kast eller spark under de samme betingelser. [Citeret ved 8-5-1-a]

- V. B1 interceper et kast eller en fumble, eller griber et scrimmage kick eller "free kick" mellem sin egen 5-yardlinje og mållinjen, og hans/hendes momentum bærer ham/hende ind i end zone. Før bolden erklæres død, begår B2 en Clipping overtrædelse i end zone. B1 kommer ikke ud af end zone, hvor bolden erklæres død. **KENDELSE:** Safety pga. straffen. Basic spottet er slutningen på løbet, hvor B1 opnåede besiddelse mellem sin 5-yardlinje og mållinjen, og overtrædelsen er bag basic spottet.
- VI. Hold A's fumble eller bagudrettede kast rammer jorden. Hold B muffer bolden i et forsøg på at erobre den, men den krydser hold A's mållinje hvor hold A kaster sig på bolden, eller bolden går ud af banen fra end zone. **KENDELSE:** Safety. Boldens kraft kom fra fumblen eller det bagudrettede kast (Regel 8-7-2-a). [Citeret ved 8-5-1-a, 8-7-2-a]
- VII. A36 vil punte fra bag egen mållinje, men muffer bolden. Efter at A36 erobrer bolden, løber han/hun ind i pylonen i krydset mellem mållinjen og sidelinjen. **KENDELSE:** Safety, medmindre hele bolden var ude over mållinjen, da boldholderen ramte sidelinjen eller pylonen. Bolden er død på sit mest fremadrettede punkt, da A36 rører pylonen eller sidelinjen (Regel 2-31-3 og 4-2-4-d). [Citeret ved 2-31-3-c, 4-2-4-d, 8-5-1-a]
- VIII. B40 interceper et kast på hold B's 4-yardlinje. Hans/hendes momentum bærer ham/hende ind mod end zone, da han/hun fumbler på et-yardlinjen og (a) B40, fumbleren, erobrer fumbleren i end zone, eller (b) B45, en holdkammerat til fumbleren, erobrer bolden i end zone. **KENDELSE:** Safety i både (a) og (b). [Citeret ved 8-5-1-a, 8-7-2-a]
- IX. B47 interceper et kast på B-3. Hans/hendes momentum bærer ham/hende ind i end zone, hvor han/hun fumbler. Bolden ruller ind på banen. A33 erobrer på B-2 men bliver ramt og fumbler. Bolden ruller ind i end zone og udover baglinjen. **KENDELSE:** Touchback. Hold B's bold, første og 10 på B-20. Momentum reglen benyttes kun hvis bolden forbliver i end zone, og erklæres død derinde. (Regel 8-6-1) [Citeret ved 8-5-1-a]
- X. Tredje og fem på B-20. Defensiv back B44 interceper et fremadrettet kast i sin egen end zone. Mens han/hun stadig er i end zone, fumbler han/hun bolden. Den ruller fremad, kommer ind på banen, og under forsøget på at erobre den, kommer bolden tilbage ind i end zone (a) hvor B44 erobrer den mens han/hun ligger ned: (b) og går ud over baglinjen. **KENDELSE:** (a) og (b) Safety, to point til hold A. Kraften i forhold til at bolden kommer i end zone anden gang, tilskrives B44's fumble. Forsøget på at erobre den løse bold tilfører ikke ny kraft til bolden. Momentum reglen gælder ikke, da bolden ikke forblev i end zone. (Regel 8-7-2) [Citeret ved 8-5-1-a]
- XI. 4/Goal @ B-8. Boldholder A44 bliver ramt på B-5 og fumbler, og B54 slår ("batter") den løse bold, der ligger på jorden på B-3, tilbage og ind i sin egen end zone. A88 ser den løse bold og erobrer den inde i end zone. **KENDELSE:** Safety, 2 point til hold A. Battet er lovligt da B54 batter bolden bagud (Regel 9-4-1-c), men B54 giver bolden ny kraft og er ansvarlig for at bolden går ind i hold B's end zone (Regel 8-7-2-b-1). Da A88 erobrer bolden, bliver bolden erklæret død pga. "4. down fumble reglen" (Regel 7-2-2-a Undtagelse 2). Det bliver til en safety fordi bolden bliver død ifølge reglerne inde i end zone, og B54 er ansvarlig for at den er der (Regel 8-5-1-a). Safety reglen og "4. down fumble reglen" ser ud til at være modstridende her, men meningen med safety reglen er meget specifikt beregnet til denne type spil,

og vil overtrumfe 4. down fumble reglen, som beskriver den generelle håndtering af fumbles på 4. down, der bliver erobret af hold A.

### **ARTIKEL 2. Spark efter safety**

Efter der er scoret en safety, tilhører bolden det forsvarende hold på dets egen 20-yardlinje og det hold skal sætte bolden i spil på eller mellem hash marks med et "free kick", der må være enten et punt, et drop kick eller et place kick (**Undtagelser:** Regler for ekstrapperioder og ekstrapoint forsøg).

## **SEKTION 6. Touchback**

### **ARTIKEL 1. Hvornår erklæret**

Det er et touchback når:

- a. En bold bliver død ude af banen bag ved mållinjen, bortset fra et incomplete fremadrettet kast, eller bliver død i besiddelse af en spiller på, oven over eller bag ved hans/hendes egen mållinje, og det angribende hold er ansvarlig for at bolden er dér (Regel 7-2-4-c) (**G.K. 7-2-4:I**) (**G.K. 8-6-1:I-III**).
- b. Et spark bliver dødt ifølge reglerne bag ved det forsvarende holds mållinje, og det angribende hold er ansvarlig for at bolden er dér (**Undtagelse:** Regel 8-4-2-b) (**G.K. 6-3-4:III**).

### **Godkendt Kendelse 8-6-1**

- I. Hold A's fumble rammer pylonen i krydset mellem hold B's mållinje og sidelinjen. **KENDELSE:** Touchback. Hold B's bold på 20-yardlinjen (Regel 7-2-4-b). [Citeret ved 2-31-3-c, 7-2-4-c, 8-6-1-a]
- II. B1 intercepter hold A's lovlige fremadrettede kast i sin egen end zone, hvorefter A1 snupper bolden ud af hænderne på ham/hende, stadig i hold B's end zone. **KENDELSE:** Touchdown. Bolden dør ikke automatisk når den interceptes, men er død når A1 opnår besiddelse. Dog, hvis der efter dommernes skøn er gået nok tid til at det vurderes, at hold B spilleren ikke gør noget forsøg på at føre bolden fremad, kan det retfærdiggøres at erklære et touchback. [Citeret ved 8-6-1-a]
- III. Tredje og fem på B-20. Defensiv back B44 intercepter et fremadrettet kast i sin egen end zone. Mens han/hun stadig er i end zone, fumbler han/hun bolden. Den ruller fremad og ind på banen. I kampen for at erobre bolden, sparker A33 bolden ind i end zone og ud over baglinjen. **KENDELSE:** Første og 10 til hold B på B-30. Resultatet af spillet er et touchback, og derfor er basic spottet for udmåling af 10 yards straffen for ulovligt at sparke til bolden 20-yardlinjen. Touchbacket er resultat af, at A33 giver bolden ny kraft med sit spark. (Regel 2-16-1-a, 8-7-1, 10-2-2-d-2-a) [Citeret ved 8-6-1-a]

### **ARTIKEL 2. Snap efter et touchback**

Efter et touchback er blevet erklæret, tilhører bolden det forsvarende hold på dets egen 20-yardlinje. Bolden skal sættes i spil på eller mellem hash marks med et snap (**Undtagelse:** Ekstraperiode regler). Snappet skal foretages midt imellem hash marks, medmindre et andet sted på eller mellem hash marks bliver valgt af det hold, der skal sætte bolden i spil, før play clock når 25 sekunder eller før bolden efterfølgende bliver erklæret klar til spil. Efter bolden er erklæret klar til

spil, må bolden kun flyttes efter en hold timeout medmindre der først har været en overtrædelse begået af hold A eller udliggende overtrædelser.

## SEKTION 7. Ansvar og kraft

### ARTIKEL 1. Ansvar

Det hold der er ansvarlig for, at bolden er ude af banen bag ved mållinjen eller er død i besiddelse af en spiller på, oven over eller bag ved mållinjen, er det hold, der bærer bolden eller er ansvarlig for den kraft der tvinger bolden på, oven over eller bag ved mållinjen, eller er ansvarlig for at en løs bold er på, oven over eller bag ved mållinjen.

### ARTIKEL 2. Oprindelig kraft

- a. Den kraft, der kommer fra en spiller som sparker, kaster, snapper eller fumbler bolden, skal betragtes som ansvarlig for boldens fremgang i alle retninger, selvom dens retning bliver ændret af at ramme jorden, en dommer eller en spiller fra et af holdene (**G.K. 6-3-4:III**) (**G.K. 8-5-1:II, VI og VIII**) (**G.K. 8-7-2:I-IV**).
- b. Den oprindelige kraft bliver betragtet som ophævet og ansvaret for boldens fremgang skifter til en spiller:
  1. Hvis han/hun sparker til en bold, der ikke er i spillerbesiddelse eller slår til en løs bold efter den rammer jorden.
  2. Hvis bolden triller død og han/hun giver den ny kraft ved at røre ved den på en hvilken som helst måde anden end ufrivillig berøring (Regel 2-11-4-c)
- c. En løs bold beholder sin oprindelige status, når der er ny kraft.

### Godkendt Kendelse 8-7-2

- I. Boldholder A1, som fører bolden fremad mod hold B's mållinje, fumbler da B1 slår bolden fra hans/hendes hænder, eller tackler ham/hende bagfra. I begge tilfælde mister A1 spillerbesiddelse kort før mållinjen, og bolden ryger ind i end zone, hvor hold B erobrer. **KENDELSE:** Touchback. Kraften tilskrives fumbleren af hold A (Regel 8-6-1-a). [Citeret ved 7-2-4-c, 8-7-2-a]
- II. Et spark af hold A rammer jorden og en hold B spiller slår bolden over hold B's mållinje, hvor hold B erobrer bolden liggende på jorden, eller bolden går ud af banen. **KENDELSE:** Ny kraft er givet af hold B. Safety, to point til hold A. At slå til sparket betragtes som at have fjernet sparkets oprindelige kraft, og har givet bolden ny kraft. Dog fjerner en berøring eller at blive ramt af sparket, ikke boldens oprindelige kraft (Regel 8-5-1-a). [Citeret ved 8-5-1-a, 8-7-2-a]
- III. Hold A punter. Bolden røres af hold B (uden at tildele ny kraft) og krydser hold B's mållinje. Efterfølgende kaster hold B sig på bolden, eller bolden går ud af banen fra end zone. **KENDELSE:** Touchback. Samme kendelse gælder, hvis den sparkede bold, i luften rammer en hold B spiller, eller blot snittes i et forsøg på at få fat i bolden. Hold B kan erobre og føre bolden fremad, og det er et touchback hvis en hold B spiller downes i end zone eller bolden ryger ud af banen bag mållinjen (Regel 8-6-1-a). [Citeret ved 8-7-2-a]
- IV. Hold A "free kick" fra egen 35-yardlinje. Bolden ruller på jorden på B's 3-yardlinje, da B10 sparker bolden ind i end zone og udover baglinjen.

**KENDELSE:** Safety pga. den nye kraft tildelt af B10. Hold B overtrædelse for ulovligt at sparke til bolden. Hvis straffen (10 yards) accepteres, gentages forsøget med "free kick" fra 45-yardlinjen. (Regel 9-4-4 og 10-2-2-d-4). [Citeret ved 8-7-2-a, 9-4-4]

# REGEL 9 – Opførsel af spillere og andre underlagt reglerne

## SEKTION 1. Personlige fejl overtrædelser

Alle overtrædelser i denne sektion (medmindre udspecificeret), og alle andre unødvendigt grove overtrædelser, er personlige fejl overtrædelser. For grove personlige fejl overtrædelser, der kræver review af en disciplinær autoritet, se regel 9-6. Undtaget hvor der står noget andet, er straffene for alle personlige fejl overtrædelser, som følger:

**STRAF - Personlig fejl overtrædelse - 15 yards.** For overtrædelser mens bolden er død, 15 yards fra efterfølgende spot. Automatisk første forsøg for overtrædelser begået af hold B, hvis dette ikke er i konflikt med andre regler. Straffe for hold A personlige fejl overtrædelser mens bolden er levende, der sker bag den neutrale zone, udmåles fra det forrige spot. Safety hvis overtrædelsen mens bolden er levende sker bag hold A's mållinje [S7, S24, S25, S26, S28, S34, S38, S39, S40, S41, S45 eller S46: PF-\*]. Grove overtrædere skal diskvalificeres [S47: DSQ].

For hold A overtrædelser under "free kick" eller scrimmage kick spil: Udmåling kan ske enten fra det forrige spot eller, hvis sparket krydser den neutrale zone, fra det spot hvor den døde bold efterfølgende tilhører hold B (undtaget field goal spil) (Regel 6-1-8 og 6-3-13).

For hold B personlige fejl overtrædelser under et lovligt fremadrettet kastespil (Regel 7-3-12 og 10-2-2-e): Udmåling er fra slutningen af det sidste løb, når det ender over den neutrale zone, og der ikke er skift af holdbesiddelse i løbet af forsøget. Hvis kastet er incomplete eller interceptet, eller der er et skift af holdbesiddelse i løbet af forsøget, bliver straffen udmålt fra det forrige spot.

### ARTIKEL 1. Grove overtrædelser

Før kampen, under kampen og mellem perioderne skal alle grove overtrædelser (Regel 2-10-1) straffes med diskvalifikation. Grove personlige fejl overtrædelser mod hold B medfører første forsøg til hold A, hvis det ikke er i konflikt med andre regler.

### ARTIKEL 2. Overtrædelser for at slå samt tripping

- Ingen underlagt reglerne skal slå en modstander med knæet; slå en modstanders hjelm (inklusive ansigtsgitteret), hals, ansigt eller nogen anden del af kroppen med en udstrakt underarm, albue, låste hænder, håndflade, knytnæve, eller kanten, bagsiden eller siden af en åben hånd. (G.K. 9-1-2:I)
- Ingen underlagt reglerne skal sparke en modstander med foden eller nogen del af benet under knæet.
- Det er forbudt at spænde ben. At spænde ben er, med vilje, at bruge den nedre del af benet eller foden til at obstruere en modstander under knæene. (Regel 2-28)

### Godkendt Kendelse 9-1-2

- En spiller på forsvaret stikker sin fod ud, og spænder ben på en modstander. (a) Modstanderen er en wide receiver der løber en rute. (b) Modstanderen er boldholderen. **KENDELSE:** (a) og (b) Personlig fejl

overtrædelse, tripping. Straf - 15 yards, automatisk første forsøg. [Citeret ved 91-2-a]

- II. A1, en boldholder, rammer tackler B6 med sin udstrakte underarm lige før han/hun bliver tacklet. **KENDELSE:** Personlig fejl overtrædelse. Straf - 15 yards. Udmål fra det forrige spot hvis overtrædelsen sker bag den neutrale zone. Diskvalifikation hvis det er groft. Safety hvis overtrædelsen sker bag hold A's mållinje.
- III. A11 fuldfører et fremadrettet kast til A88, som bliver tacklet inde på banen. Under spillet begår defensiv end B88 en personlig fejl overtrædelse imod A79. **KENDELSE:** 15-yard straffen bliver udmålt fra det spot hvor A88 bliver tacklet (Regel 7-3-12 og 9-1 Straf). [Citeret ved 10-2-2-e-1, 7-3-12]
- IV. 1/10 @ A-25. Forsvarsspiller B21 er i press coverage, og ved snappet slår han/hun receiver A88 i facemasken. Det forårsager at A88 bliver forstyrret i at løbe sin rute. A12 bliver sacket for et tab på 7 yards. **KENDELSE:** Personlig fejl overtrædelse af B21 for at slå A88. Hold A vil få 1/10 @ A-40. Med denne type handling, er kontinuerlig kontakt til modstanderens ansigt, hjelm (inklusive face mask) eller hals ikke et krav for at det er en overtrædelse jf. Regel 9-1-8-a.

### **ARTIKEL 3. Søge kontakt ("targeting") og lave kraftfuld kontakt med kronen af hjelmen**

Ingen spiller må "targete" og lave kraftfuld kontakt til en modstander med kronen (toppen) af hjelmen. Kronen af hjelmen er [den øverste del af hjelmen; det vil sige det cirkulære område defineret af en 6-tommers radius fra toppunktet af hjelmen](#). Denne overtrædelse kræver at der er mindst en indikator på targeting til stede (se Regel 2-35). (G.K. 9-1-3:I)

**STRAF - Grov personlig fejl overtrædelse. Ud over 15-yards straffen, automatisk diskvalifikation. 15-yards straffen bliver ikke udmålt hvis videodommeren annullerer diskvalifikationen. [S38, S24 og S47: PF-TGC/DSQ]**

#### **Godkendt Kendelse 9-1-3**

- I. Kaster af et fremadrettet kast A12, som er indenfor tackle boksen, kigger efter en åben modtager. Før eller lige idet han/hun slipper bolden, bliver A12 ramt fra siden i ribbenene, låret eller knæet af B79, som dykker fremad og har hjelmens top som det forreste kontaktpunkt. **KENDELSE:** Overtrædelse af B79 for angreb med toppen af hjelmen. 15 yards, første forsøg. B79 bliver automatisk diskvalificeret. [Citeret ved 9-1-3]

### **ARTIKEL 4. Søge kontakt ("targeting") og lave kraftfuld kontakt mod hoved eller halsområdet på en forsvarsløs spiller**

Ingen spiller må "targete" og lave kraftfuld kontakt til området over skuldrene på en forsvarsløs modstander ([Regel 2-27-14](#)), med hjelmen, underarm, hånd, knyttnæve, albue eller skulder. Denne overtrædelse kræver at der er mindst en indikator på targeting til stede (se Regel 2-35). (G.K. 9-1-4:I-VI)

**STRAF - Grov personlig fejl overtrædelse. Ud over 15 yards straffen, automatisk diskvalifikation. 15-yards straffen bliver ikke udmålt hvis videodommeren annullerer diskvalifikationen. [S38, S24 og S47: PF-TGD/DSQ]**



**Godkendt Kendelse 9-1-4**

- I. Modtager A83 er netop hoppet og har modtaget et fremadrettet kast. Som A83 er ved at genvinde sin balance, sætter B45 af fra jorden og skyder ind i A83 over skuldrene med sin hjelm eller skulder. **KENDELSE:** Overtrædelse af B45 for at søge kontakt med hjelm eller skuldre over skulderhøjde på en forsvarsløs spiller. 15 yards, første forsøg. B45 bliver automatisk diskvalificeret. [Citeret ved 9-1-4]
- II. Idet boldholder A20 laver et sweep rundt om end spilleren og styrer opad i banen, sænker han/hun hovedet og (a) kontakter tilfældigt; eller (b) kontakter med vilje defensiv end B89, som forsøger at tackle ham/hende. **B89 har hovedet oppe, og** spillerne mødes hjelm mod hjelm. **KENDELSE:** (a) Ingen overtrædelse. Hverken A20 eller B89 er forsvarsløse spillere, og ingen af dem har søgt kontakt i forhold til Regel 9-1-3. (b) Overtrædelse af A20 for targeting. Ved at vælge at angribe med sit hoved, er A20 dækket af Regel 9-1-3. [Citeret ved 9-1-4]
- III. A44 dækker kickoffet, der starter anden halvleg. Under returneringen, da A44 løber på hold B's 45-yardlinje, søger B66 kontakt og sætter af fra jorden ind i A44 fra siden; et "blind-side" block. B66's første kontakt er med sin underarm ved A44's (a) hals; (b) overarm eller skulder. **KENDELSE:** (a) Overtrædelse af B66 for ulovlig blind-side block samt "targeting" ved ta lave kraftfuld kontakt mod hoved- eller halsområdet på en forsvarsløs spiller. 15 yards straf fra slutningen af løbet. B66 diskvalificeres. (b) Overtrædelse for ulovlig blind-side block. Dette er ikke en overtrædelse for "targeting" fordi kontakten fra B66 ikke er i hals/hoved området. (Regel 2-27-14). [Citeret ved 9-1-4]
- IV. A12, der normalt spiller quarterback, er opstillet som wide receiver i backfield, og A33 er fem yards bag snapperen i shotgun formation. A33's kast, der er bestemt for A12, bliver interceptet. Under interception returneringen søger B55 kontakt og sætter af fra jorden ind i A33, og rammer ham/hende på siden af hjelmen. **KENDELSE:** Overtrædelse af B55 for at søge og skabe kontakt ("targeting") til hovedet på en forsvarsløs spiller. Ifølge regel 2-27-14 er A33 en forsvarsløs spiller, siden han/hun spillede det forsøg i rollen som quarterback. [Citeret ved 9-1-4]
- V. End A81 står ude til venstre i formationen, på ydersiden af defensiv end B89. På et sweep spil i hans/hendes retning, bevæger B89 sig til sin venstre side for at fokusere på boldholderen, og han/hun mister A81 af syne. A81 skærer derefter på indersiden, "tager sigte" og sætter af fra jorden ind i B89, og skaber kraftfuld kontakt med sin underarm til B89's hals. **KENDELSE:** Overtrædelse for blind side block med "targeting". Ifølge Regel 9-1-4, 15 yards straf og A81 bliver diskvalificeret. B89 er en forsvarsløs spiller når han/hun modtager en "blind side" blokering. (Regel 2-27-14) [Citeret ved 9-1-4]
- VI. Boldholder A33 har opnået adskillige yards, og 2 forsvarsspillere har fat i ham/hende. **A33's fremadrettede bevægelse er stoppet, og A33 bliver drevet baglæns,** men bolden er ikke erklæret død. Linebacker B55 går ned i knæ og "skyder" fremad, og driver sin underarm ind i siden af A33's hjelm. **KENDELSE:** "Targeting" overtrædelse af B55. 15 yards straf, B55 bliver diskvalificeret. A33 er en forsvarsløs spiller, da modstanderne har fat i

ham/hende og hans/hendes fremadrettede bevægelse er stoppet. (Regel 2-27-14) [Citeret ved 9-1-4]

- VII. Modtager A88 har lige modtaget bolden, da forsvarsspiller B55 sætter af og driver sin skulder og underarm ind i hans/hendes overkrop. Back Judge kaster flag på B55 for "targeting" i hoved/hals området, og B55 bliver diskvalificeret. Referee annoncerer "targeting" overtrædelser, og spillet går til gennemsening. **KENDELSE:** Efter review bedømmer Instant Replay, at der ikke var kraftfuld kontakt til hoved/hals området, og dermed omstøder de diskvalifikationen af B55. Referee annoncerer at B55 ikke er diskvalificeret, og at der ikke er nogen 15 yards straf.
- VIII. Punt modtager B44 er i position til at modtage et punt. A88 spurter ned ad banen og sætter af fra jorden mod B44, og driver siden af sin hjelm og skulder ind i B44's overkrop et splitsekund inden bolden ankommer. Side Judge og Field Judge kaster deres flag, og rapporterer til Referee at A88 begik kick catch interference og "targeting" til hoved/hals området. Referee annoncerer kick catch interference med "targeting" til hoved/hals området. Spillet går til gennemsening. **KENDELSE:** Efter gennemsening bedømmer Instant Replay at A88 ikke lavede kraftfuld kontakt til hoved/hals området, og omstøder dermed diskvalifikationen. Referee annoncerer at A88 ikke er diskvalificeret, og at 15-yards straffen for kick catch interference vil blive udmålt.
- IX. I en kamp uden videodommer, har ligaen eller holdene bestemt at bruge halvlegs-review for "targeting" overtrædelser fra første halvleg. I første kvarter har modtager A88 lige grebet bolden, da forsvarsspiller B55 sætter af fra jorden og driver sin skulder og underarm ind i hans/hendes overkrop. Back Judge kaster flag på B55 for "targeting" i hoved/hals området. Referee annoncerer "targeting" overtrædelser, og at B55 er diskvalificeret. **KENDELSE:** I halvlegen gennemses videoen, og Referee og resten af dommercrewet bedømmer, at B55 ikke laver kraftfuld kontakt til A88's hoved/hals område, og omstøder dermed diskvalifikationen. Referee informerer begge head coaches om at B55 må vende tilbage til kampen i anden halvleg. Før kickoff i anden halvleg annoncerer Referee til tilskuerne, at efter gennemsening er diskvalifikationen af B55 omstødt, og at han/hun må vende tilbage til kampen i anden halvleg.
- X. På et puntreturn "launcher" B44 imod A66 fra dennes blinde side, og driver sin skulder ind i ham/hende. Kraften fra kontakten er i A66's side under skulderen. **KENDELSE:** Overtrædelse for blind-side blokering. A66 er en forsvarsløs spiller fordi B44 laver en "blind-side" blokering på ham/hende. Alligevel er dette ikke en overtrædelse for "targeting", fordi den kraftfulde kontakt ikke er over skuldrene.

## ARTIKEL 5. Clipping

- a. Clipping er forbudt (Regel 2-5).

### **Undtagelser:**

1. Angribende spillere, som er på line of scrimmage ved snappet indenfor fri-blokeringszonen (Regel 2-3-6), må lovligt lave clipping i fri-blokeringszonen, forudsat at nedenstående overholdes:
  - (a) En spiller i fri-blokeringszonen må ikke blokere en modstander med kraften fra den første kontakt bagfra og ved eller under knæene.

- (b) En spiller på line of scrimmage inden for fri-blokeringszonen, kan ikke forlade zonen og komme tilbage og clippe lovligt.
- (c) Ingen spiller må overtræde Regel 9-1-6 (Blokering Under Hoften)  
*NOTE:* Fri-blokeringszonen opløses, når bolden forlader zonen (Regel 2-3-6).
2. Når en spiller vender ryggen til en potentiel blocker, som har vist sin hensigt gennem retning eller bevægelse.
  3. Når en spiller forsøger at nå en boldholder eller simuleret boldholder, eller forsøger at lovligt erobre eller gribe en fumble, et bagudrettet kast, et spark eller et berørt fremadrettet kast, må han/hun godt skubbe en modstander under hoften ved eller ned til balderne (Regel 9-3-3-c Undtagelse 3).
  4. Når en berettiget spiller bag ved den neutrale zone, skubber en modstander under hoften ved eller ned til balderne for at nå et fremadrettet kast (Regel 9-3-3-c Undtagelse 5).
  5. Clipping er tilladt mod boldholderen eller en simuleret boldholder.

### **ARTIKEL 6. Blokering under hoften**

#### **a. Hold A før et skift i holdbesiddelse:**

1. Linjemænd hvis oprindelige position er helt inde i tackle boksen må lovligt blokere under hoften inde i tackle boksen i deres første aktion lige efter snappet. En blokering initieret op til 1 yard over den neutrale zone betragtes som værende inde i tackle boksen. Efter denne første handling, må disse linjemænd blokere under hoften inde i tackle boksen indtil bolden forlader tackle boksen, men kun hvis kraften fra den første kontakt er forfra.
2. Stationære backs, som står inde i tackle boksen, må blokere under hoften inde i tackle boksen indtil bolden forlader tackle boksen, men kun hvis kraften fra den første kontakt er forfra.  
 "Forfra" er defineret som inden for "klokken 10 til klokken 2" på en urskive foran koncentrationsområdet på spilleren, der bliver blokeret.
3. Ingen andre spillere fra hold A må blokere under hoften.

#### **b. Hold B før et skift i holdbesiddelse:**

1. Spillere i en stationær position indenfor 1 yard af line of scrimmage indenfor tackle boksen må lovligt blokere under hoften inde i tackle boksen i deres første handling lige efter snappet.
2. Ingen andre spillere fra hold B må blokere under hoften undtaget mod boldholderen eller en simuleret boldholder.

#### **c. Spark:**

I løbet af et forsøg hvori der forekommer et "free kick" eller et scrimmage kick, er blokering under hoften ulovligt for alle spillere, undtagen mod boldholderen eller en simuleret boldholder.

#### **d. Efter skift af holdbesiddelse:**

Efter ethvert skift af holdbesiddelse, er blokering under hoften forbudt for alle spillere, undtaget mod boldholderen eller en simuleret boldholder.

#### **e. Clipping.** Ingen spiller må overtræde Regel 9-1-5 (Clipping).

**Godkendt Kendelse 9-1-6**

- I. 1/10 @ A-40. Back A44 er stillet op lige bag højre tackle, og har sin venstre fod indenfor højre tackles yderste fod. Ved snappet løber A44 tilbage på tværs af formationen og blokerer B77 under hoften fra siden. B77 er indenfor tackle boksen og 1 yard inde i den offensive backfield da blokeringen sker. Under spillet løber A33 bolden 12 yards. **KENDELSE:** Blokeringen af A44 er en ulovlig blokering under hoften fordi den ikke er forfra. Stationære backs der er opstillet inde i tackle boksen må blokere under hoften indenfor tackle boksen indtil bolden forlader tackle boksen, men kun hvis kraften fra den første kontakt er forfra. Straffen er 15 yards og bliver udmålt fra det forrige spot. Hold A vil derfor få 1/25 @ A-25.
- II. 1/10 @ A-40. Back A44 er stationær og opstillet 4 yards dybt i lige bag højre guard. Efter snappet dropper QB A12 dybt tilbage og bliver i tackle boksen mens han kigger ned ad banen. Linebacker B55 blitzer imellem venstre guard og venstre tackle, og A44 skifter over til venstre side af formationen og blokerer B55 under hoften på A-36. Blokeringen er forfra. Efter blokeringen kaster A12 et kast, der bliver grebet af A88 15 yards nede ad banen. **KENDELSE:** Der er ingen overtrædelser på spillet. Blokeringen af A44 er lovlig, da en stationær back der er opstillet inde i tackle boksen må blokere under hoften inde i tackle boksen indtil bolden forlader tackle boksen, så længe blokeringen er forfra. Hold A vil derfor få 1/10 @ B-45.
- III. Back A41 er stationær ved snappet direkte bag højre tackle i en balanceret formation. Hans/hendes venstre skulder er inden for tackle boksen. Quarterbacken giver bolden i et handoff til back A22, som løber ligeud. A41 blokerer B2 som bevæger sig ind i den offensive backfield for at tackle boldholderen før A22 når frem til line of scrimmage. Blokeringen er under hoften og klart fra siden. **KENDELSE:** Ulovlig blokering. A41 er delvist inden for tackle boksen og bag ved anden linjemand ved snappet, men blokeringen er ikke forfra.
- IV. Defensiv end B88 er opstillet på yderste skulder af tackle A75. På den første handling lige efter snappet blokerer B88 tackle A75 under hoften fra siden inde i tackle boksen. **KENDELSE:** Ikke en overtrædelse for ulovlig blokering under hoften.
- V. Back A22 er stationær inden for tackle boksen ved snappet. Efter snappet skyder A22 imellem tacklen og guarden, og blokerer lavt på linebacker B55 forfra. Den første kontakt er 3 yards over den neutrale zone. **KENDELSE:** Ulovlig blokering under hoften. Blokeringen er forfra, men den er over den neutrale zone.
- VI. Tredje og syv på A-30. Bolden er på venstre hash mark. Back A22 er placeret helt udenfor rammen af kroppen på tacklen i venstre side, og B40 bevæger sig ud for at dække ham/hende. Handoffet afleveres til back A44, som sweeper rundt om højre end. Som spillet udvikler sig, følger B40 spillet, og A22 jagter ham/hende. På A's 40-yardlinje udenfor højre hash mark, overhaler A22 B40, og blokerer ham/hende under hoften og direkte og tydeligt forfra (10-til-2). A44 tackles på B-45. **KENDELSE:** Ulovlig blokering under hoften. A22's oprindelige position er udenfor tackle boksen, så A22 må ikke lovligt blokere under hoften.

- VII. Første og 10 på A-40. A12 modtager snappet og starter på et sweep til sin højre side. Guard A66 puller, og er lead blocker på spillet. Som spillet udvikler sig, blokerer linebacker B55 A66 forfra og ved låret på A-39. A12 tvinges ud af banen på A-48. **KENDELSE: Ulovlig blokering under hoften. B55 var ikke i en stationær position indenfor 1 yard af line of scrimmage, og må derfor ikke blokere under hoften.**
- VIII. Ved snappet er tight end A85 stillet op seks yards fra snapperen. Før bolden har forladt tackle boksen, blokerer A85 under hoften og fra siden på tackle B77. **KENDELSE: Ulovlig blokering under hoften. A85's oprindelige position er uden for tackle boksen ved snappet, så A85 må ikke blokere under hoften. 15 yards straf.**
- IX. Første og 10 på A-45. Guard A66 står ved siden af snapperen. Umiddelbart efter snappet, blokerer A66 (a) nose guard B55 på A-46, eller (b) linebacker B33 på A-48. I begge tilfælde er blokeringen under hoften, og fra siden på modstanderen. **KENDELSE: (a) Lovlig blokering. A66 har forladt tackle boksen, men en blokering der starter 1 yard over den neutrale zone betragtes som inde i tackle boksen. (b) Overtrædelse, ulovlig blokering under hoften. I dette tilfælde har A66 forladt tackle boksen og kommet til "second level" for at udføre den lave blokering. For at den skal være lovlig, må den ikke være under hoften.**

### ARTIKEL 7. Late hit, Aktiviteter udenfor banen

- Der må ikke forekomme "kaste sig på", "falde på", eller "lægge vægt på" en modstander, når bolden er død. **(G.K. 9-1-7:I)**
- Ingen modstander skal tackle eller blokere boldholderen eller en simuleret boldholder, når han/hun er tydeligt udenfor banen, ej heller kaste ham/hende til jorden efter bolden er død.
- Det er ulovligt for en spiller, der er tydeligt udenfor banen, at tage kontakt med en modstander, som også er udenfor banen. Spottet for overtrædelsen er det punkt på sidelinjen der er nærmest til hvor kontakten sker.

### Godkendt Kendelse 9-1-7

- Efter bolden er død, kaster en spiller sig selv på en modstander, der ligger på jorden. **KENDELSE: Personlig fejl overtrædelse. Straf - 15 yards fra det efterfølgende spot og første forsøg hvis udført af en hold B spiller, og det ikke er i konflikt med andre regler. "Kaste sig på bunken" ("piling on") gælder i forhold til en boldholder, eller til enhver anden modstander som er liggende når bolden dør. [Citeret ved 9-1-7-a]**
- På et sweep når ud mod sidelinjen, går linebacker B55 ud af banen for at undgå en blokering. Guard A66 er lead blocker på spillet, og lige idet han/hun træder på sidelinjen med sin forreste fod, driver han/hun sin skulder ind i hoften forfra på B55, som stadig er udenfor banen. **KENDELSE: Lovlig blokering. A66 har ikke begge fødder udenfor banen.**

### ARTIKEL 8. Hjelm og Face Mask overtrædelser

- Ingen spiller skal kontinuerligt have kontakt til en modstanders ansigt, hjelm (inklusive ansigtsgitteret) eller hals, med hånd/hænder eller arm(e) **(Undtagelse: Mod eller af boldholderen eller en simuleret boldholder).**
- Ingen spiller må gribe fat i og derefter vride, dreje eller hive i ansigtsgitteret, hageremmen eller nogen hjelmåbning på en modstander. Det er ikke en

overtrædelse hvis ansigtsgitteret, hageremmen eller hjelmåbningen ikke bliver grebet og derefter vredet, drejet eller hevet. I tvivlsspørgsmål er det en overtrædelse.

### **ARTIKEL 9. "Roughe" kasteren**

- a. Ingen forsvarsspiller må unødvendigt "roughe" kasteren af et fremadrettet kast, når det er åbenlyst at bolden er kastet. Ulovlige handlinger inkluderer, men er ikke begrænset til:
1. Targeting overtrædelser (Regel 9-1-3 og 9-1-4).
  2. Kraftfuld kontakt til hoved/hals regionen, som ikke lever op til kravene om targeting (Regel 9-1-4) (se også Regel 9-1-2).
  3. Kraftfuld kontakt der kunne undgås, efter at det er åbenlyst at bolden har forladt kasterens hånd. (**Undtagelse:** En defensiv spiller, som bliver blokeret af en hold A spiller(e) med en kraft, som gør at han/hun ikke har nogen mulighed for at undgå kontakt med kasteren af det fremadrettede kast. Dette fritager dog ikke forsvarsspilleren for ansvaret i forhold til personlige fejl overtrædelser, som beskrevet andetsteds i denne sektion.)
  4. Kraftfuldt at drive kasteren af et fremadrettet kast til jorden og lande på ham/hende på en måde, der straffer spilleren.
  5. Enhver handling, der er en personlig fejl overtrædelse, som beskrevet andre steder i denne sektion.
- b. Når en angrebsspiller er i en "kastestilling" med en eller begge fødder på jorden, må ingen forsvarsspiller, som løber uhindret, ramme ham/hende kraftfuldt i knæene eller derunder. Forsvarsspilleren må heller ikke rulle eller gøre udfald og ramme denne modstander kraftfuldt i knæene eller derunder.

#### **Undtagelser:**

1. Det er ikke en overtrædelse hvis angrebsspilleren er en runner, som ikke er i en kastestilling, uanset om det er indenfor eller udenfor tackle boksen.
2. Det er ikke en overtrædelse hvis forsvarsspilleren griber fat i eller rundt om modspilleren i et forsøg på at lave en almindelig tackling uden at lave kraftfuld kontakt med hovedet eller skulderen.
3. Det er ikke en overtrædelse hvis forsvarsspilleren ikke løber uhindret, eller hvis han/hun bliver blokeret eller der bliver begået en overtrædelse mod ham/hende, der gør at han/hun rammer sin modstander.

**STRAF - 15-yards straffen tillægges på slutningen af det sidste løb, når det ender over den neutrale zone, og der ikke er noget skift af holdbesiddelse i løbet af forsøget. (G.K. 9-1-9:II-III)**

### **Godkendt Kendelse 9-1-9**

- I. Efter at kaster af et fremadrettet kast A17 har sluppet bolden, tager B68 to skridt og kaster sig ind i A17, uden på nogen måde at undgå kontakten. **KENDELSE:** Overtrædelse for "roughing" af kasteren. Kasteren af et fremadrettet kast er en forsvarsløs spiller, som er i fare for at få skader, og skal derfor beskyttes fuldt ud. Efter at have taget to skridt, bør B68 være klar over, at A17 har sluppet bolden, og bør kunne undgå at ramme ham/hende. [Citeret ved 9-1-9-a]
- II. Quarterback A11 dropper tilbage i lommen, og sætter op til et kast. Lige idet han/hun slipper bolden, bliver han/hun ramt af end B88, som driver

sin skulder ind i A11's knæ. Kastet er (a) incomplete; (b) grebet af A44, som bliver tacklet efter at have opnået 12 yards til B-40. **KENDELSE:** Overtrædelse af B88 for at ramme kasteren af et fremadrettet kast kraftfuldt i knæene eller lavere, og dermed overtræde regel 9-1-9-b. Automatisk første forsøg og 15 yards straf udmålt fra (a) det forrige spot; (b) B-40, slutningen på A44's løb. [Citeret ved 9-1-9 Straf]

- III. Quarterback A11 dropper tilbage i lommen, og sætter op til et kast. Han/hun løber så ud til sin højre side, hvor han/hun sætter op igen og er i en kastestilling, da han/hun bliver ramt af end B88, som driver sin skulder ind i A11's knæ. A11 trækker så bolden ind til sig, og går til jorden pga. tacklingen af B88. **KENDELSE:** Overtrædelse af B88, som overtræder Regel 9-1-9-b. Selvom A11 teknisk set ikke er kaster af et fremadrettet kast fordi han/hun ikke kastede bolden, er handlingen af B88 en overtrædelse af 9-1-9-b, på grund af den udsatte position A11 er i som potentiel kaster i en kastestilling. [Citeret ved 9-1-9 Straf]

### ARTIKEL 10. Chop block

Chop block er forbudt (Regel 2-3-3) (G.K. 9-1-10:I-V).

#### Godkendt Kendelse 9-1-10

- I. På et fremadrettet kastespil blokerer A75 B66 omkring hoften, bag den neutrale zone. Mens A75 holder kontakten, følger A47 op med at blokere B66 på låret. **KENDELSE:** Chop block. 15 yards fra det forrige spot. [Citeret ved 2-3-3, 9-1-10]
- II. Som spillets bevægelse går mod venstre, er højre tackle A77 ved at slippe sin blokering over låret mod B50, da A27 blokerer B50 ved knæet. **KENDELSE:** Chop block, 15 yards. Udmåling fra forrige spot, hvis overtrædelsen skete bag den neutrale zone. [Citeret ved 2-3-3, 9-1-10]
- III. Umiddelbart efter snappet, blokerer venstre guard A65 og venstre tackle A79 samtidigt B66, som er i den neutrale zone. (a) Begge blokeringer er på låret. (b) Den ene kontakt er omkring hoften og den anden ved knæet. **KENDELSE:** (a) Lovlige blokeringer for lav-lav kombination. (b) Chop block. [Citeret ved 2-3-3, 9-1-10]
- IV. Tight end A87 og wingback A43 løber foran spillet, da begge samtidigt blokerer linebacker B17, som er tre yard over den neutrale zone. (a) Begge blokeringer er over hoften (b) Den ene blokering er over hoften og den anden ved knæet. **KENDELSE:** (a) Lovlige blokeringer. (b) Overtrædelse for chop block. [Citeret ved 2-3-3, 9-1-10]
- V. Efter at have snappet bolden, smyger snapper A54 sig forbi nose guard B62, på vej til at blokere en linebacker. A54 laver en mindre kontakt med B62, eller B62 rækker ud og bruger sine arme til at initiere kontakt med A54. Mens B62 og A54 er i kontakt, blokerer højre guard A68 B62 ved knæet og forfra. **KENDELSE:** Lovligt. A54 blokerer ikke B62. Den tilfældige kontakt eller B62's startende kontakt tæller ikke som en del af en kombinationsblokering, ergo er der ikke nogen chop block. [Citeret ved 2-3-3, 9-1-10]

### ARTIKEL 11. Højdefordel og Hoppen (Leaping)

- a. Ingen forsvarsspiller må, i et forsøg på at opnå en fordel, træde op på, hoppe på eller stå på en modstander.

- b. Det er en overtrædelse hvis en forsvarsspiller, løber fremad og forsøger at blokere et spark eller forventet spark på et field goal eller et ekstrapoint forsøg ved at hoppe ind i planet direkte over rammen af kroppen på en modstander. Det er ikke en overtrædelse hvis spilleren stod i en stationær position indenfor 1 yard fra line of scrimmage da bolden blev snappet.
- c. Det er en overtrædelse hvis en defensiv spiller, som er indenfor tackle boksen, forsøger at blokere et punt, eller hvad der tilsyneladende er et punt, ved at hoppe ind i planet direkte over rammen af kroppen på en modstander.
  - 1. Det er ikke en overtrædelse hvis spilleren forsøger at blokere puntet ved at hoppe lige op i luften, uden at forsøge at hoppe over modstanderen.
  - 2. Det er ikke en overtrædelse hvis en spiller hopper igennem eller over mellemrummet mellem spillere.
- d. Ingen defensiv spiller må i et forsøg på at blokere, slå eller gribe et spark, eller hvad der tilsyneladende er et spark:
  - 1. Træde op på, hoppe på eller stå på en holdkammerat.
  - 2. Placere sin(e) hånd/hænder på en holdkammerat for at opnå en højdefordel
  - 3. Blive samlet op af en holdkammerat eller blive løftet, drevet frem eller skubbet.

**STRAF - 15 yards fra det forrige spot og automatisk første forsøg. [S38: PF-LEA]**

- e. Ingen spiller må stille sig med sine fødder på ryggen eller skuldrene af en holdkammerat før snappet.

**STRAF - Overtrædelse mens bolden er død, 15 yards fra det efterfølgende spot. Automatisk første forsøg for overtrædelser begået af hold B, hvis det ikke er i konflikt med andre regler [S27: UC-UNS].**

**ARTIKEL 12. Kontakt mod en modstander, der er ude af spillet**

- a. Ingen spiller må tackle eller løbe ind i en modtager, når det er tydeligt at et fremadrettet kast mod den modtager åbenlyst ikke er gribbart. Dette er en personlig fejl overtrædelse og ikke pass interference.
- b. Ingen spiller skal løbe ind i eller kaste sig selv imod en modstander, som tydeligvis er ude af spillet enten før eller efter bolden er død.

**ARTIKEL 13. Hurdling**

Det er forbudt at "hurdle" (se Regel 2-15) (*Undtagelse:* Boldholderen må "hurdle" en modstander).

**ARTIKEL 14. Kontakt mod snapperen**

Når et hold er i en scrimmage kick formation, må en forsvarsspiller ikke tage kontakt til snapperen, før der er gået et sekund efter snappet. (**G.K. 9-1-14:I-III**)

**Godkendt Kendelse 9-1-14**

- I. A10 er i shotgun position 7½ yards bag snapperen, som har sit hoved nede mellem benene og kigger bagud mellem sine ben. Med det samme efter snappet angriber nose guard B55 direkte på snapperen, og kontakter ham/hende ved at skubbe ham/hende bagud. **KENDELSE:** Lovligt. Snapperen gives ikke nogen særlig beskyttelse, da hold A ikke er i scrimmage kick formation, siden A10 ikke står mindst 10 yards dybt (Regel 2-16-10). Snapperen har dog den normale beskyttelse i forhold til enhver



form for unødvendig hårdhed (unnecessary roughness). [Citeret ved 2-16-10-a, 9-1-14]

- II. Hold A er i en scrimmage kick formation med punteren 15 yards bag line of scrimmage. Direkte efter snappet angriber nose guard B55 direkte mod snapperen, rammer ham/hende og skubber ham/hende bagud. Bolden bliver snappet til upbacken, som står tre yards bag line of scrimmage, eller til den potentielle sparkere, som i stedet løber eller kaster bolden. **KENDELSE:** Overtrædelse. Straf - 15 yards og automatisk første forsøg. Snapperen må ikke kontaktes indtil der er gået et sekund efter snappet, når hold A er opstillet i scrimmage kick formation. [Citeret ved 2-16-10-a, 9-1-14]
- III. Direkte efter snappet, med hold A i en scrimmage kick formation, er B71 stillet op inden for 1 yard af line of scrimmage og er udenfor rammen af snapperens krop. B71 forsøger at skyde igennem mellemrummet mellem snapperen og linjemanden ved siden af. B71's første lovlige kontakt er med linjemanden ved siden af snapperen. **KENDELSE:** Lovligt. Tilfældig kontakt med snapperen, efter denne første lovlige kontakt, er ikke en overtrædelse (Regel 2-16-10). [Citeret ved 2-16-10-a, 9-1-14]

### ARTIKEL 15. Horse collar tackling

Ingen spillere må tage fat i indersiden af kraven på skulderbeskytteren eller spillertrøjen bagfra eller fra siden, eller tage fat i trøjen ved navnepladen eller højere (eller der hvor navnepladen normalt er, hvis der ikke er nogen navneplade), eller indersiden af kraven fra siden af skulderbeskytteren eller spillertrøjen, og trække boldholderen eller den simulerede boldholder pludseligt mod jorden. Dette gælder ikke imod en boldholder eller simuleret boldholder, inklusive en potentiel kaster af et fremadrettet kast, der er inde i tackle boksen (Regel 2-34). Bemærk at tackle boksen opløses så snart bolden forlader den.

*NOTE:* Det er ikke nødvendigt at en spiller trækker modstanderen helt til jorden for at denne handling er ulovlig. Hvis knæene "knækker" af denne handling, er det en overtrædelse, også selvom modstanderen ikke trækkes helt til jorden.

### Godkendt Kendelse 9-1-15

- I. Mens boldholder A20 løber ned ad banen nær sidelinjen, griber forsvarsspiller B56 fat i ham/hende bagfra, ved et tag i spilletrøjens halsåbning eller ved halsåbningen i skulderbeskyttelsen. B56 fortsætter denne kontakt flere yards, men A20 stoppes ikke, før han/hun tackles af en anden forsvarsspiller. **KENDELSE:** Lovligt spil. B56 begik ikke nogen overtrædelse, da han/hun ikke trak A20 pludseligt ned.

### ARTIKEL 16. "Roughing" eller løbe ind i ("running into") sparkeren eller holderen

- a. Når det er tydeligt at der vil blive foretaget et scrimmage kick, må ingen modstander løbe ind i eller begå "roughing" imod sparkeren eller holderen af et place kick. (**G.K. 9-1-16:I, III og VI**)
1. "Roughing" er en personlig fejl overtrædelse mens bolden er levende, der udsætter sparkeren eller holderen for fare.
  2. At løbe ind i sparkeren eller holderen ("running into") er en overtrædelse mens bolden er levende, der forekommer når sparkeren eller holderen

bliver flyttet fra sin oprindelige sparke- eller holdeposition, men ikke bliver "roughed" (G.K. 9-1-16:II).

3. Tilfældig kontakt med en sparker eller holder er ikke en overtrædelse.
4. Beskyttelsen af sparkeren i denne regel, slutter:
  - (a) Når han/hun har haft et fornuftigt stykke tid til at genvinde balancen (G.K. 9-1-16:IV; eller
  - (b) Når han/hun bærer bolden **eller får kontrol over bolden** udenfor tackle boksen (Regel 2-34) før sparket.
5. Når en forsvarsspillers kontakt med sparkeren eller holderen er forårsaget af en modstanders blokering (lovlig eller ulovlig), så er der ingen overtrædelse for "running into" eller "roughing".
6. En spiller, som skaber kontakt med sparkeren eller holderen efter at have rørt sparket, bliver ikke straffet for "running into" eller "roughing" af sparkeren.
7. Når en anden spiller end den, som blokerer et scrimmage kick, løber ind i eller begår "roughing" imod sparkeren eller holderen, så er det en overtrædelse.
8. I tvivlsspørgsmål om overtrædelsen er "running into" eller "roughing", så er overtrædelsen "roughing".

**STRAF - "Roughing" eller nogen anden personlig fejl overtrædelse mod sparkeren, som er i gang med eller lige har sparket bolden; eller "roughing" af holderen: 15 yards fra det forrige spot, samt automatisk første forsøg hvis det ikke er i konflikt med andre regler [S38 og S30: PF-RTK/PF-RTH]. "Running into" sparkeren eller holderen: 5 yards fra det forrige spot [S30: RNK/RNH].**

- b. En sparker eller holder som simulerer at blive "roughed" eller løbet ind i af en forsvarsspiller, begår en overtrædelse for usportslig optræden (G.K. 9-1-16:V).

**STRAF - 15 yards fra det forrige spot eller, hvis sparket krydser den neutrale zone, kan det udmåles fra det spot, hvor bolden efterfølgende tilhører hold B [S27: UC-SBR].**

- c. Sparkeren ved et "free kick" må ikke blokeres før han/hun er nået fem yards over sin begrænsende linje, eller før bolden har rørt en spiller, en dommer eller jorden.

**STRAF - 15 yards fra det forrige spot [S40: PF-RFK].**

### Godkendt Kendelse 9-1-16

- I. A1 modtager et langt snap, og agter at punte fra bag line of scrimmage, men han/hun rammer forbi bolden, som lander på jorden. A1 rammes herefter af B1. **KENDELSE:** Hold A fumble. Ingen overtrædelse af B1. Der er ingen sparker indtil bolden er blevet sparket. [Citeret ved 9-1-16-a]
- II. A1 sparker til bolden, hvorefter B1 som ikke kan stoppe i sit forsøg på at blokere sparket, skaber kontakt til sparkeren eller holderen. **KENDELSE:** Dette kan enten være "roughing" eller "running into" sparkeren eller holderen. Hvis der er tvivl, er det "roughing", hvortil straffen er 15 yards plus automatisk første forsøg. [Citeret ved 9-1-16-a-2]
- III. A1, sparker pludseligt og uforventeligt ud fra en formation, som ikke overholder kravet om scrimmage kick formation. Sparket er så pludseligt at B1 ikke kan undgå kontakt. **KENDELSE:** Her er der ikke tale om

- ”roughing” eller løbe ind i sparkeren, da reglerne herfor kun gælder når det er åbenlyst, at der vil forekomme et spark. [Citeret ved 9-1-16-a]
- IV. B1 løber ind i A1, som har sparket bolden, og har haft fornuftig tid til at genvinde balancen. **KENDELSE:** Ikke en overtrædelse af B1, medmindre det vurderes som at løbe ind i eller kaste sig på en spiller, som er åbenlyst ude af spillet (Regel 9-1-12). [Citeret ved 9-1-16-a-4-a]
- V. Efter B1 løber ind i sparkeren, simulerer sparker A25 at han/hun er blevet roughet. **KENDELSE:** Udlignende straffe. [Citeret ved 9-1-16-b]
- VI. Sparker A1, fra en scrimmage kick formation, bevæger sig sideværts 2 til 3 skridt for at fange et skævt snap eller erobrer et snap, som er gået over hovedet på ham/hende, og sparker derefter bolden. Han/hun bliver ramt af B2 i et mislykket forsøg på at blokere sparket. **KENDELSE:** A1 mister ikke automatisk sin beskyttelse i nogle af tilfældene, medmindre han/hun bærer bolden udenfor tackle boksen eller først får besiddelse på bolden udenfor tackle boksen. Mens han/hun er i tackle boksen, er A1 berettiget til beskyttelse, som i enhver anden sparkesituation. Når det bliver tydeligt at A1 agter at sparke i en normal punt situation, så skal hold B spillere sørge for at undgå ham/hende efter han/hun har sparket bolden. [Citeret ved 9-1-16-a]
- VII. Punter A22 er 15 yards bag den neutrale zone, da han/hun griber det lange snap. Han/hun løber mod sin højre i en vinkel op mod line of scrimmage, og bevæger sig udenfor tackle boksen. Her stopper han/hun og punter bolden, og (a) bliver umiddelbart efter ramt af en dykkende B89; eller (b) bliver umiddelbart efter ramt af B89 på en måde som er Targeting. **KENDELSE:** (a) Lovligt spil, ingen overtrædelse af B89. A22 mister sin ”roughing” eller løbe ind i beskyttelse, ved at bære bolden udenfor tackle boksen. (b) Selvom sparkeren er udenfor tackle boksen, er targeting en personlig fejl overtrædelse, og straffen vil blive udmålt fra det forrige spot.

### ARTIKEL 17. Fortsat deltagelse uden hjelm

En spiller hvis hjelm ryger helt af under et forsøg, må ikke fortsætte med at deltage i spillet, ud over den aktivitet han/hun er i gang med. Dette uanset om han/hun sætter hjelmen tilbage på plads eller ej. (G.K. 9-1-17:I)

### Godkendt Kendelse 9-1-17

- I. I løbet af et forsøg, kommer B55's hjelm helt af, uden at der er begået en overtrædelse mod hjelmen af hold A. B55 samler øjeblikkeligt sin hjelm op, tager den på og fortsætter med at jage boldholderen. **KENDELSE:** Personlig fejl overtrædelse af B55 for fortsat deltagelse efter at have tabt sin hjelm helt. Kampuret stopper ved slutningen af forsøget, og B55 skal forlade banen for det næste forsøg. (Regel 3-3-9) [Citeret ved 9-1-17]

### ARTIKEL 18. Blind-side blokering

- a. Ingen spiller skal lave en blind-side blokering ved at angribe en modstander med kraftfuld kontakt. (Undtagelser:

1. Boldholderen eller simulerede boldholder
2. En receiver der er ved at forsøge at gribe en bold.)

**NOTE:** Hvis denne handling yderligere lever op til alle elementerne for ”targeting”, er det en blind-side blokering med ”targeting” (Regel 9-1-3 og 9-1-4). (G.K. 9-1-18:I)

### Godkendt Kendelse 9-1-18

- I. B44 interceptor kastet fra A12 på B-20 og drejer op i banen under returneringen. Under returneringen kommer B21 imod A88 omkring midten af banen fra hans/hendes blinde vinkel og blokerer A88 (a) med strakte arme; (b) med en "screen type" blokering; (c) ved at angribe med kraftfuld kontakt med skulderen i brystet på A88; (d) ved at angribe med kraftfuld kontakt med skulderen i hovedet på A88. B44 returnerer kastet til A-20. **KENDELSE:** (a) Ingen overtrædelse. (b) Ingen overtrædelse. (c) Personlig fejl overtrædelse, blind-side blokering, 15 yards straf fra spottet for overtrædelsen. (d) Personlig fejl overtrædelse, blind-side blokering med "targeting", 15 yards straf fra spottet for overtrædelsen og B21 bliver diskvalificeret.

## SEKTION 2. Overtrædelser for Usportslig Optræden

### ARTIKEL 1. Usportslige handlinger

Der må ikke være nogen usportslig optræden eller nogen handling, der forstyrrer kampafviklingen fra spillere, udskiftningsspillere, trænerne, autoriseret personale eller andre personer underlagt reglerne, før kampen, under kampen eller mellem perioder. Straffe for disse overtrædelser af spillere udmåles enten som overtrædelser mens bolden er levende, eller som overtrædelser mens bolden er død, afhængigt af hvornår de forekommer. (**G.K. 9-2-1:I-X**)

a. Specifikt forbudte handlinger og optræden inkluderer:

1. Ingen spiller, udskiftningsspiller, træner eller anden person underlagt reglerne, må bruge forulempende, truende eller obscønt sprog eller tegn eller foretage handlinger, der provokerer til ophidselse eller er nedgørende imod en modstander, en dommer eller spillets image, inklusive men ikke begrænset til:
  - (a) Pege på en modstander med en finger(fingre), hånd(hænder), arm(e) eller bolden, eller imitere at skære halsen over.
  - (b) Provokere, lokke med eller gøre grin med en modstander mundtligt.
  - (c) Provokere en modstander eller tilskuere på nogen anden måde som f.eks. at simulere affyring af et våben, eller at placere hånden bag ved øret for at bede om respons.
  - (d) En hvilken som helst forsinket, overdreven, udtrukket eller indøvet handling med hvilken en spiller (eller spillere) forsøger at tiltrække sig opmærksomhed.
  - (e) En boldholder uden modstandere i nærheden, der tydeligvis ændrer løbemåde idet han/hun nærmer sig modstandernes mållinje, eller laver hovedspring ind i end zone.
  - (f) En spiller, der tager hjelmen af efter bolden er død, og før han/hun er i sit holdområde (**Undtagelser:** Hold-, presse- eller skadestimeout, udstyrsjustering; gennem spillet; mellem perioder og under en måling for et første forsøg).
  - (g) At slå på sit eget bryst eller krydse sine arme foran brystet, mens man står over en liggende spiller.
  - (h) At gå ind blandt tilskuerne for at kommunikere med dem, eller at bukke i hoften efter et godt spil.
  - (i) Med overlæg at fjerne hjelmen mens bolden er levende.

- (j) Kontakt overtrædelser efter bolden er død såsom at skubbe, puffe, slå osv. der sker tydeligt efter bolden er død, og som ikke er en del af spillet. (G.K. 9-2-1:X)
- (k) Ved kraftfuld kontakt at skubbe eller trække en modstander af en bunke efter bolden er død. (G.K. 9-2-1:XI)
- (l) At lade som om at man er skadet.

**STRAF - Usportslig Optræden. Overtrædelser mens bolden er levende af spillere: 15 yards [S27: UC-\*]. Overtrædelser mens bolden er levende af "ikke-spillere" og alle overtrædelser mens bolden er død: 15 yards fra det efterfølgende spot. [S7 og S27: UC-\*] Automatisk første forsøg for overtrædelser af hold B, hvis ikke det er i konflikt med andre regler. Grove overtrædere skal diskvalificeres [S47: DSQ].**

**For overtrædelser af hold A på "free kick" eller scrimmage kick spil: Udmåling kan ske fra det forrige spot eller, hvis et scrimmage kick krydser den neutrale zone, spottet hvor den efterfølgende døde bold tilhører hold B (undtaget field goal spil) (Regel 6-1-8 og 6-3-13).**

**For overtrædelser for usportslig optræden af hold B under et lovligt fremadrettet kastespil (Regel 7-3-12 og 10-2-2-e): Straffen udmåles fra slutningen af det sidste løb, når det ender over den neutrale zone, og der ikke er noget skift af holdbesiddelse i løbet af forsøget. Hvis kastet er incomplete eller interceptet, eller hvis der er skift af holdbesiddelse i løbet af forsøget, bliver straffen udmålt fra det forrige spot.**

2. Efter en scoring eller et andet spil, skal spilleren i boldbesiddelse øjeblikkeligt aflevere bolden til en dommer eller efterlade den nær spottet, hvor bolden blev død. Dette forbyder:
  - (a) At sparke, kaste, skrue eller bære (inklusive væk fra banen) bolden en afstand, der betyder at en dommer skal hente den.
  - (b) At smide bolden i jorden (**Undtagelse:** Et fremadrettet kast for at spare på tiden (Regel 7-3-2-f)).
  - (c) At smide bolden højt op i luften.
  - (d) Andre usportslige handlinger, der forsinker kampen.

**STRAF - Usportslig Optræden. Overtrædelse mens bolden er død. 15 yards fra det efterfølgende spot [S7 og S27: UC-\*]. Automatisk første forsøg for overtrædelser af hold B, hvis ikke det er i konflikt med andre regler. Grove overtrædere skal diskvalificeres [S47: DSQ].**

b. Andre forbudte handlinger inkluderer:

1. Under kampen må trænerne, holdmedlemmer og autoriseret personale i holdområdet ikke befinde sig på banen eller udenfor 20-yardlinjerne for at protestere over dommerkendelser eller for at kommunikere med spillere eller dommere uden tilladelse fra Referee. (**Undtagelse:** Reglerne 1-2-4-f, 3-3-4-d og 3-3-8-c og 3-5-1).
2. Ingen diskvalificeret spiller må befinde sig inden for synsvidde fra banen (Regel 9-2-6).
3. Ingen person eller maskot underlagt reglerne, undtagen spillere, dommere og berettigede udskiftningsspillere, må være på banen eller i end zones i løbet af en periode, uden tilladelse fra Referee. Hvis en spiller er skadet, må tilsynsførende komme ind på banen for at se til ham/hende, men de skal have tilladelse af en dommer.

4. Ingen udskiftningsspiller må komme ind på banen eller ind i end zones, medmindre det er for at erstatte en spiller eller udfylde en ledig plads. Dette inkluderer demonstrationer efter et spil (**G.K. 9-2-1:I**).
5. Personer underlagt reglerne, inklusive bands eller operatører af lyd/lys systemer, må ikke skabe støj eller distraktion der forhindrer et hold i at høre dets signaler eller generer spillet (Regel 1-1-6).

**STRAF - [1-4] Uspportslig Optræden. Overtrædelse mens bolden er død. 15 yards fra det efterfølgende spot [S7 og S27: UC-\*]. Automatisk første forsøg for overtrædelser af hold B, hvis ikke det er i konflikt med andre regler. Grove overtrædere skal diskvalificeres [S47: DSQ].**

**[5] Uspportslig Optræden. Referee kan gøre hvad som helst han/hun finder retfærdigt, inklusive at bestemme at forsøget skal spilles om, tildele en 15-yards straf, tildele en scoring, eller suspendere eller aflyse kampen [S27: UFA].**

### Godkendt Kendelse 9-2-1

- I. Hold B scorer et touchdown på en kickoff returnering, og udskiftningsspillere fra hold B's holdområde, som ikke agter at deltage i spillet, løber til end zone for at ønske den scorende spiller tillykke. **KENDELSE:** Uspportslig handling. Straf - 15 yards, som bliver udmålt på ekstrapoint forsøget, på det efterfølgende kickoff eller fra det efterfølgende spot i ekstra perioder. Dommerne skal nedskrive numrene på de deltagende spillere, for det tilfælde at de senere i kampen skulle lave yderligere en usportslig handling, som herved diskvalificerer dem fra kampen (9-2-1-a-Straf). [Citeret ved 9-2-1, 9-2-1-b-4]
- II. Tredje og 15 fra B-20. Berettigede modtager A88 griber et kast på B-18 og løber mod mållinjen. På B-10 går han/hun ned i "gåsegang" og fortsætter sådan frem til mållinjen. **KENDELSE:** Overtrædelse mens bolden er levende for usportslig optræden. Femten yards straf udmålt fra spottet for overtrædelsen, som er B-10, og gentag tredje forsøg. Tredje og 20 fra B-25. [Citeret ved 9-2-1]
- III. Anden og fem på B-40. Back A22 modtager et bagudrettet kast fra quarterbacken, runder den højre end, og løber mod mållinjen. Guard A66, som er "pullet" for at være lead block på spillet, blokerer lovligt B90 i jorden, og står derefter over ham/hende på B-30 mens han/hun råber triumferende og er nedværdigende. Dette trækker et flag fra Linesman, da A22 er på B-10, før A22 fortsætter ind i end zone. **KENDELSE:** Overtrædelse mens bolden er levende for usportslig optræden. Femten yards straf udmålt fra spottet for overtrædelsen, som er B-30, og gentag andet forsøg. Anden og 10 på B-45. [Citeret ved 9-2-1]
- IV. Tredje og 15 på B-20. Berettiget modtager A88 griber et kast på B-18 og løber mod mållinjen. Meget tæt på mållinjen springer han/hun hovedspring ind i end zone, uden nogen hold B spillere tættere på end 10 yards. Field Judge er i tvivl om hvorfra A88 startede sit dykkende spring. **KENDELSE:** Overtrædelse for usportslig optræden. Udmål som overtrædelse mens bolden var død: Touchdownet tæller og straffen udmåles på ekstrapoint forsøget, på det efterfølgende kickoff eller fra det efterfølgende spot i ekstra perioder. [Citeret ved 9-2-1]

- V. Anden og syv på B-30. Nose guard B55 er linet op i den neutrale zone ved snappedet. Back A22 modtager bolden på et hurtigt spil op i midten, slipper fri og på B-10 vender han/hun sig rundt og slentrer baglæns ind i end zone. Linesman og Line Judge har begge flag for offside overtrædelsen og Back Judge kaster sit flag for handlingen af A22. **KENDELSE:** Udlignende straffe, gentag forsøget. Anden og syv på B-30. [Citeret ved 9-2-1]
- VI. Første og 10 på 50-yardlinjen. Quarterbacken pitcher bolden til running back A44, som runder højre end og løber mod mållinjen. Line Judge, som følger spillet, kaster flag mod linebacker B57, som bander og svovler over at der skulle være begået holding mod ham/hende af tight enden. A44 scorer et touchdown. **KENDELSE:** Overtrædelse mens bolden var levende for usportslig optræden af B57. Straffen overføres til enten ekstrapoint forsøget eller det efterfølgende kickoff, som hold A vælger det. [Citeret ved 9-2-1]
- VII. Tredje og 15 på A-45. A12 dropper tilbage for at kaste, og sakes af tackle B77 for 10 yards tab. B77 springer op, slår sig på brystet, står over A12 og håner ham/hende og viser sig frem for tilskuerne, hvilket trækker flag fra Referee og Line Judge. **KENDELSE:** Overtrædelse mens bolden er død for usportslig optræden af B77. Femten yards straf fra død bold spottet plus automatisk første forsøg. Første og 10 til hold A fra 50-yardlinjen. [Citeret ved 9-2-1]
- VIII. Safety B33 interceper et kast på B-10 og returnerer bolden til et touchdown. Mens Line Judge løber ned langs sidelinjen for at dække spillet, kaster han/hun flag for at have løbet ind i hold B's træner, som lige netop er inde på banen på B-40. **KENDELSE:** Til trods for at det er en overtrædelse, som sker mens bolden er levende, så behandles den som en overtrædelse mens bolden der død begået af holdet, da der er tale om en overtrædelse begået af en "ikke-spiller". Scoringen tæller og 15-yards straffen udmåles på ekstrapoint forsøget, på det efterfølgende kickoff eller fra det efterfølgende spot i ekstra perioder. [Citeret ved 9-2-1]
- IX. Anden og fem på A-45. Boldholder A33 bryder fri og har fri vej til mållinjen. På B-2 drejer han/hun pludselig skarpt til venstre og løber langs B-2 linjen, mens hold B spillerne så småt er ved at fange ham/hende. Herefter træder A33 ind i end zone. Bagefter dette løber han/hun ud til tilskuerne og begynder at udveksle "high-fives" med fans. **KENDELSE:** Ingen scoring. A33 tildeles 2 gange usportslig optræden overtrædelser. En mens bolden er levende og en mens bolden er død. Begge 15-yards straffe udmåles og A33 diskvalificeres fra kampen. Første og 10 til hold A fra B-32. (Regel 9-2-6). [Citeret ved 9-2-1]
- X. Efter at boldholderen er tacklet, bryder A55 og B73 ud i håndgemæng, der gør at dommerne må skille dem ad og kaste flag. Både B55 og A73 bliver dømt for personlige fejl overtrædelser mens bolden er død. **KENDELSE:** Overtrædelserne mens bolden er død udligner hinanden. Begge spillere bliver noteret for en usportslig optræden overtrædelse, som tæller imod de to, som vil give automatisk diskvalificering. Refereen annoncerer at det enten er første eller anden overtrædelse for usportslig optræden af A55 og B73. [Citeret ved 9-2-1, 9-2-1-a-1-j]
- XI. Under spillet fumbler boldholderen bolden, og adskillige spillere kaster sig efter bolden. B55 griber fat i A33 og slynger ham/hende af bunken.

**KENDELSE:** B55 bliver idømt en straf for usportslig opførsel. 15 yards og automatisk første forsøg. Refereen annoncerer at dette er enten den første eller anden overtrædelse for usportslige opførsel af B55. Hvis det er den anden, er B55 diskvalificeret fra kampen. [Citeret ved 9-2-1-a-1-k]

- XII. På et tidspunkt hvor bolden er død, kastes der flag mod en cheftræner eller assistenttræner for at gå ind til numrene og bande af dommerne på en højlydt og nedværdigende måde. **KENDELSE:** Dommerne straffer cheftræneren eller assistenttræneren for en overtrædelse for usportslig opførsel. Refereen annoncerer at dette er enten den første eller den anden overtrædelse for usportslig opførsel mod den pågældende træner. Hvis dette er den anden, bliver den pågældende træner diskvalificeret fra kampen.

## ARTIKEL 2. Unfair taktik

- a. Ingen spiller må gemme bolden i eller under sit tøj eller udstyr, eller udskifte bolden med noget andet.
- b. Ingen simuleret erstatning eller udskiftning af spillere må bruges til at forvirre modstanderen. Ingen taktik i forbindelse med udskiftningsspillere eller udskiftningsproceduren må bruges til at forvirre modstanderen (Regel 3-5-2-e) (G.K. 9-2-2:I-VI).
- c. Intet udstyr må bruges til at forvirre modstanderen (Regel 1-4-2-d).
- d. Ingen unormale handlinger eller ord må bruges af Hold A for at forvirre en modstander til at tro at et snap eller "free kick" ikke er nært forestående. **Hold A må ikke avancere bolden eller bruge mere end 3 sekunder, hvis de har indikeret overfor modstanderne, at de ikke vil avancere bolden ("tage et knæ").**
- e. Ingen handling, der simulerer en skade, må bruges til at forvirre modstandere eller dommere.

**STRAF - [a-e] - Usportslig Optræden. Overtrædelse mens bolden er levende. 15 yards fra det forrige spot [S27: UFT]. Automatisk første forsøg for overtrædelser af hold B, hvis ikke det er i konflikt med andre regler. Grove overtrædere skal diskvalificeres [S47:DSQ].**

- f. Kun 1 holdmedlem må være tildelt eller bære samme trøjenummer (**Undtagelse:** Ikke-gældende kampe).

**STRAF: Usportslig Optræden kaldt på Head Coach og spillerne skal øjeblikkeligt udbedre nummereringen og rapportere ændringen. Udmål som en overtrædelse mens bolden er død - 15 yards [S27: UC-2PN].**

## Godkendt Kendelse 9-2-2

- I. Efter bolden er erklæret klar til spil, går hold A i en formation med to spillere stående et stykke ude på hver side af snapperen, og to andre linjemænd stillet op lige ved siden af snapperen. Der er ikke mere end fire spillere lovligt i backfield. Hold A sender to udskiftningsspillere ind, som tager opstilling på line of scrimmage ved siden af de to splittede linjemænd på modsatte side af banen i forhold til deres holdområde. Dette efterlader Hold A med ni spillere på line of scrimmage, og fire spillere lovligt i backfield. Umiddelbart efter, og før snappet, forlader to hold A linjemænd tættest på deres egen sidelinje banen, og er ude ved snappet. Syv spillere er på line of scrimmage og fem af dem med numre fra 50 til 79. **KENDELSE:**



- Straf - 15 yards fra det forrige spot. Dette er en udskiftningsprocedure med formål at forvirre modstanderen. [Citeret ved 9-2-2-b]
- II. På fjerde forsøg på hold B's 12-yardlinje, kommer A1 ind på banen med en sparkesko på, mens hans/hendes 11 holdkammerater er i huddle. A1 knæler og udmåler afstanden fra den neutrale zone til sparke spottet. Da hans/hendes holdkammerater bryder huddlen, forlader A1 banen med skoen. Hold A kører hurtigt et spil fra scrimmage. **KENDELSE:** Hold A overtrædelse for usportslig optræden. Straf - 15 yards fra det forrige spot. Der må ikke forekomme simulerede udskiftninger af spillere i et forsøg på at forvirre modstanderne, og en spiller som kommunikerer, skal forblive på banen i mindst et forsøg. [Citeret ved 9-2-2-b]
- III. A1 forlader banen under et forsøg. Hold A huddler med 10 spillere. Indskifter A12 kommer på banen og A2 simulerer at forlade banen, men tager opstilling tæt på sidelinjen for at kunne lave et "hide-out" spil. **KENDELSE:** Straf - 15 yards fra det forrige spot. Dette er et simuleret udskiftningsmoment for at forvirre modstanderen. [Citeret ved 9-2-2-b]
- IV. Mens et hold er lovligt opstillet til at forsøge et field goal, går den potentielle holder mod sidelinjen, og beder om en sko. En sko kastes ind på banen og spilleren, som er i bevægelse, drejer i retning mod modstanderens mållinje. Bolden snappes til spilleren i sparke position, som kaster et kast fremad til spilleren, som er drejet opad banen, efter at have spurgt efter en sko. **KENDELSE:** Straf - 15 yards fra det forrige spot. [Citeret ved 9-2-2-b]
- V. Hold A er stillet op i en scrimmage kick formation og har stået stille i et sekund. En af de offensive backs råber og giver tegn til A40, som er blokeringsspiller på højre side, om at han/hun skal forlade banen. Ved snappet er A40 i lovlig bevægelse (motion) mod sin sidelinje. A40 drejer op ad banen og bliver en kaste modtager. **KENDELSE:** Straf - 15 yards fra det forrige spot. Dette er en taktik associeret med udskiftningsproceduren med det formål at forvirre modstanderne. [Citeret ved 9-2-2-b]
- VI. Efter forsøget er slut, sender hold A tre indskiftningsspillere ind, og tre spillere begynder at forlade banen. A88, som deltog i det forrige spil, følger efter de tre udskiftede spillere hen imod hold A's sidelinje. De tre udskiftede spillere fortsætter ind i holdområdet, men A88 stopper og stiller op på line of scrimmage meget tæt på sidelinjen. Efter bolden er snappet, løber A88 ned ad sidelinjen og griber et fremadrettet kast. **KENDELSE:** Hold A overtrædelse ved snappet for usportslig opførsel pga. unfair taktik: at bruge udskiftningsprocessen til at forsøge at snyde modstanderne. Overtrædelse mens bolden er levende. Straf - 15 yards fra det forrige spot.
- VII. 4/10 @ A-35. Netop som hold A begynder at skifte ud inden et potentielt punt, bliver det opdaget at hold A har tre spillere med nummer 2. **KENDELSE:** Usportslig Optræden kaldt på Head Coach. Efter udmåling er det 4/25 @ A-20. Dette tæller som en af de to overtrædelser for usportslig optræden, der vil give automatisk diskvalifikation.
- VIII. 4/1 @ B-40. QB A12 flytter sig fra shotgun formation til at stå under center og råber signaler i et forgæves forsøg på at få hold B til at gå offside. Med 10 sekunder tilbage på play clock, bakker A12 væk fra centeren og jogger mod sidelinjen og vinker meget demonstrativt med armene mod bænken. Mens A12 nærmer sig sidelinjen, bliver bolden snappet direkte til back A44

lige inden play clock løber ud og A44 løber bolden til A-38. **KENDELSE:** Hold A, 4/16 @ A-45. Uspportslig optræden af A12; hold A straffes 15 yards fra det forrige spot. Handlingerne af A12 er en overtrædelse af ånden i regel 9-2-2-b.

### ARTIKEL 3. Unfair handlinger

Det følgende er unfair handlinger:

- a. Hvis et hold nægter at spille indenfor 2 minutter efter at de er blevet beordret til det af Referee.
- b. Hvis et hold gentagne gange begår overtrædelser, der kun kan straffes ved at halvere afstanden til mållinjen.
- c. Hvis en tydeligvis unfair handling sker under kampen, der ikke præcist er dækket i reglerne. Dette inkluderer udskiftningsspillere, trænere eller andre personer, der er underlagt reglerne, udover spillere og dommere, der på nogen måde forstyrrer en spiller eller bolden mens bolden er i spil (**G.K. 4-2-1:II**) (**G.K. 9-2-3:I og IV**)

**STRAF - Uspportslig Optræden. Referee kan gøre hvad som helst han/hun finder retfærdigt, inklusive at bestemme at forsøget skal spilles om, tildele en 15-yards straf, tildele en scoring, eller suspendere eller aflyse kampen [S27: UFA].**

### Godkendt Kendelse 9-2-3

- I. Efter bolden er erklæret klar til spil og Umpire (eller Center Judge) er i sin normale position, skynder hold A sig at udskifte nogle spillere med udskiftningsspillere, står stille i det påkrævede sekund, og snapper bolden. Umpire (eller Center Judge) prøver at nå op på bolden, for at give forsvaret tid til at møde udskiftningen, men han/hun kan ikke nå at forhindre snappet. **KENDELSE:** Spillet lukkes ned, kampuret stoppes og forsvaret får tid til at skifte ud for at møde hold A's sene udskiftninger. Ingen overtrædelse. Play clock sættes til 25 sekunder, og starter på klar-til-spil signalet. Kampuret starter på klar-til-spil signalet eller snappet, alt efter om det kørte da spillet blev stoppet. Referee informerer hold A's head coach om at sådanne handlinger vil resultere i en overtrædelse for usportslig optræden mod holdet, hvis det sker igen. (Regel 3-5-2) [Citeret ved 9-2-3-d]
- II. Hold A, der er bagud med 9 point, har første og 10 på B-22 med 35 sekunder tilbage på kampuret. Lige efter snappet holder B21, B40 og B44 alle groft, hvor de har armene rundt om hold A's receiver, og tager dem til jorden. Quarterback A12 har ingen receiver ude i ruter, så han/hun scrambler og kaster så lovligt bolden væk. Efter spillet er der 26 sekunder tilbage på kampuret. Back Judge, Field Judge og Side Judge har hver især flag for holding af hold B på hver deres spiller. **KENDELSE:** Dette er en grov og tydelig unfair taktik, der er designet til at tage tid af kampuret. Referee vil konvertere overtrædelserne for holding til usportslig opførsel. Straf halvdelen af afstanden til mållinjen. Hold A vil få første og 10 på B-11. Kampuret sættes tilbage til 35 sekunder, og starter på det næste snap. B21, B40 og B44 har hver en notering for usportslig opførsel.
- III. Hold A, som er foran med 4 point, har fjerde og 10 på A-30 med 14 sekunder tilbage i kampen. A12 modtager snappet i shotgun formation, trækker

tilbage mod sin egen mållinje, og bevæger sig udenfor tackle boksen. Lige efter snapped holder hver hold A linjemand groft den hold B spiller der er overfor dem, så de forhindrer de defensive linjemænd i at jage kasteren. Da der er forsvarsspillere der nærmer sig A12, kaster han/hun bolden højt så den lander over line of scrimmage og uden for banen. Da kastet rammer jorden, står der 0:00 på kampuret. Umpire, Center Judge og Referee har alle flag for holding af hold A. **KENDELSE:** Dette er en grov og tydelig unfair taktik, der er designet til at tage tid af kampuret. Referee vil konvertere overtrædelserne for holding til usportslig opførsel. Straf hold A 15 yards fra det forrige spot. Hold A vil få fjerde og 25 fra A-15. Kampuret bliver sat tilbage til 14 sekunder, og vil starte på det næste snap. Hver af de hold A linjemænd der holdt, har hver en notering for usportslig opførsel.

- IV. 1/10 @ A-25 med 0:01 tilbage i kampen og hold A er bagud med 5 point. A12 kaster et kast, der bliver grebet af A88 på midterlinjen. Efter at A88 har grebet bolden, er der en række lovlige bagudrettede kast, for at holde bolden i live i hold A's besiddelse. Til sidst kaster A21 bolden bagud mod holdkammerat A44, og bolden rammer jorden uden at den bliver erobret med det samme. Hold B's bänk tror at bolden er død, og mange holdmedlemmer løber ind på banen. A44 erobrer bolden og begynder at løbe med den, men møder tæt trafik pga. de mange hold B holdmedlemmer, der er løbet på banen, så han vender om og bliver til sidst tacklet af B50 på B-30. **KENDELSE:** Ingen udskiftningsspiller, træner eller anden person, som er underlagt reglerne, udover en spiller eller en dommer, må forstyrre bolden eller spillere på nogen måde mens bolden er i spil. Denne unfair handling vil blive straffet med 15 yards som en overtrædelse mens bolden er levende. Refereen må uddele en hvilken som helst straf han/hun finder passende, inklusiv at tildele en scoring. [Citeret ved 9-2-3-c]

#### **ARTIKEL 4. At kontakte en dommer**

Personer underlagt reglerne (Regel 1-1-6) skal ikke med vilje kontakte en dommer kraftfuldt under kampen.

**STRAF - Usportslig Optræden. Udmål som en overtrædelse mens bolden er død. 15 yards fra det efterfølgende spot og automatisk diskvalifikation. Automatisk første forsøg for overtrædelser af hold B, hvis ikke det er i konflikt med andre regler [S7, S27 og S47: FCO].**

#### **ARTIKEL 5. Kampadministrations- og sidelinje forstyrrelse**

Mens bolden er levende samt umiddelbart efter at bolden er erklæret død:

- a. Skal trænere, udskiftningsspillere og officielt personale i holdområdet være bag trænerlinjen.

**STRAF - Udmål som en overtrædelse mens bolden er død.**

**Første gang: Advarsel for sidelinje forstyrrelse. Ingen yard straf. [S15]**

**Anden og tredje gang: Forsinkelse af spillet for sidelinje forstyrrelse, 5 yards fra det efterfølgende spot [S21 og S29].**

**Fjerde og efterfølgende gange: Usportslig optræden for sidelinje forstyrrelse dømt mod holdet, 15 yards fra det efterfølgende spot. Automatisk første forsøg for overtrædelser af hold B, hvis ikke det er i konflikt med andre regler. [S27 og S29]**

- b. Fysisk forstyrrelse af en dommer er en overtrædelse for usportslig opførsel, der bliver dømt mod holdet. (G.K. 9-2-5:1)

**STRAF - Usportslig Optræden dømt mod holdet. Udmål som en overtrædelse mens bolden er død. 15 yards fra det efterfølgende spot. Automatisk første forsøg for overtrædelser af hold B, hvis ikke det er i konflikt med andre regler. [S27:UNS]**

### **Godkendt Kendelse 9-2-5**

- I. På det åbne kickoff griber B22 sparket på sin mållinje, og returnerer bolden langs sidelinjen på hold B's side af banen. Idet han/hun bevæger sig ned ad sidelinjen for at dømme spillet, løber Side Judge enten ind i eller må løbe udenom en hold B træner eller holdmedlem i det forbudte område ("det hvide"). B22 bliver drevet ud af banen på A-20. **KENDELSE:** Begge situationer er fysisk forstyrrelse af en dommer under spillet. Ingen advarsel. Hold B overtrædelse for usportslig opførsel, der bliver behandlet som en overtrædelse mens bolden var død. Efter 15-yard straffen, vil hold B have første forsøg og 10 på A-35. [Citeret ved 9-2-5-b]
- II. På et langt kickoff return, bliver Side Judge nødt til at stoppe og løbe udenom head coachen, som er udenfor trænerboksen i det forbudte område eller på banen tæt på sidelinjen. **KENDELSE:** Overtrædelse for usportslig opførsel dømt mod holdet. Udmål som en overtrædelse mens bolden er død. Straf 15 yards fra det efterfølgende spot. Dette er en straf mod holdet, og tæller ikke som en straf for usportslig opførsel på head coachen.
- III. Under et langt kickoff return, er head coachen og/eller andre coaches udenfor trænerboksen, og befinder sig i det forbudte område eller på banen tæt på sidelinjen. Der er ingen fysisk forstyrrelse med nogen dommer under spillet.  
*Første gang:* Advarsel for sidelinje forstyrrelse. Ingen yard-straf.  
*Anden og tredje gang:* Straf for forsinkelser af kampen pga. sidelinje forstyrrelse, fem yards fra det efterfølgende spot.  
*Fjerde og efterfølgende gange:* Usportslig optræden dømt mod holdet for sidelinje forstyrrelse. Straf 15 yards fra det efterfølgende spot. Dette er en straf mod holdet og tæller ikke som en straf for usportslig optræden mod den pågældende coach.

### **ARTIKEL 6. Diskvalificerede spillere og trænere**

- a. Enhver træner, spiller eller identificeret holdmedlem i uniform, som begår to overtrædelser for usportslig optræden i samme kamp, skal diskvalificeres.
- b. En diskvalificeret spiller (Regel 2-27-12) skal forlade spilleområdet (Regel 2-31-5) under opsyn af en holdansvarlig, indenfor kort tid efter at have modtaget diskvalifikationen. Han/hun skal forblive ude af synsrækkevidde, under opsyn af en holdansvarlig, for resten af kampen.
- c. En diskvalificeret træner skal forlade spilleområdet indenfor kort tid efter at have modtaget diskvalifikationen, og skal forblive ude af synsrækkevidde i resten af kampen.
- d. En head coach, der er diskvalificeret fra kampen, må udpege en ny head coach.

### **Godkendt Kendelse 9-2-6**

- I. Under et langt kickoff return, kommer head coachen fra det sparkende hold ind på banen, og brokker sig højlydt og vredt over at der skulle have været

et flag for holding af det modtagende hold under returneringen.  
**KENDELSE:** Usportslig opførsel mod head coachen. Udmål som en overtrædelse mens bolden er død. Straf 15 yards fra det efterfølgende spot. Dette tæller som en overtrædelse for usportslig optræden mod head coachen. Hvis dette var hans/hendes anden overtrædelse for usportslig opførsel i kampen, ville han/hun blive diskvalificeret. Han/hun må i dette tilfælde udpege en ny head coach inden han/hun forlader banen.

### **ARTIKEL 7. Fjerne personer fra spilleområdet**

Referee kan kræve at kampadministrationen fjerner personer fra spilleområdet, hvis han/hun mener at de udgør en sikkerhedsrisiko for personer underlagt reglerne eller dommerne, eller hvis deres opførsel er skadelig for en ordentlig kampafvikling. Referee kan suspendere kampen (Regel 3-3-3-a) mens dette bliver udført.

## **SEKTION 3. Blokering, brug af hænder eller arme**

### **ARTIKEL 1. Hvem Må Blokere**

Spillere på begge hold må blokere modstandere, forudsat at det ikke er pass interference, forstyrrelse af muligheden for at gribe et spark eller en personlig fejl overtrædelse (**Undtagelse:** Regel 6-1-12 og 6-5-4).

### **ARTIKEL 2. Forstyrre for eller hjælpe boldholderen eller kasteren**

- a. Boldholderen eller kasteren af et fremadrettet kast må bruge sin hånd eller arm til at fjerne eller skubbe modstandere.
- b. Boldholderen må ikke gribe fat i en medspiller; og ingen anden medspiller må gribe fat i, trække eller løfte boldholderen for at hjælpe med fremadrettet bevægelse. (**G.K. 9-3-2:I**)
- c. Medspillere til boldholderen eller til kasteren af et fremadrettet kast, må forstyrre modstandere ved at blokere, men må ikke bruge "sammenholdt" forstyrrelse ved at gribe fat i hinanden på nogen måde, mens de har kontakt med en modstander.

**STRAF - 5 yards [S44: ATR].**

### **Godkendt Kendelse 9-3-2**

- I. Idet han/hun forsøger at opnå yards, bremses boldholder A44 af forsvarsspillere, som forsøger at tackle ham/hende. Back A22 (a) sætter sine hænder på bagdelen af A44 og skubber ham/hende fremad; (b) skubber til bunken af holdkammerater, som er begyndt at omringe A44; (c) griber fat i armen på A44 og forsøger at trække ham/hende fremad, for at opnå flere yards. **KENDELSE:** (a) og (b) Lovligt. Det er ikke en overtrædelse at skubbe boldholderen eller bunken fremad. (c) Overtrædelse for at assistere runneren. 5-yards straf med udmåling efter Tre-og-En principet. (Regel 9-3-2-b) [Citeret ved 9-3-2-b]

### **ARTIKEL 3. Holding samt brug af hænder eller arme af angrebet**

#### *a. Brug af hænder*

En holdkammerat til boldholderen eller kasteren af et fremadrettet kast må lovligt blokere med sine skuldre, sine hænder, ydersiden af sine arme og alle andre dele af sin krop under følgende forudsætninger.

1. Hånden (hænderne) skal være:
    - (a) Foran albuen.
    - (b) Inden for rammen af modstanderens krop (**Undtagelse:** Når modstanderen vender ryggen til blockeren) (**G.K. 9-3-3:VI og VII**).
    - (c) På eller under skulderen (skuldrene) på blockeren og modstanderen (**Undtagelse:** Når modstanderen går i knæ, dukker sig eller dykker).
    - (d) Adskilte og aldrig i en låst position.
  2. Hånden (hænderne) skal være åbne med håndfladen (fladerne) mod modstanderens ramme, eller knyttede uden at håndfladerne er ind mod modstanderen (**G.K. 9-3-3:I-IV og VI-VIII**).
- b.  *Holding*  
 Hænder og arme må ikke bruges til at gribe fast i, trække, hægte eller omringe på en måde, der ulovligt forstyrrer eller ulovligt obstruerer en modstander.  
**STRAF - 10 yards. Straffe for overtrædelser begået af hold A bag ved den neutrale zone bliver udmålt fra det forrige spot. Det er en safety hvis overtrædelserne sker bag ved hold A's mållinje. [S42: IUH/OFH].**
- c.  *Det sparkende hold*  
 En spiller fra det sparkende hold må:
1. Under et scrimmage kick spil bruge sin(e) hånd/hænder og/eller arm(e) til at afværge en modstander, der prøver at blokere ham/hende, når han/hun er over den neutrale zone.
  2. Under et "free kick" spil bruge sin(e) hånd/hænder og/eller arm(e) til at afværge en modstander, der prøver at blokere ham/hende.
  3. Under et scrimmage kick spil eller "free kick" spil, når han/hun er berettiget til at røre bolden, lovligt bruge sin(e) hånd/hænder og/eller arm(e) til at skubbe en modstander i et forsøg på at nå en løs bold.
- d.  *Det kastende hold*  
 En berettiget modtager fra det kastende hold må lovligt bruge sin(e) hånd/hænder og/eller arm(e) til at afværge eller skubbe en modstander i et forsøg på at nå en løs bold, efter et lovligt fremadrettet kast er blevet berørt af en spiller eller dommer (Regel 7-3-5, 7-3-8, 7-3-9 og 7-3-11).

### Godkendt Kendelse 9-3-3

- I. A6 fører bolden fremad. Under løbet blokerer A12 voldsomt B2 med et hårdt skub i ryggen over hoften. **KENDELSE:** Ulovlig blokering i ryggen. Straf - 10 yards. [Citeret ved 2-3-4-a, 9-3-3-a-2, 9-3-3-c]
- II. En holdkammerat til kasteren af et fremadrettet kast eller boldholderen, rammer en modstander mens han/hun løber over den neutrale zone, uden at have armene parallelt med jorden eller hænderne lukket helt eller delvist, med håndfladerne vendende væk fra modstanderen. **KENDELSE:** Lovlig brug af hænder. [Citeret ved 9-3-3-a-2]
- III. En holdkammerat til kasteren af et fremadrettet kast eller boldholderen, som er bag den neutrale zone, har sine arme parallelt med jorden, og rammer en modstander over skuldrene. **KENDELSE:** Ulovlig brug af hænder. Straf - 10 yards eller 15 yards for personlig fejl overtrædelse, udmåling fra forrige spot. Safety hvis overtrædelserne sker bag hold A's mållinje. [Citeret ved 9-3-3-a-2]
- IV. En holdkammerat til kasteren af et fremadrettet kast eller boldholderen laver et slag med lukkede hænder mod en modstander under skuldrene.

- KENDELSE:** Personlig fejl overtrædelse. Straf - 15 yards. Udmål fra det forrige spot hvis overtrædelsen sker bag den neutrale zone. Safety hvis overtrædelsen sker bag hold A's mållinje. [Citeret ved 9-3-3-a-2, 9-3-3-d-1]
- V. A2's hænder kontakter defensiv spiller B2 i en lovlig blokering. B2 spinner rundt for at undgå blokeringen fra A2, hvis hænder derved rammer B2's ryg. **KENDELSE:** Lovlig blokering.
- VI. A2's hænder rammer spiller B2's ryg, da B2 spinner rundt for at undgå blokeringen fra A2. A2 beholder hænderne på ryggen af B2, mens B2 løber mod kasteren af et fremadrettet kast. **KENDELSE:** Lovlig blokering. [Citeret ved 9-3-3-a-1-b, 9-3-3-a-2]
- VII. A2's hænder rammer defensive spiller B2, da B2 spinner rundt for at undgå blokeringen fra A2, hvis hænder derved rammer B2's ryg. Efter at A2's hænder mister kontakten med B2, bevæger A2 sig fremad og skubber B2 i ryggen. **KENDELSE:** Ulovlig blokering i ryggen. Straf - 10 yards. Udmål fra forrige spot hvis overtrædelsen sker bag den neutrale zone (Regel 2-3-4). Safety hvis overtrædelsen sker bag hold A's mållinje. [Citeret ved 2-3-4-a, 9-3-3-a-1-b, 9-3-3-a-2, 9-3-3-c]
- VIII. A1 i, over eller bag den neutrale zone, rammer en modstander med åben hånd, eller med hænderne lukket helt eller delvist og håndfladerne ikke vendt mod modstanderen. **KENDELSE:** Lovlig blokering. [Citeret ved 9-3-3-a-2]
- IX. A12 tager snappet og trækker tilbage for at kaste. Defensiv end B95 kommer forbi tackle A75, og er ved at tackle A12 som stadig er inden for tackle boksen. A75 skubber B95 i ryggen ved numrene for at forhindre ham/hende i at lave tacklingen. A12 kaster et kast, der bliver grebet for et touchdown. **KENDELSE:** Overtrædelse for ulovlig blokering i ryggen. Straf - 10 yards.

#### **ARTIKEL 4. Holding samt brug af hænder eller arme af forsvaret**

- a. Forsvarsspillere må bruge hænder og arme til at skubbe, trække, fjerne eller løfte angribende spillere:
1. For at forsøge at nå boldholderen eller en simuleret boldholder.
  2. Der åbenlyst forsøger at blokere dem
- b. En forsvarsspiller må lovligt bruge sine hænder eller arme til at fjerne eller blokere en modstander i et forsøg på at nå en løs bold (Regel 9-1-5 Undtagelser 3 og 4 og Regel 9-3-6 Undtagelser 3 og 5):
1. Under et bagudrettet kast, fumble eller spark, som han/hun er berettiget til at røre.
  2. Under et fremadrettet kast, der har krydset den neutrale zone og som er blevet rørt af en spiller eller dommer.
- c. Hvis forsvarsspillere ikke forsøger at få fat i bolden eller boldholderen eller en simuleret boldholder, så skal de overholde Reglerne 9-3-3-a og 9-3-3-b ovenfor.
- d. Forsvarsspillere må ikke bruge hænder eller arme til at tackle, holde eller på anden måde ulovligt obstruere en modstander udover boldholderen eller en simuleret boldholder.
- e. Forsvarsspillere må fjerne eller lovligt blokere en berettiget modtager indtil den spiller er på samme yardlinje som forsvarsspilleren, eller indtil

modstanderen umuligt kan blokere ham/hende. Kontinuerlig kontakt er ulovlig (G.K. 9-3-4:I).

**STRAF - [c-e] 10 yards plus automatisk første forsøg hvis det første forsøg ikke er i konflikt med andre regler. [S42: IUH/DEH].**

### Godkendt Kendelse 9-3-4

- I. Før et lovligt fremadrettet kast, der krydser den neutrale zone, bliver kastet, holder hold B berettiget modtager A1, som er over den neutrale zone. **KENDELSE:** Hold B overtrædelse, holding. Straf - 10 yards og automatisk første forsøg, udmåling fra forrige spot. [Citeret ved 9-3-4-e]
- II. 3/15 @ B-45. Qb A12 dropper tilbage og kigger ned ad banen efter A88, som er den primære receiver, og forsvarsspiller B21 holder A88 på B-35. A12 kaster et fremadrettet kast til sin checkdown receiver A44, men bolden falder incomplete på B-46. **KENDELSE:** Hold A 1/10, B-35, tiden starter på snappet. Straffen for B21's holding overtrædelse bliver udmålt 10 som yards fra det forrige spot og et automatisk første forsøg. Holding af forsvaret giver automatisk nyt første forsøg.

### ARTIKEL 5. Blokering i ryggen

Blokering i ryggen er ulovligt (undtaget imod boldholderen). (G.K. 9-3-3:I, VII og IX) (G.K. 10-2-2:XII)

#### Undtagelser:

1. Angrebsspillere, som er på line of scrimmage indenfor fri-blokeringszonen (Regel 2-3-6) ved snappet, må lovligt blokere i ryggen indenfor fri-blokeringszonen, under følgende betingelser:
  - (a) En spiller på line of scrimmage inde i fri-blokeringszonen må ikke forlade zonen, vende tilbage og blokere i ryggen.
  - (b) Fri-blokeringszonen opløses når bolden forlader zonen (Regel 2-3-6).
2. Når en spiller vender ryggen til en potentiel blocker, som har vist sin hensigt gennem retning eller bevægelse.
3. Når en spiller forsøger at nå en boldholder eller simuleret boldholder, eller lovligt forsøger at erobre eller gribe en fumble, et bagudrettet kast, et spark eller et berørt fremadrettet kast, må han/hun godt skubbe en modstander i ryggen over hoften (Regel 9-1-5 Undtagelse 3).
4. Når modstanderen vender ryggen til blockeren under Regel 9-3-3-a-1-b.
5. Når en berettiget modtager bag ved den neutrale zone skubber en modstander i ryggen over hoften for at nå et fremadrettet kast (Regel 9-1-5 Undtagelse 4).

**STRAF - 10 yards. Straffe for overtrædelser af hold A bag ved den neutrale zone, bliver udmålt fra det forrige spot. Det er en safety hvis overtrædelsen sker bag ved hold A's mållinje [S43:IBB].**

## SEKTION 4. At slå og sparke til bolden

### ARTIKEL 1. At slå en løs bold

- a. Mens et kast er i luften, må kun spillere som er berettiget til at røre bolden, slå den i alle retninger (**Undtagelse:** Regel 9-4-2).
- b. Alle spillere må blokere et scrimmage kick inde på banen eller i end zone.



- c. Ingen spiller må slå andre løse bolde fremad inde på banen eller i nogen som helst retning hvis bolden er i end zone (Regel 2-2-3-a) (**Undtagelse:** Regel 6-3-11). (G.K. 6-3-11:I) (G.K. 9-4-1:I-X) (G.K. 10-2-2:II)

**STRAF - 10 yards og tab af forsøg for overtrædelser af hold A, hvis tabet af et forsøg ikke er i konflikt med andre regler [S31 og S9: BAT] [Undtagelse: Ikke tab af forsøg hvis overtrædelser sker, når et lovligt scrimmage kick har krydset den neutrale zone].**

#### **Godkendt Kendelse 9-4-1**

- I. Hold A forsøger et field goal fra hold B's 30-yardlinje. En hold B spiller, som er i end zone, hopper op over underliggeren og slår til bolden. Bolden lander i end zone og erobres af hold A. **KENDELSE:** Overtrædelse for at slå til bolden i end zone. Resultatet af spillet er et touchdown. [Citeret ved 9-4-1-c]
- II. Hold A forsøger et field goal fra hold B's 30-yardlinje. En hold B spiller, som er i end zone, hopper op over underliggeren og slår til bolden. Bolden lander i end zone og erobres af hold B. **KENDELSE:** Overtrædelse for at slå til bolden i end zone. Resultatet af spillet er en touchback. Safety hvis straffen bliver accepteret. [Citeret ved 9-4-1-c]
- III. Hold A forsøger et field goal fra hold B's 30-yardlinje. En hold B spiller, som er i end zone, hopper op over underliggeren og slår til bolden. Bolden lander inde på banen. **KENDELSE:** Overtrædelse for at slå til bolden i end zone. Under spil i normale perioder, vil postscrimmage kick udmåling give en safety. Bolden forbliver levende, og de normale regler for scrimmage kicks er gældende. Hold A kan vælge resultatet af spillet. Hvis hold A erobrer bolden, og ikke scorer samt accepterer straffen, eller hvis spillet foregår i en ekstraperode, er udmålingen fra forrige spot. [Citeret ved 9-4-1-c]
- IV. Hold A forsøger et place kick på et ekstrapoint forsøg. En hold B spiller, som er i end zone, hopper op over underliggeren og slår til bolden. Bolden går ud af banen i end zone. **KENDELSE:** Overtrædelse for at slå til bolden i end zone. Straf - halvdelen af distancen fra forrige spot. Postscrimmage kick reglerne gælder ikke på ekstrapoint forsøg (Regel 10-2-3). [Citeret ved 9-4-1-c]
- V. Hold A forsøger et place kick på et ekstrapoint forsøg. En hold B spiller, som er i end zone, hopper op over underliggeren og slår til bolden. Bolden går ned i end zone, hvor hold A erobrer den. **KENDELSE:** Overtrædelse for at slå til bolden i end zone. Hold A kan vælge at afvise straffen og score to point. [Citeret ved 9-4-1-c]
- VI. Hold A forsøger et field goal, og B23 som er i end zone, hopper op over underliggeren og griber bolden. **KENDELSE:** Lovligt spil. [Citeret ved 9-4-1-c]
- VII. Hold A's luftbårne fumble bliver slået fremad af B1, og bolden ryger ud af banen bag hold A's mållinje. **KENDELSE:** Safety. At slå til en fumble i luften, giver ikke bolden ny kraft (Regel 8-7-2-b). Hold B overtrædelse. Straf - 10 yards. [Citeret ved 9-4-1-c]
- VIII. Hold A's bagudrettede kast i luften, bliver slået fremad af B1, og bolden ryger ud af banen bag hold A's mållinje. **KENDELSE:** Safety. Et kast må slås

- i hvilken som helst retning, og hold A's bagudrettede kast lægges til ansvar for boldens kraft (Regel 8-5-1-a). [Citeret ved 8-5-1-a, 9-4-1-c]
- IX. Et "free kick" bliver muffet i luften af en hold B spiller i egen end zone. Mens bolden er løs i end zone, slår en hold B spiller bolden ud af end zone. **KENDELSE:** Resultatet af spillet er et touchback. Hold B overtrædelse for ulovligt at slå til bolden i end zone. Straf - 10 yards fra det forrige spot. [Citeret ved 9-4-1-c]
- X. Efter at have interceptet et lovligt fremadrettet kast på B-20, fumbler B1 bolden på B-38. På B-30 slår B2 ulovligt til den løse bold, som ryger fremad og ud af banen. **KENDELSE:** Hold B overtrædelse. Straf - 10 yards fra spottet for overtrædelsen. Hold B's bold første og 10 fra 20-yardlinjen. Der er ikke inkluderet tab af forsøg, da hold B bliver tildelt en ny serie efter straf udmålingen (Regel 5-1-1-e-1). [Citeret ved 9-4-1-c]
- XI. Hold A er klar til at lave kickoff. Bolden står på tee'en og Referee har signaleret klar til spil. Da sparkeren nærmer sig bolden, falder den stille ned fra sin holder, lige som han/hun har begyndt sin sparkebevægelse. Sparkeren fortsætter bevægelsen, og rammer bolden mens den stadig vælter ned af teen'en. **KENDELSE:** Ingen overtrædelse. Dette er ikke overtrædelse af hverken 9-4-4 eller 9-2-1-a-2-a. Dommerne bør standse spillet og få holdene til at gøre klar til et nyt kickoff. Hvis vejrforholdene nødvendiggør det, så bør hold A have en spiller til at holde bolden på tee'en. [Citeret ved 9-4-1-c, 9-4-4]

## **ARTIKEL 2. At slå et bagudrettet kast**

Et bagudrettet kast i luften må ikke slås fremad af det kastende hold.

**STRAF - 10 yards [S31: BAT].**

## **ARTIKEL 3. At slå til en bold i besiddelse**

En bold i spillerbesiddelse må ikke slås fremad af en spiller på det hold.

**STRAF - 10 yards [S31: BAT].**

## **ARTIKEL 4. At sparke bolden ulovligt**

En spiller må ikke sparke til en løs bold, et fremadrettet kast eller en bold, der bliver holdt til et place kick af en modstander. Disse ulovlige handlinger ændrer ikke status på den løse bold eller det fremadrettede kast; men hvis spilleren, som holder bolden til et place kick, mister besiddelsen under et scrimmage forsøg, så er det en fumble og en løs bold; hvis det er under et "free kick", så forbliver bolden død (G.K. 8-7-2:IV) (G.K. 9-4-1:XI).

**STRAF - 10 yards samt tab af forsøg for overtrædelser af hold A, hvis tabet af et forsøg ikke er i konflikt med andre regler [S31 og S9: IKB] (Undtagelse: Ikke tab af forsøg hvis overtrædelsen sker, når et lovligt scrimmage kick har krydset den neutrale zone).**

## **Godkendt Kendelse 9-4-4**

- I. Fjerde og otte på A-48. Fra en scrimmage kick formation punter A32 bolden til B-7, hvor den rammer B25 på benet. Da bolden ruller rundt på jorden, sparker B25 til den på B-4 for at forhindre hold A i at erobre den. Bolden hopper ind i hold B's end zone og over baglinjen. **KENDELSE:** Resultatet er spillet er en safety, da B25's spark til bolden giver ny kraft. Overtrædelse af B25 for at sparke ulovligt til bolden. Hold A kan afvise

straffen og tage de to point, eller acceptere straffen. Overtrædelsen af B25 er dækket af reglerne for postscrimmage kick udmåling, så det at acceptere straffen ville give hold B bolden på B-2, første forsøg og 10. (Reglerne 8-5-1-a og 8-7-2-b)

## SEKTION 5. Slåskamp

### ARTIKEL 1.

a. Før, under eller efter kampen, inklusive halvlegspausen, må holdmedlemmer i uniform eller trænere ikke deltage i en slåskamp (Regel 2-32-1).

**STRAF - 15 yards. For overtrædelser mens bolden er død, 15 yards fra det efterfølgende spot. Automatisk første forsøg for overtrædelser begået af hold B, hvis det ikke er i konflikt med andre regler. Diskvalifikation for resten af kampen [S7, S27 eller S38 og S47: FGT/DSQ].**

b. Trænere eller udskiftningsspillere må ikke i nogen af halvlegene forlade deres holdområde, for at deltage i en slåskamp, og de må heller ikke deltage i en slåskamp i deres holdområde.

**STRAF - 15 yards fra det efterfølgende spot. Automatisk første forsøg for overtrædelser begået af hold B, hvis det ikke er i konflikt med andre regler. Diskvalifikation for resten af kampen og den næste kamp [S7, S27 eller S38 og S47: FGT/DSQ].**

### ARTIKEL 2.

Referee skal (skriftligt) underrette Disciplinærudvalget om alle diskvalifikationer på grund af slagsmål. Disciplinærudvalget bliver ansvarlig for straffens udførelse.

Ifølge det danske supplement til IFAF reglerne skal alle diskvalifikationer indberettes til Disciplinærudvalget.

Ifølge de danske regler giver en diskvalifikation automatisk karantæne efter reglerne i turneringsregulativet.

## SEKTION 6. Grove overtrædelser

### ARTIKEL 1. Spiller diskvalifikation

Når en spiller bliver diskvalificeret fra en kamp, på baggrund af en grov personlig fejl overtrædelse (regel 2-10-3) eller grov usportslig optræden, skal den disciplinære komite (for kampe under DAFF: DAFFs Disciplinærudvalg) så vidt muligt, iværksætte en video evaluering af episoden, for om nødvendigt at kunne iværksætte ekstra sanktioner, inden den næste planlagte kamp.

### ARTIKEL 2. Overtrædelser der ikke bliver kaldt

Hvis en efterfølgende evaluering af en kamp, foretaget af den disciplinære komite (for kampe under DAFF: DAFFs Disciplinærudvalg), afslører spil med grove personlige fejl overtrædelser eller grov usportslig optræden, som dommerne ikke kaldte i kampen, kan de iværksætte ekstra sanktioner, inden den næste planlagte kamp.

Under DAFF sanktionerede kampe kan DAFFs disciplinærudvalg tage de forholdsregler, som de finder berettiget i forhold til ovenstående.

# REGEL 10 – Strafudmåling

## SEKTION 1. Straffene udført

### ARTIKEL 1. Hvordan og hvornår udført

- a. En straf er udført, når den er accepteret, afvist, udlignet eller annulleret ifølge reglerne, eller når valget er åbenlyst for Referee.
- b. Alle straffe kan afvises, men en diskvalificeret spiller skal forlade kampen, uanset om straffen accepteres eller afvises (Regel 2-27-12).
- c. Når der bliver begået en overtrædelse, skal straffen udføres før bolden bliver erklæret klar til spil til det næste forsøg.
- d. Nævnte straffe skal ikke udmåles, hvis det er i konflikt med andre regler.

### ARTIKEL 2. Samtidigt med snappet

En overtrædelse, der sker samtidig med snappet eller med et "free kick" betragtes som en overtrædelse under det forsøg (**Undtagelse:** Regel 3-5-2-e).

### ARTIKEL 3. Overtrædelser mens bolden er levende af det samme hold

Hvis to eller flere overtrædelser mens bolden er levende begået af det samme hold bliver indrapporteret til Referee, må det forurettede hold kun vælge én af disse straffe. En spiller der har begået en overtrædelse, der kræver diskvalifikation, skal forlade kampen.

### ARTIKEL 4. Udlignende overtrædelser

Hvis overtrædelser mens bolden er levende begået af begge hold bliver indrapporteret til Referee, så udligner disse overtrædelser hinanden, og forsøget bliver spillet om (**G.K. 10-1-4:I og VII**). En spiller, der har begået en overtrædelse der kræver diskvalifikation, skal forlade kampen.

#### **Undtagelser:**

1. Hvis bolden skifter hold under et forsøg, og det hold der sidst opnår besiddelse ikke havde begået nogen overtrædelse, inden de sidst opnåede besiddelse, må det hold afvise de udlignende overtrædelser, og derigennem bevare besiddelse efter udmåling af straffen for deres egen overtrædelse (**G.K. 10-1-4:II-VII**).
2. Når alle hold B's overtrædelser, der sker før besiddelse skifter, hører under reglerne for "postscrimmage kick udmåling", må hold B afvise udlignende overtrædelser og acceptere "postscrimmage kick udmåling".
3. Regel 10-2-7-c (under et ekstrapoint forsøg eller forlænget spilletid, efter hold B har fået besiddelse).

### Godkendt Kendelse 10-1-4

- I. På et hold A kickoff begår hold B en overtrædelse, før den uberørte bold går ud af banen mellem mållinjerne. **KENDELSE:** Udlignende overtrædelser. Hold A sparker igen fra det forrige spot. [Citeret ved 10-1-4]
- II. På et hold A kickoff fra egen 35-yardlinje, begår hold B en personlig fejl overtrædelse, efter at den uberørte bold er gået ud af banen mellem mållinjerne. **KENDELSE:** Hold B kan vælge at gentage spillet med hold A "free kick" fra A's 45-yardlinje. Hvis B beholder bolden, vil det være fra egen 20-yardlinje efter 15 yards straf fra deres 35-yardlinje, eller 15 yards

- fra det spot, hvor 5-yards straffen mod hold A placerede bolden (Regel 6-1-8 og 10-1-6). [Citeret ved 10-1-4 Undtagelse 1]
- III. Hold A er i en ulovlig formation ved snappet. A1's fremadrettede kast bliver interceptet af B1, som fører bolden 5 yards fremad før han/hun tackles. Hold B begår clipping under B1's løb. **KENDELSE:** Hold B har mulighed for at acceptere udlignende overtrædelser og gentage forsøget, eller at afvise de udlignende overtrædelser og beholde bolden efter deres straf er udmålt. I sidstnævnte tilfælde kan hold A vælge at acceptere straffen for hold B's clipping overtrædelse. [Citeret ved 10-1-4 Undtagelse 1, 5-2-8]
- IV. A1 kaster et ulovligt fremadrettet kast og hold B er i den neutrale zone ved snappet. B23 interceper kastet og B10 begår clipping under returneringen. B23 bliver tacklet inde på banen. **KENDELSE:** Ingen valgmulighed. Straffene udligner hinanden og forsøget genspilles. Hold B kan ikke vælge at afvise udlignende overtrædelser, da de har begået en overtrædelse før de har opnået besiddelse af bolden. [Citeret ved 10-1-4 Undtagelse 1, 5-2-8]
- V. A1's fremadrettede kast interceperes af B1, som fører bolden fremad og fumbler. B2 erobrer og returnerer bolden yderligere fem yards. Hold A begår en overtrædelse under eller efter forsøget og hold B begår en overtrædelse under returneringen af B2 eller under fumblen. **KENDELSE:** Hvis hold A's overtrædelse var en overtrædelse mens bolden var levende, kan hold B vælge udlignende overtrædelser og genspille forsøget, eller vælge at beholde bolden efter udmåling af deres egen straf. Hvis hold A's overtrædelse var en overtrædelse mens bolden var død, så beholder hold B bolden efter udmåling af begge straffe. [Citeret ved 10-1-4 Undtagelse 1, 5-2-8]
- VI. Hold A's lovlige fremadrettede kast bliver interceptet af B45, som fører bolden adskillige yards fremad. Under returneringen begår B23 clipping og A78 tackler B45 ved at hive og dreje hans/hendes ansigtsgitter. **KENDELSE:** Da hold B ikke har begået nogen overtrædelse før skiftet i holdbesiddelse, kan de afvise udlignende overtrædelser og beholde besiddelse efter udmåling af clipping overtrædelser. [Citeret ved 10-1-4 Undtagelse 1, 5-2-8]
- VII. A1 modtager snappet mens han/hun står på baglinjen. Hold B var offside ved snappet. **KENDELSE:** Hold A's overtrædelse, at være udenfor banen ved snappet udligner hold B's offside og forsøget gentages. [Note: Hvis hold B ikke havde været offside, kunne de have accepteret straffen for hold A's overtrædelse eller en safety (Regel 8-5-1-a)]. [Citeret ved 10-1-4, 10-1-4 Undtagelse 1, 5-2-8]

### **ARTIKEL 5. Overtrædelser mens bolden er død**

Straffe for overtrædelser mens bolden er død bliver administreret hver for sig og i den rækkefølge de er forekommet (**G.K. 10-1-5:I-III**) [**Undtagelse:** Når usportslig optræden mens bolden er død eller personlige fejl overtrædelser mens bolden er død begået af begge hold bliver indrapporteret til Referee og ingen af straffene er blevet udført, bliver yard-straffene annulleret, og det forsøgsnummer eller type der blev etableret før overtrædelserne skete, er uberørt. Evt. diskvalificerede spillere skal forlade kampen (Reglerne 5-2-6 og 10-2-2-a)].

### Godkendt Kendelse 10-1-5

- I. Med fjerde og otte opnår hold A fire yards da bolden erklæres død. Efterfølgende kaldes hold B for en "piling on" overtrædelse. **KENDELSE:** Hold B personlig fejl overtrædelse. Straf - 15 yards fra det efterfølgende spot. Første og 10 til hold B (Regel 5-1-1-c). Uret starter på snappet. [Citeret ved 10-1-5, 5-1-1-c, 5-2-6]
- II. En personlig fejl overtrædelse forekommer efter et snap, som var ulovligt fordi det blev snappet før bolden var erklæret klar til spil. **KENDELSE:** Der skal gøres alt hvad der er muligt for at denne slags episoder med for tidlige snaps ikke opstår. Skulle det ske, er der tale om overtrædelser mellem spil. Begge straffe udmåles. Hvis den anden overtrædelse var af hold B, er der formentligt et udbytte på 10 yards til hold A. Straffen for hold B's overtrædelse indbefatter et automatisk første forsøg. [Citeret ved 10-1-5, 5-2-6]
- III. Anden og goal fra 3-yardlinjen. Boldholder A14 bliver stoppet på 1-yardlinjen, og herefter hopper B67 oven på bunken. A14 gør gengæld ved at slå B67 med knyttet hånd. **KENDELSE:** Straffene udligner hinanden da ingen af dem er udført. A14 diskvalificeres for at slås. Tredje og goal (Regel 10-1-1). [Citeret ved 10-1-5, 5-2-6]

### ARTIKEL 6. Overtrædelser mens bolden er levende - død

- a. Overtrædelser mens bolden er levende udligner ikke straffe for overtrædelser mens bolden er død.
- b. Når en overtrædelse mens bolden er levende begået af et hold, bliver efterfulgt af en eller flere overtrædelser mens bolden er død (inklusive overtrædelser mens bolden er levende, der straffes som overtrædelser mens bolden er død) begået af en modstander eller af det samme hold, bliver straffene administreret hver for sig og i rækkefølge (**G.K. 10-1-6:I-VI**).

### Godkendt Kendelse 10-1-6

- I. Hold A punter og er ulovligt i motion ved snappet. Den uberørte bold går ud af banen mellem mållinjerne, hvorefter hold B begår en personlig fejl overtrædelse. **KENDELSE:** Mulige valgmuligheder: (1) Hvis hold B vælger at gentage forsøget, vil hold A blive straffet med fem yards fra det forrige spot efterfulgt af en 15 yards straf mod hold B som inkluderer et automatisk første forsøg. (2) Hold B kan afvise straffen for den ulovlige motion og få bolden med første og 10 efter en 15 yards straf fra spottet hvor bolden gik ud af banen. (3) Hold B kan vælge at acceptere 5-yards straffen og udmåle den fra spottet hvor bolden gik ud af banen (Regel 6-3-13) efterfulgt af 15-yards straffen mod hold B. I alle valgmulighederne starter uret på snappet (Regel 3-3-2-d-8). [Citeret ved 10-1-6-b]
- II. Boldholder B17 på hold A's 11-yardlinje driller den jagtende A55, før han/hun scorer et touchdown på et interceptet kast. Efter B17 krydser mållinjen, tackles han/hun af A55 fem yards inde i end zone. **KENDELSE:** Usportslig optræden af B17 og A55. Begge straffe udmåles. Straffen for B17's overtrædelse mens bolden er levende udmåles fra A-11, og den for overtrædelser mens bolden er død af A55 udmåles fra det efterfølgende spot. Første og 10 til hold B på A-13. [Citeret ved 10-1-6-b]

- III. B1 begår en overtrædelse i løbet af et forsøg, før B2 interceper et lovligt fremadrettet kast. Efter bolden erklæres død begår A1 en "piling on" overtrædelse. **KENDELSE:** Hold A beholder bolden efter straffen mod hold B er udmålt. Hold A vil derefter blive straffet for overtrædelsen mens bolden er død (Regel 5-2-3). [Citeret ved 10-1-6-b]
- IV. Hold B er offside ved snappet på egen tre-yardlinje (ikke et ekstrapoint forsøg) og hold A kaster et lovligt fremadrettet kast ind i hold B's end zone. Hold B interceper og returnerer bolden 101 yards til hold A's end zone, hvorefter hold A begår clipping. **KENDELSE:** Gentag forsøget hvor hold A skal sætte bolden i spil fra hold B's 16½-yardlinje. [Citeret ved 10-1-6-b]
- V. Ingen overtrædelse har været begået, da hold B interceper hold A's lovlige fremadrettede kast. Under returneringen begår en hold B spiller clipping. Da bolden dør begår en hold A spiller en "piling on" overtrædelse. **KENDELSE:** Hold B beholder bolden. Straf hold B for deres clipping overtrædelse efterfulgt af en straf for hold A's overtrædelse mens bolden var død. Yard straffene vil udligne medmindre det ene udmålingspot var indenfor 30-yardlinjen og udmålingen er i retning af den end zone. [Citeret ved 10-1-6-b]
- VI. Hold A punter og begår et brud for ulovlig berøring. B1 begår clipping under returneringen af puntet, som bliver fumblet af B2. A1 erobrer fumblen, og A2 begår en overtrædelse efter bolden er død. **KENDELSE:** Hold A har den første valgmulighed, eftersom hold B begik en overtrædelse mens bolden var levende. Hvis hold A afviser straffen for hold B's overtrædelse, vil hold B få bolden på spottet for bruddet for ulovlig berøring, og få mulighed for at acceptere udmåling af straffen for hold A's overtrædelse mens bolden var død. Hvis hold A accepterer straffen for hold B's overtrædelse, vil bolden tilhøre hold B efter udmåling af straffen for deres overtrædelse mens bolden var levende, efterfulgt af straffen mod hold A for overtrædelsen mens bolden var død. [Citeret ved 10-1-6-b]

### ARTIKEL 7. Interval overtrædelser

Straffe for overtrædelser der sker mellem slutningen af fjerde periode og starten af den første ekstraperiode i forlænget spilletid, mellem serier i besiddelse under en ekstraperiode, og mellem ekstraperioder, bliver udmålt fra 25-yardlinjen, spottet for den første serie i besiddelse (**Undtagelse:** Regel 10-2-5) (**G.K. 10-2-5:I-XII**).

## SEKTION 2. Udmålingsprocedurer

### ARTIKEL 1. Udmålingsspots

- a. Ved mange overtrædelser er udmålingsspottet specificeret i straffens ordlyd. Når udmålingsspottet ikke er specificeret i straffens ordlyd, vil udmålingsspottet være udvalgt efter Tre-og-En princippet (Regel 2-33 og 10-2-2-c).
- b. Mulige spots for udmåling er: Det forrige spot, spottet for overtrædelsen, det efterfølgende spot, spottet hvor løbet ender og - kun for scrimmage kicks - postscrimmage kick spottet.

## ARTIKEL 2. Bestemmelse af udmålingsspot og basic spot

- a. Overtrædelser mens bolden er død. Udmålingsspottet for en overtrædelse begået mens bolden er død, er det efterfølgende spot.
- b. Overtrædelser af hold A bag den neutrale zone. For de følgende overtrædelser begået af hold A bag den neutrale zone, bliver straffen udmålt fra det forrige spot: Ulovlig brug af hænder, holding, ulovlige blokeringer og personlige fejl overtrædelser (**Undtagelse:** Hvis overtrædelsen sker i hold A's end zone, er straffen en safety). Se dog regel 6-3-13 for overtrædelser af det angribende hold under scrimmage kick spil.
- c. Tre-og-En princippet (Regel 2-33), er som følger:
  1. Når holdet i boldbesiddelse begår en overtrædelse *bag* basic spottet, udmåles straffen fra spottet for overtrædelsen.
  2. Når holdet i boldbesiddelse begår en overtrædelse *foran* basic spottet, udmåles straffen fra basic spot.
  3. Når holdet som ikke er i boldbesiddelse begår en overtrædelse *enten bag eller foran* basic spottet, udmåles straffen fra basic spot.
- d. Det følgende er basic spot for de forskellige spil kategorier:
  1. Løbespil:
    - (a) *Forrige spot*, når det tilhørende løb slutter bag den neutrale zone.
    - (b) *Det spot hvor løbet ender*, når det tilhørende løb slutter over den neutrale zone.
    - (c) *Det spot hvor løbet ender*, på løbespil hvor der ikke er nogen neutral zone.
  2. *Løbespil, når løbet ender i end zone, efter ændring af holdbesiddelse (ikke på ekstrapoint forsøg).*
    - (a) *Det efterfølgende spot*, når en overtrædelse sker efter ændring af holdbesiddelse i end zone, og resultatet af spillet er et touchback.
    - (b) *Mållinjen* når en overtrædelse sker efter ændring af holdbesiddelse inde på banen, og det tilhørende løb slutter i end zone. (**Undtagelse:** Regel 8-5-1-Undtagelser).
    - (c) *Mållinjen* når en overtrædelse sker efter ændring af hold-besiddelse i end zone, det tilhørende løb ender i end zone, og resultatet ikke er et touchback.
  3. *Kastespil.*  
*Forrige spot* på lovlige fremadrettede kastespil.
  4. *Sparkespil*
    - (a) *Forrige spot*, på lovlige sparkespil medmindre overtrædelsen er underlagt reglen for postscrimmage kick udmåling.
    - (b) *Postscrimmage kick spottet*, hvis overtrædelsen er underlagt reglen for postscrimmage kick udmåling.
- e. For overtrædelser af hold B under et lovligt fremadrettet kastespil: **Strafudmåling på hold B for personlige fejl overtrædelser og overtrædelser for sportslig optræden**, er fra slutningen af det sidste løb, når det ender over den neutrale zone, og der ikke er noget skift af holdbesiddelse under forsøget (Regel 7-3-12). (**G.K. 7-3-12:I**) (**G.K. 9-1-2:III**)

### Godkendt Kendelse 10-2-2

- I. Et kickoff, der er uberørt af hold B, går ud af banen efter ulovlig berøring af hold A. Hold A begår en personlig fejl overtrædelse eller holding



- overtrædelse under sparket. **KENDELSE:** Hold B har disse valgmuligheder: De kan snappe bolden på spottet for den ulovlige berøring; acceptere en 5-, 10- eller 15-yards straf fra det forrige spot, med hold A der sparker igen; snappe bolden 5, 10 eller 15 yards fra spottet hvor bolden gik ud af banen; eller snappe bolden 30 yards over hold A's begrænsende linje.
- II. En hold A fumble eller et bagudrettet kast er løs i hold A's end zone, da A33 sparker eller slår til bolden. **KENDELSE:** Straf - Safety (Regel 8-5-1-b). [Citeret ved 9-4-1-c]
- III. A55 begår clipping i hold B's end zone under et scrimmage kick, der har rørt B44 inde på banen. **KENDELSE:** Straf - 15 yards. Udmåling er enten fra det forrige spot (hold A beholder boldbesiddelse) eller fra spottet hvor den døde bold efterfølgende tilhører hold B.
- IV. Hold A punter fra egen end zone, og bolden returneres til A-30. A23 begår clipping mod B35 i hold A's end zone under returneringen. **KENDELSE:** Straf - 15 yards fra basic spottet, som er slutningen på løbet (A-30). Hold B's bold, første og 10.
- V. Hold A punter fra egen end zone, og bolden returneres til A-30, hvor den bliver fumblet. A23 begår clipping mod B35 i hold A's end zone mens bolden er løs. Bolden bliver erobrer inde på banen. **KENDELSE:** Straf - 15 yards fra basic spottet, som er spottet for fumblen, A-30. Hold B's bold, første og 10.
- VI. Hold A's uberørte punt fra egen end zone går ud af banen på hold A's 40-yardlinje. A2, som er i egen end zone, begår clipping mod hold B før bolden er sparket. **KENDELSE:** Straf - Safety (Regel 9-1 straf) eller hold B kan snappe bolden fra hold A's 25-yardlinje, efter udmåling af straffen fra hvor bolden gik ud af banen. [Citeret ved 8-5-1-b]
- VII. Hold A snapper fra egen et-yardlinje og boldholder A1 bliver stoppet på sin fem-yardlinje. Hold B begår en personlig fejl overtrædelse i end zone mens bolden er levende. **KENDELSE:** Straf - 15 yards fra basic spottet (fem-yardlinjen).
- VIII. Under et punt begår B1 holding mod A2 bag eller over den neutrale zone efter at sparket har krydset den neutrale zone, og før det har rørt hold B. **KENDELSE:** Straf - 10 yards. Kan udmåles med postscrimmage kick udmåling hvis hold B er de næste, der skal snappe bolden.
- IX. Under A1's løb begår B25 en overtrædelse 10 yard over den neutrale zone. Efter at have ført bolden 30 yards fremad, fumbler A1 bolden. B48 erobrer bolden, og løber den til hold A's end zone. **KENDELSE:** Straf hold B fra basic spottet, som er spottet for fumblen. Hold A beholder besiddelse af bolden (Regel 5-2-3).
- X. Første og 10 på A-30. A1 fører bolden fremad til B-40, hvor han/hun stoppes. Under løbet begår B1 clipping på hold A's 45-yardlinje. **KENDELSE:** Straf - 15 yards fra B-40, som er basic spot. Første og 10 på B-25.
- XI. Første og 10 på A-40. A1 fører bolden fremad til B-40 hvor han/hun fumbler. Under A1's løb eller under fumblen begår B2 en personlig fejl overtrædelse på 50-yardlinjen. B1 erobrer fumblen og returnerer bolden til hold A's end zone. **KENDELSE:** Straf - 15 yards fra basic spottet, som er slutningen på det tilknyttede løb (hold B's 40-yardlinje) og første forsøg til hold A.

- XII. Under returneringen af et scrimmage kick, blokerer B40 A80 i ryggen over hoften på B-25. Hold B's boldholder stoppes med bolden i sin besiddelse på hold B's 40-yardlinje. **KENDELSE:** Hold B overtrædelse, ulovlig blokering i ryggen. Straf - 10 yards fra spottet for overtrædelsen. Hold B's bold, første og 10 fra deres 15-yardlinje. [Citeret ved 2-3-4-a, 9-3-3-c]
- XIII. Hold B interceper et lovligt fremadrettet kast, og under returneringen bliver der begået en overtrædelse imod spilleren, som kastede bolden. **KENDELSE:** Hold B's bold, første forsøg og 10 efter udmåling af straffen (Reglerne 2-27-5, 5-2-4 og 9-1). [Citeret ved 9-1-9-a]
- XIV. B1 interceper et lovligt fremadrettet kast (ikke et ekstrapoint forsøg) dybt i sin egen end zone og kan ikke slippe ud af end zone, hvor han/hun stoppes. Under løbet begår B2 clipping mod A1 (a) på B-25; (b) på B-14; (c) i end zone. **KENDELSE:** Basic spottet er B-20. (a) Første og 10 fra B-10. (b) Første og 10 fra B-7. (c) Safety. (Reglerne 8-5-1-b, 8-6-1 og 10-2-2-d-2-a).
- XV. B17 interceper et lovligt fremadrettet kast (ikke et ekstrapoint forsøg) dybt i sin egen end zone, og idet han/hun forsøger at løbe bolden ud, begår A19 clipping i end zone. Efter overtrædelsen og før B17 når ud af end zone, fumbler B17 og A26 erobrer bolden på to-yardlinjen. **KENDELSE:** Straf - 15 yards fra mållinjen. Hold B's bold, første og 10 på deres 15-yardlinje (Regel 10-2-2-d-2-c).
- XVI. Efter en safety punter hold A bolden fra hold A's 20-yardlinje. Bolden går ud af banen uberørt af hold B. **KENDELSE:** Hold B har valgmuligheden mellem at forsøget bliver gentaget fra A-15 eller at sætte bolden i spil fra 50-yardlinjen, eller fem yards over spottet for hvor bolden gik ud.
- XVII. Anden og 10 på B-40. A4 tager snappet og løber ud til højre side af banen, og går ud af banen på B-12. Under spillet blokerer A73 i ryggen på B95 på B-24, for at forhindre ham/hende i at lave tacklingen. **KENDELSE:** Straf - 10 yards udmålt fra spottet for overtrædelsen. Anden og 4 på B-34.

### ARTIKEL 3. Postscrimmage kick udmåling

- a. Under postscrimmage kick udmålings reglerne, vil overtrædelser af hold B, som indfrier betingelserne i paragraf b (nedenfor), blive betragtet som at have forekommet mens hold B havde besiddelse af bolden på tidspunktet hvor overtrædelsen blev begået, til trods for at ifølge Regel 2-4-1-b-3 havde holdbesiddelsen ikke skiftet.
- b. Postscrimmage kick udmåling gælder *kun* for overtrædelser af hold B under et scrimmage kick, og *kun* under følgende forudsætninger:
1. Sparket er ikke under et ekstrapoint forsøg, et vellykket field goal, eller i en ekstraperiode. (G.K. 10-2-3:IV)
  2. Bolden krydser den neutrale zone.
  3. Overtrædelsen sker inden sparket er afsluttet. (G.K. 10-2-3:I, II og V)
  4. Hold B vil være det næste hold, der sætter bolden i spil.
- Hvis disse betingelser alle er indfriet, udmåles straffen efter Tre-og-En princippet. Hold B vælges som holdet med besiddelse, med postscrimmage kick spottet som basic spot (Regel 10-2-2-c). Se Regel 2-25-11 for postscrimmage kick spottet. (G.K. 10-2-3:I-VII)

**Godkendt Kendelse 10-2-3**

- I. Et af holdene begår en overtrædelse under et scrimmage kick efter bolden er blevet berørt over den neutrale zone. Overtrædelsen er mere end tre yards over den neutrale zone, og hold B vil være det næste hold som sætter bolden i spil. **KENDELSE:** For overtrædelser af hold B vil strafudmålingen være efter Tre-og-En princippet, med postscrimmage kick spottet som basic spot (Regel 2-25-11). Hold B's bold første og 10. For overtrædelser af hold A er strafudmålingen enten fra det forrige spot eller fra spottet hvor bolden efterfølgende tilhører hold B (Regel 6-3-13). [Citeret ved 10-2-3-b-3, 10-2-3-b-4, 5-2-3-a]
- II. Hold A's punt bliver blokeret, krydser den neutrale zone, og er uberørt af hold B over den neutrale zone. Den hopper tilbage bag den neutrale zone før en clipping eller holding overtrædelse af hold B sker. Bolden er løs på tidspunktet for overtrædelsen. **KENDELSE:** Overtrædelsen sker under sparket. Hvis hold B er de næste, der skal snappe bolden, vil udmåling være efter postscrimmage udmålings reglerne. [Citeret ved 10-2-3-b-3, 10-2-3-b-4]
- III. Hold A's punt bliver blokeret bag den neutrale zone, før hold B begår en clipping eller holding overtrædelse mere end tre yards over den neutrale zone. Bolden krydser aldrig den neutrale zone under spillet. **KENDELSE:** Regel 10-2-3 gælder kun når et scrimmage kick krydser den neutrale zone. Hold A beholder besiddelse efter at straffen er udmålt fra forrige spot. [Citeret ved 10-2-3-b-4]
- IV. Hold A's vellykkede field goal forsøg blev snappet fra hold B's 30-yardlinje, og en hold B spiller begår en overtrædelse på 20-yardlinjen under sparket. **KENDELSE:** Hold A kan afvise straffen og tage scoringen eller annullere scoringen og lade hold B blive straffet fra det forrige spot (Regel 10-2-5-d). [Citeret ved 10-2-3-b-1, 10-2-3-b-4]
- V. Hold A's uberørte brændte field goal forsøg blev snappet fra hold B's 30-yardlinje. Hold B begår en overtrædelse på 15-yardlinjen under sparket. **KENDELSE:** Hold B's bold. Postscrimmage kick spottet er på 30-yardlinjen og udmålingsspottet er fra 15-yardlinjen (spottet for overtrædelsen), uden mulighed for at gentage forsøget (Regel 2-25-11 og 8-4-2-b). [Citeret ved 10-2-3-b-3, 10-2-3-b-4, 2-25-11-b-1-a, 8-4-2-b-2]
- VI. Hold A's punt krydser den neutrale zone. Under sparket begår B79 holding imod A55 én yard over den neutrale zone. B44 griber sparket på B-25 og returnerer bolden til B-40, hvor han/hun bliver tacklet. **KENDELSE:** B79's overtrædelse hører ind under postscrimmage kick udmåling. 10-yards straffen bliver udmålt fra slutningen af sparket, som er B-25. Første og 10 til hold B på B-15. [Citeret ved 10-2-3-b-4]
- VII. Hold A snapper bolden på A-35 på [fjerde og 12](#). Lige efter snappet tager linjemand B77 fat i guard A66 og trækker ham/hende til den ene side, hvilket tillader linebacker B43 at skyde igennem hullet for at forsøge at blokere sparket. B44 griber sparket på B-25 og returnerer bolden til B-40 hvor han/hun bliver tacklet. **KENDELSE:** B77's holding overtrædelse er ikke dækket af reglerne for postscrimmage kick udmåling, eftersom det sker før sparket. 10-yards straffen bliver udmålt fra det forrige spot. **Straffens længde alene giver ikke hold A et nyt første forsøg, men defensiv**

holding inkluderer automatisk et nyt første forsøg. Derfor får hold A første og 10 på A-45. [Citeret ved 10-2-3-b-4]

#### **ARTIKEL 4. Overtrædelser af hold A under spark**

Straffe for alle overtrædelser af det sparkende hold andet end kick catch interference (Regel 6-4) under et "free kick" spil eller et scrimmage kick spil, hvori bolden krydser den neutrale zone (undtaget field goal forsøg), udmåles ifølge reglerne enten med det forrige spot som basic spot (*Undtagelse:* Der er mulighed for at vælge en safety som straf for overtrædelser i hold A's end zone), eller fra det spot hvor den døde bold efterfølgende tilhører hold B. Hold B har dette valg. (Regel 6-1-8 og 6-3-13).

#### **ARTIKEL 5. Overtrædelser under eller efter et touchdown, field goal eller ekstrapoint forsøg**

- a. Overtrædelser begået af det ikke-scorende hold under et forsøg, der ender med et touchdown (ikke på et ekstrapoint forsøg).
  1. Femten-yards straffe for personlige fejl overtrædelser, og for overtrædelser for usportslig optræden udmåles på ekstrapoint forsøget, det efterfølgende kickoff eller det efterfølgende spot i ekstra perioder. Det scorende hold har valgmuligheden. Hvis ikke der bliver noget kickoff, så skal en accepteret straf udmåles på ekstrapoint forsøget.
  2. Fem- og 10-yard straffe skal ikke udmåles på hverken ekstrapoint forsøget eller det efterfølgende kickoff. Sådanne straffe bliver automatisk afvist af reglerne, medmindre udmåling bliver gjort mulig af en ulovlig berøring af et spark under forsøget (**G.K. 6-3-2:III-IV**).
- b. Overtrædelser for defensiv pass interference på et ekstrapoint forsøg fra tre-yardlinjen eller nærmere bliver straffet med halvdelen af distancen til mållinjen. Hvis ekstrapoint forsøget lykkes, så afvises straffen automatisk af reglerne.
- c. Hvis én eller flere overtrædelser sker efter et touchdown og før bolden er klar til spil til ekstrapoint forsøget eller der var en overtrædelse mens bolden var levende, der straffes som en overtrædelse mens bolden er død under touchdown-spillet, så udmåles de(n) på ekstrapoint forsøget, det efterfølgende kickoff eller det efterfølgende spot i ekstra perioder. Det hold overtrædelser er begået imod har valgmuligheden. (**G.K. 3-2-3:V**)
- d. Straffe for overtrædelser mens bolden er levende på field goal spil, bliver udmålt ifølge reglerne. Hvis field goalet er vellykket, har Hold A mulighed for at annullere scoringen og få straffen udmålt fra det forrige spot, eller afvise straffen(e) og få scoren. Hold A kan vælge at tage scoringen og få straffe for personlige fejl overtrædelser og straffe for usportslig optræden udmålt på det efterfølgende kickoff eller fra det efterfølgende spot i ekstra perioder. Straffe for overtrædelser mens bolden er levende, der straffes som overtrædelser mens bolden er død og straffe for overtrædelser mens bolden er død efter et field goal forsøg, bliver udmålt fra det efterfølgende spot.
- e. Overtrædelser under og efter et ekstrapoint forsøg straffes under Reglerne 8-3-3, 8-3-4, 8-3-5 og 10-2-5-b (**G.K. 3-2-3:VI-VII**).
- f. Afstandsstraffe for nogen af holdene må ikke placere den begrænsende linje for et "free kick" bag holdets egen 5-yardlinje. Straffe der ellers ville have flyttet den begrænsende linje bag holdets egen 5-yardlinje, vil blive udmålt på det næste efterfølgende spot.

**Godkendt Kendelse 10-2-5***Overtrædelser under et touchdown eller field goal af hold A*

- I. Under et touchdown løb begår hold B clipping inde på banen eller i end zone. **KENDELSE:** Hold A har mulighed for at vælge at straffen udmåles på ekstrapoint forsøget, på det efterfølgende kickoff eller på det efterfølgende spot i ekstra perioder. (Regel 10-2-5-a-1). [Citeret ved 10-1-7]
- II. Hold B begår en personlig fejl overtrædelse under et forsøg hvor hold A scorer et touchdown, og herefter begår hold A en overtrædelse efter scoringen og før klar-til-spil signalet på ekstrapoint forsøget. **KENDELSE:** Tillad scoringen. Hold A har mulighed for at vælge udmåling på ekstrapoint forsøget, på det efterfølgende kickoff eller på det efterfølgende spot i ekstra perioder. Hold B har derefter også mulighed for at straffe hold A på ekstrapoint forsøget, på det efterfølgende kickoff eller på det efterfølgende spot i ekstra perioder. Yardstraffene tildelt for overtrædelserne mens bolden var levende/død kan komme til at udligne hinanden (Regel 10-2-5). [Citeret ved 10-1-7]
- III. Hold B begår en holding overtrædelse under hold A's touchdown løb. Hold A begår en overtrædelse efter scoringen. **KENDELSE:** Tillad scoringen. Straffen for hold B's holding overtrædelse afvises automatisk af reglerne. Hold B har mulighed for at vælge at hold A straffes på ekstrapoint forsøget, på det efterfølgende kickoff eller på det efterfølgende spot i ekstra perioder (Regel 10-2-5-a-2 og 10-2-5-c). [Citeret ved 10-1-7]
- IV. En hold B spiller slår en modstander med knyttet hånd under eller efter hold A's touchdown løb. Hold B er offside på det efterfølgende vellykkede ekstrapoint forsøg. **KENDELSE:** Tillad touchdownet. Diskvalificer hold B spilleren for at slå. Hold A har mulighed for at vælge en straf mod hold B på ekstrapoint forsøget, på det efterfølgende kickoff eller på det efterfølgende spot i ekstra perioder. Efter det vellykkede ekstrapoint forsøg, har hold A mulighed for at gentage forsøget med offside straffen udmålt på ekstrapoint forsøget (Regel 10-2-5 og 8-3-3-b). [Citeret ved 10-1-7]
- V. Hold B begår roughing mod kasteren af et fremadrettet kast under et touchdown kastespil. **KENDELSE:** Tillad touchdownet. Hold A har mulighed for at vælge udmåling på ekstrapoint forsøget, på det efterfølgende kickoff eller på det efterfølgende spot i ekstra perioder. [Citeret ved 10-1-7]
- VI. Hold B er offside under et vellykket field goal forsøg. **KENDELSE:** Hold A har mulighed for at vælge at acceptere straffen fra det forrige spot og gentage forsøget eller at beholde de scorede point ved at afvise straffen. [Citeret ved 10-1-7]
- VII. Hold B begår en straf under et vellykket field goal forsøg. **KENDELSE:** Hold A får valget mellem at annullere scoringen og få straffen udmålt fra det forrige spot, eller afvise straffen og tage scoringen. Hold A kan tage scoringen og få straffe for personlige fejl overtrædelser eller usportslig opførsel udmålt på det efterfølgende kickoff eller fra det efterfølgende spot i ekstra perioder. [Citeret ved 10-1-7]

*Overtrædelser efter et touchdown af hold A:*

- VIII. Hold A begår en overtrædelse efter at have scoret et touchdown, og hold B begår en overtrædelse på det efterfølgende vellykkede ekstrapoint forsøg.

**KENDELSE:** Tillad touchdownet. Hold B har mulighed for at lade hold A blive straffet på ekstrapoint forsøget eller på det efterfølgende kickoff. Hold A har derefter muligheden for at lade hold B blive straffet på en gentagelse af ekstrapoint forsøget. Straffe mod hold B for personlige fejl overtrædelser kan udmåles på det efterfølgende kickoff eller på det efterfølgende spot i ekstraperioder. Yards tildelt på det efterfølgende kickoff kan hermed blive udlignet. [Citeret ved 10-1-7]

- IX. Hold A begår en overtrædelse efter at have scoret et touchdown, og hold B begår en overtrædelse efter et vellykket ekstrapoint forsøg. **KENDELSE:** Tillad scoringen. Hold B har valgmuligheden mellem at lade hold A blive straffet på ekstrapoint forsøget, på det efterfølgende kickoff eller på det efterfølgende spot i ekstra perioder. For overtrædelser efter ekstrapoint forsøget straffes hold B på kickoffet eller på det efterfølgende spot i ekstraperioder. [Citeret ved 10-1-7]

*Overtrædelser under et ekstrapoint forsøg, hvori der ikke forekommer skifte i holdbesiddelse (dette inkluderer ikke overtrædelser mens bolden er levende, der behandles som overtrædelser mens bolden er død, eller overtrædelser der indeholder tab af forsøg):*

- X. Hold B begår en overtrædelse under et mislykket ekstrapoint forsøg. **KENDELSE:** Hold B straffes og forsøget gentages. Ekstrapoint forsøg er undtaget for postscrimmage kick udmålingsreglen (Regel 10-2-3). [Citeret ved 10-1-7, 8-3-3-b-1]
- XI. Hold B begår en overtrædelse under et vellykket ekstrapoint forsøg. **KENDELSE:** Gentag forsøget efter udmåling, eller straffen er afvist automatisk ifølge reglerne. Straffe for personlige fejl overtrædelser og overtrædelser for usportslig optræden kan udmåles på det efterfølgende kickoff eller det efterfølgende spot i ekstraperioder (Regel 8-3-3-b-1). [Citeret ved 10-1-7, 8-3-1, 8-3-3-b-1]
- XII. Under et vellykket sparke ekstrapoint forsøg fra tre-yardlinjen, er hold B offside. Efter bolden er erklæret død begår hold B en personlig fejl overtrædelse. **KENDELSE:** Hvis hold A vælger at gentage ekstrapoint forsøget, bliver begge straffe mod hold B udmålt før snappet (Regel 10-1-6). Hvis hold A afviser straffen for offside og accepterer pointet, bliver straffen for hold B's overtrædelse mens bolden var død, udmålt på det efterfølgende kickoff eller på det efterfølgende spot i ekstraperioder (Regel 8-3-5). [Citeret ved 10-1-7, 8-3-1, 8-3-3-b-1]
- XIII. Under et mislykket sparke ekstrapoint forsøg fra tre-yardlinjen, begår hold A en overtrædelse for ulovlig motion. Efter at bolden er erklæret død, begår hold B en overtrædelse. **KENDELSE:** Hold B vil åbenlyst afvise straffen for hold A's overtrædelse. Hold B straffes på det efterfølgende kickoff eller på det efterfølgende spot i ekstraperioder. [Citeret ved 10-1-7, 8-3-1]

*Overtrædelser efter et ekstrapoint forsøg og før det efterfølgende kickoff:*

- XIV. Et af holdene begår en overtrædelse: **KENDELSE:** Udmål straffen på kickoffet, medmindre ekstrapoint forsøget er det sidste spil i kampen. [Citeret ved 8-3-1, 8-3-5]
- XV. Begge hold begår overtrædelser før nogen af straffene er udført. **KENDELSE:** Overtrædelserne udlignes. [Citeret ved 8-3-1, 8-3-5]
- XVI. Straffen for hold B's overtrædelse efter et vellykket ekstrapoint forsøg er accepteret og vil blive udmålt på "free kicket" da:

1. Hold A begår en overtrædelse efter ekstrapoint forsøget. **KENDELSE:** Udmål straffene i den rækkefølge de er sket, på kickoffet eller på det efterfølgende spot i ekstrapperioder.
2. Hold B begår en overtrædelse efter ekstrapoint forsøget. **KENDELSE:** Udmål begge hold B straffene i den rækkefølge de er sket, på kickoffet eller på det efterfølgende spot i ekstrapperioder.
3. Begge hold begår overtrædelser før nogen af straffene er udmålt. **KENDELSE:** Disse overtrædelser udligner. Straffen for hold B's oprindelige overtrædelse udmåles på kickoffet eller på det efterfølgende spot i ekstrapperioder. [Citeret ved 8-3-1, 8-3-5]

### ARTIKEL 6. Halvdistance udmålingsprocedurer

Ingen afstandsstraf, inklusive ekstrapoint forsøg fra eller inden for 3-yardlinjen, må være længere end halvdelen af afstanden fra udmålingsspottet til det overtrædende holds mållinje [**Undtagelser:** (1) Defensiv pass interference på scrimmage forsøg andet end ekstrapoint forsøg (Regel 7-3-8 og 10-2-5-b); og (2) på ekstrapoint forsøg, defensiv pass interference, når bolden bliver snappet udenfor 3-yardlinjen].

### ARTIKEL 7. Speciel udmåling for overtrædelser efter skift i holdbesiddelse

I ekstrapperioder eller under et ekstrapoint forsøg gælder en speciel udmåling for overtrædelser efter et skifte i holdbesiddelse.

- a. Straffe imod et hvilket som helst af holdene bliver afvist ifølge reglerne. (**Undtagelse:** Straffe for personlige fejl overtrædelser, overtrædelser for usportslig opførsel, personlige fejl overtrædelser mens bolden er død og overtrædelser mens bolden er levende der straffes som overtrædelser mens bolden er død udmåles på det efterfølgende spil).
- b. En scoring af et hold, der begår en overtrædelse under forsøget, bliver annulleret. (**Undtagelse:** Overtrædelse mens bolden er levende, der udmåles som overtrædelse mens bolden er død.) (**G.K. 8-3-2:VII**)
- c. Hvis begge hold begår en overtrædelse under forsøget, og hold B ikke havde begået en overtrædelse før skiftet i holdbesiddelse, udligner overtrædelserne hinanden og forsøget spilles ikke om. På et ekstrapoint forsøg er forsøget slut. (**Undtagelser:** Straffe for personlige fejl overtrædelser, usportslig opførsel, personlige fejl overtrædelser mens bolden er død og overtrædelser mens bolden er levende, der straffes som overtrædelser mens bolden er død, skal udmåles på det efterfølgende kickoff eller det efterfølgende spot i ekstra perioder. Se Regel 8-3-5.)

# REGEL 11 – Dommerne: Autorisation og Pligter

## SEKTION 1. Autorisation

### ARTIKEL 1.

Dommerens autorisation starter 60 minutter før det planlagte kickoff, og slutter når kampens Referee erklærer resultatet for endeligt [S14].

## SEKTION 2. Pligter

### ARTIKEL 1.

Kampen skal spilles under overvågelse af fire, fem, seks, syv eller otte dommere. Kampen kan spilles under overvågelse af tre dommere i særlige tilfælde som skader eller forsinkelse på rejsen.

### ARTIKEL 2.

Dommeransvar og mechanics er udspecificeret i den gældende udgave af IAFOA's dommermanual (oversat til dansk af DAFFs dommerudvalg). Dommere er ansvarlige for at have kendskab til, og kunne udføre det beskrevne i den gældende manual.

*NOTE:* Brugen af et mechanics system der spænder fra 3 til 8 mands crews er essentiel. Brugen af manualer der kun bruger et udsnit af mechanics, er forbudt i internationale konkurrencer. Nationale forbund og dommer-organisationer tilskyndes at bruge standard mechanics i kampe der spilles under deres autorisation, for at gøre det lettere for deres dommere at flytte mellem hjemlige og internationale kampe (**Undtagelser:** USA, Canada og Japan).



## Opsummering af straffene

"D" refererer til dommersignalnummeret (se nummererede billeder i næste afsnit); "R" er regelnummeret; "S" er sektionsnummeret og "A" er artikelnummeret. Hvis et dommersignal er mærket med \* betyder det at Referee også skal vise Signal 9.

	<b>Tab af et forsøg</b>	<b>D</b>	<b>R</b>	<b>S</b>	<b>A</b>
1	Ulovligt scrimmage kick	31*	6	3	10
2	Ulovligt aflevere bolden fremad	35*	7	1	6
3	Planlagt løs bold	19*	7	1	7
4	Med vilje kaste bagudrettet kast ud af banen	35*	7	2	1
5	Ulovligt fremadrettet kast af hold A	35*	7	3	2
6	Med vilje kaste fremadrettet kast i jorden	36*	7	3	2
7	Fremadrettet kast ulovligt rørt af spiller ude af banen	16*	7	3	4
8	Fremadrettet kast ulovligt berørt	16*	7	3	11
9	Slå (batting) til en løs bold ulovligt	31*	9	4	1
10	Sparke til bolden ulovligt	31*	9	4	4

	<b>Tab af 5 yards</b>	<b>D</b>	<b>R</b>	<b>S</b>	<b>A</b>
1	Ændring af spilleoverfladen for en fordel	27	1	2	9
2	Uordentlig nummerering	23	1	4	2
3	Lodtrækningsbrud	19	3	1	1
4	Ulovlig forsinkelse af kampen	21	3	4	2
5	Føre en død bold fremad	21	3	4	2
6	Forstyrre angrebets signaler	21	3	4	2
7	Brud på udskiftningsreglerne	22	3	5	2
8	Forsinkelse af kampen pga. udskiftning	21	3	5	2
9	Mere end 11 spillere (hold A)	22	3	5	3
10	Mere end 11 spillere (hold B)	22	3	5	3
11	Mere end 11 spillere når play clock løber ud	22	3	5	3
12	Sætte bolden i spil før erklæret klar til spil	19	4	1	4
13	Lade spiluret løbe ud	21	4	1	5
14	Brud på "free kick" formation	18, 19	6	1	2
15	Spiller ude af banen under et "free kick"	19	6	1	2
16	Spiller fra hold A går ulovligt ud af banen ("free kick")	19	6	1	11
17	Blokering af hold A under et "free kick"	19	6	1	12
18	"Free kick" ud af banen [eller 30-yards mulighed]	19	6	2	1
19	Returspark	31	6	3	10
20	Ulovligt scrimmage kick (også tab af forsøg)	31*	6	3	10
21	Markere spottet for et place kick	19	6	3	10
22	Spiller fra hold A går ulovligt ud af banen (scrimmage kick)	19	6	3	12
23	Defensive linjemænd i en field goal formation	19	6	3	14
24	Tage mere end to skridt efter fair catch	21	6	5	2
25	Ulovligt snap	19	7	1	1
26	Snappers position og boldjustering	19	7	1	3
27	Hold A ikke inden for 9-yards markeringerne efter klar til spil	19	7	1	3

	<b>D</b>	<b>R</b>	<b>S</b>	<b>A</b>
28 Encroachment (angrebet) ved snappet	19	7	1	3
29 False start eller simulere start af et forsøg	19	7	1	3
30 Spiller ude af banen da bolden bliver snappet	19	7	1	4
31 Angribende spiller ulovligt i motion ved snappet	20	7	1	4
32 Ulovlig formation	19	7	1	4
33 Ulovlig formation pga. nummer-undtagelse	19	7	1	4
34 Ulovligt shift	20	7	1	4
35 Interference med modstander eller bold	18	7	1	5
36 Defensiv spiller løber uhindret mod en back	18	7	1	5
37 Pludselige handlinger af forsvaret	21	7	1	5
38 Offside (forsvaret)	18	7	1	5
39 Defensiv spiller ude af banen ved snappet	19	7	1	5
40 Ulovligt at aflevere bolden fremad (også tab af forsøg)	35*	7	1	6
41 Planlagt løs bold spil (også tab af forsøg)	19*	7	1	7
42 Med vilje kaste bagudrettet kast ud af banen (også tab af forsøg)	35*	7	2	1
43 Spiller på line of scrimmage modtager snap	19	7	2	3
44 Ulovligt fremadrettet kast af hold A (også tab af forsøg)	35*	7	3	2
45 Uberettiget modtager nede af banen	37	7	3	10
46 Ulovlig berøring af fremadrettet kast (også tab af forsøg)	16	7	3	11
47 Løbe ind i sparker eller holder	30	9	1	16
48 Sidelinje begrænsende linje brud (også 15 yards)	21, 29	9	2	5
49 Låst interference eller hjælpe boldholderen	44	9	3	2

**Tab af 10 yards**

	<b>D</b>	<b>R</b>	<b>S</b>	<b>A</b>
1 Hjemmeholdsforsinkelse	21	3	4	1
2 Blokering af spiller, som kalder fair catch	40	6	5	4
3 Ulovlig brug af hænder eller arme (angreb)	42	9	3	3
4 Holding eller obstruktion (angreb)	42	9	3	3
5 Låste hænder	42	9	3	3
7 Holding eller obstruktion (forsvar)	42	9	3	4
8 Ulovlig brug af hænder (forsvar) (første forsøg)	42	9	3	4
9 Ulovlig blokering i ryggen	43	9	3	5
10 Ulovligt slå til løs bold (også tab af forsøg)	31*	9	4	1
11 Ulovligt slå til et bagudrettet kast	31	9	4	2
12 Slå til bold i besiddelse af spiller i besiddelse	31	9	4	3
13 Ulovligt sparke til bolden (også tab af forsøg)	31*	9	4	4

**Tab af 15 yards**

	<b>D</b>	<b>R</b>	<b>S</b>	<b>A</b>
1 Markere bold	27	1	3	3
2 Skifte numre (også DQ)	27	1	4	2
3 Uordentlige farver	27	1	4	5
4 Ulovlige signal anordninger (også DQ)	27, 47	1	4	10
5 Ulovlige signal anordninger (også DQ)	27, 47	1	4	13
6 Hold ikke klar til at spille i starten af halvleg	21	3	4	1
7 Hurtig udskiftning til ulempe for modstanderen	27	3	5	2
8 Blokere en "free kicker"	40	6	1	9
9 Ulovlig Wedge	27	6	1	10

		D	R	S	A
10	Forstyrrelse af mulighed for at gribe et spark	33	6	4	1
11	Tackle eller blokere spiller som laver fair catch	38	6	5	5
12	Offensiv pass interference	33	7	3	8
13	Defensiv pass interference (første forsøg)	33	7	3	8
14	Personlig fejl overtrædelse (første forsøg)	38	9	1	0
15	Slå, sparke, ramme med knæ, albue osv. (første forsøg)	38	9	1	2
16	Spænde ben (tripping) (første forsøg)	46	9	1	2
17	Targeting/krafffuld kontakt med kronen af hjelmen (første forsøg) (også DQ)	24, 38, 47	9	1	3
18	Krafffuld kontakt over skuldrene på en forsvarsløs spiller (første forsøg) (også DQ)	24, 38, 47	9	1	4
19	Clipping (første forsøg)	39	9	1	5
20	Blokering under hoften (første forsøg)	40	9	1	6
21	Ramme efter spillet (første forsøg)	38	9	1	7
22	Handlinger udenfor banen (første forsøg)	38	9	1	7
23	Hjelm/face mask overtrædelser (første forsøg)	38, 45	9	1	8
24	"Roughing" imod kasteren (første forsøg)	34	9	1	9
25	"Chop block" (første forsøg)	41	9	1	10
26	Løfte eller leaping (at hoppe over) (første forsøg)	38	9	1	11
27	Defensive restriktioner	27	9	1	11
28	Ramme modstander der er tydeligt udenfor spillet (første forsøg)	38	9	1	12
29	Hoppe henover med benene først (første forsøg)	38	9	1	13
30	Ulovlig kontakt med snapperen (første forsøg)	38	9	1	14
31	"Horse collar" tackling (første forsøg)	25, 38	9	1	15
32	"Roughing" sparkeren eller holderen (første forsøg)	30, 38	9	1	16
33	Simulere at være "roughed" eller løbet ind i	27	9	1	16
34	Blokere sparkeren af et "free kick"	40	9	1	16
35	Fortsætte med at spille efter hjelm er faldet af	38	9	1	17
36	Blind-side blokering (første forsøg)	38	9	1	18
37	Usportslig optræden	27	9	2	1
38	Obskønt eller vulgært sprog	27	9	2	1
39	Personer ulovligt på banen	27	9	2	1
40	Skabe ophidselse	27	9	2	1
41	Spiller, som ikke returnerer bold til dommer	27	9	2	1
42	Personer forlader holdområdet	27	9	2	1
43	Larm af personer underlagt reglerne	27	9	2	1
44	Skjule bolden	27	9	2	2
45	Simuleret udskiftning	27	9	2	2
46	Bruge udstyr til at forvirre modstanderne	27	9	2	2
47	Usædvanlig handling for at forvirre modstander	27	9	2	2
48	Simulere skade for at forvirre modstander eller dommer	27	9	2	2
49	Mere end én spiller med samme nummer	27	9	2	2
50	Ramme en dommer med vilje (også DQ)	27, 47	9	2	4
51	Sidelinje begrænsende linje brud (også 5 yards)	27, 29	9	2	5
52	Fysisk forstyrrelse af en dommer	27	9	2	5
53	Slåskamp (første forsøg) (også diskvalifikation)	27, 38, 47	9	5	1

<b>Tab af halvdelen af afstanden til mållinjen</b>		<b>D</b>	<b>R</b>	<b>S</b>	<b>A</b>
1	Hvis straffen er mere end halvdelen af afstanden (undtaget på defensiv pass interference)	-	10	2	6
<b>Det forurettede holds bold på spottet for overtrædelsen</b>		<b>D</b>	<b>R</b>	<b>S</b>	<b>A</b>
1	Defensiv pass interference (hvis mindre end 15 yards)	33	7	3	8
<b>Frataget timeout for et brud</b>		<b>D</b>	<b>R</b>	<b>S</b>	<b>A</b>
1	Ulovlig trøjenumre	27	1	4	5
2	Cheftræner konference	21	3	3	4
3	Head Coaches gennemsening af spillet	21	12	2	1
<b>Brud</b>		<b>D</b>	<b>R</b>	<b>S</b>	<b>A</b>
1	Ulovlig berøring af "free kick" af det sparkende hold	16	6	1	3
2	Ulovlig berøring af scrimmage kick af det sparkende hold	16	6	3	2
3	Undtagelse med at slå til bolden under scrimmage kick	16	6	3	11
<b>Diskvalifikation</b>		<b>D</b>	<b>R</b>	<b>S</b>	<b>A</b>
1	Forbudte signal anordninger	47	1	4	10
2	Forbudte signal anordninger	47	1	4	13
3	Grove overtrædelser	47	9	1	1
4	Targeting/kraftfuld kontakt med kronen af hjelmen	38	9	1	3
5	Kraftfuld kontakt over skuldrene på en forsvarsløs spiller	38	9	1	4
6	At røre en dommer med vilje	47	9	2	4
7	To overtrædelser for usportslig opførsel	47	9	2	6
8	Slåskamp	47	9	5	1
<b>Automatisk første forsøg (defensive fejl)</b>		<b>D</b>	<b>R</b>	<b>S</b>	<b>A</b>
1	Defensiv pass interference	33	7	3	8
2	Defensiv pass interference (mindre end 15 yards)	33	7	3	8
3	Personlig fejl overtrædelse	38	9	1	0
4	Sparke, slå med hænder, albuer osv.	38	9	1	2
5	Spænde ben (tripping)	46	9	1	2
6	Targeting/kraftfuld kontakt med kronen af hjelmen (også DQ)	24, 38, 47	9	1	3
7	Kraftfuld kontakt over skuldrene på en forsvarsløs spiller (også DQ)	24, 38, 47	9	1	4
8	Clipping	39	9	1	5
9	Blokere under hoften	40	9	1	6
10	Ramme efter spillet	38	9	1	7
11	Handlinger udenfor banen	38	9	1	7
12	Hjelm/ansigtsgitter overtrædelser	38, 45	9	1	8
13	"Roughing" imod kasteren	34	9	1	9
14	"Chop block"	41	9	1	10
15	Løfte eller leaping (at hoppe over)	38	9	1	11
16	Ramme modstander udenfor spillet	38	9	1	12
17	Hoppe henover med benene først ("Hurdling")	38	9	1	13
18	Ulovlig kontakt med snapperen	38	9	1	14
19	"Horse collar" tackling	25, 38	9	1	15

		<b>D</b>	<b>R</b>	<b>S</b>	<b>A</b>
20	"Roughing" sparkeren eller holderen	30,38	9	1	16
21	Fortsætte med at spille uden hjelm	38	9	1	17
22	Blind-side blokering	38	9	1	18
23	Usportslig optræden	27	9	2	1
24	Ulovlig brug af hænder	42	9	3	4
25	Slåskamp (også diskvalifikation)	27,38,47	9	5	1
<b>Referee's afgørelse</b>		<b>D</b>	<b>R</b>	<b>S</b>	<b>A</b>
1	Straf for unfair handlinger	-	9	2	3
<b>Regler for tvivlsspørgsmål</b>		<b>D</b>	<b>R</b>	<b>S</b>	<b>A</b>
1	Blokering under hoften	-	2	3	2
2	Blokering i ryggen	-	2	3	4
3	Modtagelse eller erobring ikke fuldført	-	2	4	3
4	Bold tilfældigt rørt frem for slået til	-	2	11	3
5	Bold ikke berørt under spark eller fremadrettet kast	-	2	11	4
6	Bold bliver sparket (rørt) ved et uheld	-	2	16	1
7	Fremadrettet kast frem for bagudrettet kast	-	2	19	2
8	Fremadrettet kast og ikke fumble	-	2	19	2
9	Det er et gribeligt fremadrettet kast	-	2	19	4
10	En spiller er forsvarsløs	-	2	27	14
11	Stop uret for skadet spiller	-	3	3	5
12	Fremadrettet bevægelse stoppet	-	4	1	3
13	Kick-catch interference	-	6	4	1
14	Det er et gribeligt fremadrettet kast	-	7	3	8
15	Touchback frem for safety	-	8	5	1
16	Vride, dreje eller hive i ansigtsgitteret (hjelmmåbning)	-	9	1	8
17	"Roughing" sparker frem for at løbe ind i	-	9	1	16

**Opsummering af forkortelser for straffe**

Sorteret efter forkortelse:

<b>Forkortelse</b>	<b>Overtrædelse</b>	
APS	Ændre spilleoverfladen ("altering playing surface")	
ATR	Hjælpe boldholderen ("assisting the runner")	
BAT	Ulovligt at slå til bolden ("illegal batting")	
DEH	Holding, Defense	
DOD	Delay of Game, Defense	
DOF	Offside, Defense	
DOG	Delay of Game, Offense	
DPI-AB	Pass Interference, Defense, arm bar	NY 2023
DPI-CO	Pass Interference, Defense, cut off	NY 2023
DPI-GR	Pass Interference, Defense, grab and restrict	NY 2023
DPI-HT	Pass Interference, Defense, hook and turn	NY 2023
DPI-NPB	Pass Interference, Defense, not playing the ball	NY 2023
DPI-PTO	Pass Interference, Defense, playing through opponent	NY 2023
DSH	Delay of Game i starten af halvleg	
DSQ	Diskvalifikation	
ENC	Encroachment (offense)	
FGT	Slåskamp ("fighting")	
FST	False Start	
IBB	Ulovlig blokering i ryggen	
IBK	Ulovlig blokering under spark	
IBP	Ulovligt bagudrettet kast	
IDP	Uberettiget spiller nede af banen på kast	
IFD	Ulovlig formation på defense (3-mod-1)	
IFH	Ulovligt at aflevere bolden fremad	
IFK	Ulovlig "free kick" formation	
IFP	Ulovligt fremadrettet kast	
IKB	Ulovligt at sparke til bolden	
ILF	Ulovlig Formation	
ILM	Ulovlig Motion	
ING	Intentional Grounding	
IPN	Ulovlig nummerering	
IPR	Ulovlig procedure	
ISH	Ulovligt Shift	
ISP	Ulovligt Snap	
ITP	Ulovligt at røre et fremadrettet kast	
IUH	Ulovlig brug af hænder	
IWK	Ulovlig "wedge" på kickoff	
KCI	Kick Catch Interference	
KIK	Ulovligt spark	
KOB	"Free Kick" ud af banen	
OBK	Ud af banen under spark	
OFH-GR	Holding, Offense, grab & restrict	NY 2023
OFH-HR	Holding, Offense, hook & restrict	NY 2023
OFH-TD	Holding, Offense, takedown	NY 2023

<b>Forkortelse</b>	<b>Overtrædelse</b>	
OFK	Offside, "free kick"	
OPI-BK	Pass Interference, Offense, blokere ned ad banen	NY 2023
OPI-DT	Pass Interference, Offense, "driving through"	NY 2023
OPI-PK	Pass Interference, Offense, pick play	NY 2023
OPI-PO	Pass Interference, Offense, push off	NY 2023
PF-BBW	Personlig fejl overtrædelse (PFO), blokering under hoften	
PF-BOB	PFO, blokering udenfor banen	
PF-BSB	PFO, Blind Side Block	
PF-BTH	PFO, slag til hovedet	
PF-CHB	PFO, chop block	
PF-CLP	PFO, clipping	
PF-FMM	PFO, face mask	
PF-HCT	PFO, "horse collar"	
PF-HDR	PFO, ramme forsvarsløs receiver	
PF-HTF	PFO, "hands to the face"	
PF-HUR	PFO, "hurdling"	
PF-ICS	PFO, ulovlig kontakt til snapperen	
PF-LEA	PFO, "leaping"	
PF-LHP	PFO, ramme efter spillet/smide sig på bunken	
PF-LTO	PFO, ramme efter spillet ude af banen	
PF-OTH	PFO, andet	
PF-RFK	PFO, "roughing" af "free kicker"	
PF-RTH	PFO, "roughing" af holderen	
PF-RTK	PFO, "roughing" af sparkeren	
PF-RTP	PFO, "roughing" af kasteren	
PF-SKE	PFO, slå eller ramme med knæet eller albuen	
PF-TGB	PFO, "targeting", begge (både regel 9-1-3 og 9-1-4)	NY 2023
PF-TGC	PFO, "targeting", kronen af hjelmen	NY 2023
PF-TGD	PFO, "targeting", forsvarsløs spiller	NY 2023
PF-TRP	PFO, spænde ben	
PF-UNR	PFO, unødvendig grovhed	
RNH	Løbe ind i holderen	
RNK	Løbe ind i sparkeren	
SLI	Sidelinje forstyrrelse, 5 yards	
SLM	Sidelinje forstyrrelse, 15 yards	
SLW	Sidelinje forstyrrelse, advarsel	
SUB	Ulovlig udskiftning	
UC-2PN	Usportslig optræden, 2 spillere med samme nummer	
UC-ABL	Usportslig optræden, groft sprog	
UC-BCH	Usportslig optræden, bænken	
UC-DBS	Usportslig optræden, skubbe efter spillet er dødt	NY 2023
UC-DEA	Usportslig optræden, forlænget/overdreven handling	
UC-FCO	Kraftfuldt at kontakte en dommer	
UC-RHT	Usportslig optræden, fjerne sin hjelm	
UC-SBR	Usportslig optræden, simulere at være blevet "roughed"	
UC-STB	Usportslig optræden, at "spike" eller kaste bolden væk	

<b>Forkortelse</b>	<b>Overtrædelse</b>
UC-TAU	Usportslig optræden, "taunting"
UC-UNS	Usportslig optræden, andet
UFA	Unfair handlinger
UFT	Unfair taktik



Sorteret efter overtrædelse:

<b>Forkortelse</b>	<b>Overtrædelse</b>	
DSH	Delay of Game i starten af halvleg	
DOD	Delay of Game, Defense	
DOG	Delay of Game, Offense	
DSQ	Diskvalifikation	
ENC	Encroachment (offense)	
FST	False Start	
KOB	"Free Kick" ud af banen	
ATR	Hjælpe boldholderen ("assisting the runner")	
DEH	Holding, Defense	
OFH-GR	Holding, Offense, grab & restrict	NY 2023
OFH-HR	Holding, Offense, hook & restrict	NY 2023
OFH-TD	Holding, Offense, takedown	NY 2023
ING	Intentional Grounding	
KCI	Kick Catch Interference	
UC/FCO	Kraftfuldt at kontakte en dommer	
RNH	Løbe ind i holderen	
RNK	Løbe ind i sparkeren	
OFK	Offside, "free kick"	
DOF	Offside, Defense	
DPI-AB	Pass Interference, Defense, arm bar	NY 2023
DPI-CO	Pass Interference, Defense, cut off	NY 2023
DPI-GR	Pass Interference, Defense, grab and restrict	NY 2023
DPI-HT	Pass Interference, Defense, hook and turn	NY 2023
DPI-NPB	Pass Interference, Defense, not playing the ball	NY 2023
DPI-PTO	Pass Interference, Defense, playing through opponent	NY 2023
OPI-BK	Pass Interference, Offense, blokere ned ad banen	NY 2023
OPI-DT	Pass Interference, Offense, "driving through"	NY 2023
OPI-PK	Pass Interference, Offense, pick play	NY 2023
OPI-PO	Pass Interference, Offense, push off	NY 2023
PF-OTH	Personlig fejl overtrædelse (PFO), andet	
PF-BSB	PFO, Blind Side Block	
PF-BOB	PFO, blokering udenfor banen	
PF-BBW	PFO, blokering under hoften	
PF-CHB	PFO, chop block	
PF-CLP	PFO, clipping	
PF-FMM	PFO, face mask	
PF-HTF	PFO, "hands to the face"	
PF-HCT	PFO, "horse collar"	
PF-HUR	PFO, "hurdling"	
PF-LEA	PFO, "leaping"	
PF-LTO	PFO, ramme efter spillet ude af banen	
PF-LHP	PFO, ramme efter spillet/smide sig på bunken	
PF-HDR	PFO, ramme forsvarsløs receiver	
PF-RFK	PFO, "roughing" af "free kicker"	
PF-RTH	PFO, "roughing" af holderen	

<b>Forkortelse</b>	<b>Overtrædelse</b>	
PF-RTP	PFO, "roughing" af kasteren	
PF-RTK	PFO, "roughing" af sparkeren	
PF-BTH	PFO, slag til hovedet	
PF-SKE	PFO, slå eller ramme med knæet eller albuen	
PF-TRP	PFO, spænde ben	
PF-TGB	PFO, "targeting", begge (både regel 9-1-3 og 9-1-4)	NY 2023
PF-TGD	PFO, "targeting", forsvarsløs spiller	NY 2023
PF-TGC	PFO, "targeting", kronen af hjelmen	NY 2023
PF-ICS	PFO, ulovlig kontakt til snapperen	
PF-UNR	PFO, unødvendig grovhed	
SLI	Sidelinje forstyrrelse, 5 yards	
SLM	Sidelinje forstyrrelse, 15 yards	
SLW	Sidelinje forstyrrelse, advarsel	
FGT	Slåskamp ("fighting")	
IDP	Uberettiget spiller nede af banen på kast	
OBK	Ud af banen under spark	
IBB	Ulovlig blokering i ryggen	
IBK	Ulovlig blokering under spark	
IUH	Ulovlig brug af hænder	
ILF	Ulovlig Formation	
IFD	Ulovlig formation på defense (3-mod-1)	
IFK	Ulovlig "free kick" formation	
ILM	Ulovlig motion	
IPN	Ulovlig nummerering	
IPR	Ulovlig procedure	
SUB	Ulovlig udskiftning	
IWK	Ulovlig "wedge" på kickoff	
IJY	Ulovlige spillertrøjer	
IFH	Ulovligt at aflevere bolden fremad	
ITP	Ulovligt at røre et fremadrettet kast	
BAT	Ulovligt at slå til bolden ("illegal batting")	
IKB	Ulovligt at sparke til bolden	
IBP	Ulovligt bagudrettet kast	
IFP	Ulovligt fremadrettet kast	
ISH	Ulovligt Shift	
ISP	Ulovligt Snap	
KIK	Ulovligt spark	
UFA	Unfair handlinger	
UFT	Unfair taktik	
UC-2PN	Usportslig optræden, 2 spillere med samme nummer	
UC-UNS	Usportslig optræden, andet	
UC-STB	Usportslig optræden, at "spike" eller kaste bolden væk	
UC-BCH	Usportslig optræden, bænken	
UC-RHT	Usportslig optræden, fjerne sin hjelm	
UC-DEA	Usportslig optræden, forlænget/overdreven handling	
UC-ABL	Usportslig optræden, groft sprog	
UC-SBR	Usportslig optræden, simulere at være blevet "roughed"	

---

<b>Forkortelse</b>	<b>Overtrædelse</b>	
UC-DBS	Usportslig optræden, skubbe efter spillet er dødt	NY 2023
UC-TAU	Usportslig optræden, "taunting"	
APS	Ændre spilleoverfladen ("altering playing surface")	

# Dommersignaler

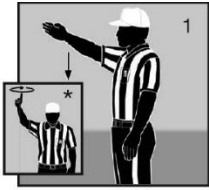

1 Ready for play  
\*Untimed down

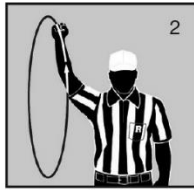

2 Start the clock

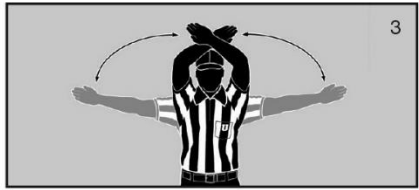

3 Stop the clock



4 TV/radio timeout



5 Touchdown  
Field Goal



6 Safety



7 Dead-ball foul/  
touchback  
(move side to side)



8 First down

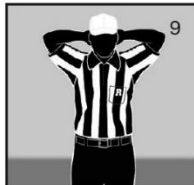

9 Loss of down



10 Incomplete pass/unsuccessful try or  
field goal/penalty declined/  
coin toss option deferred



11 Legal touching

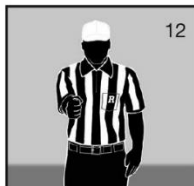

12 Inadvertent whistle



13 Disregard flag



14 End of period

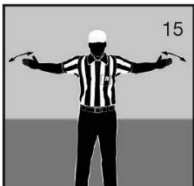

15 Sideline warning

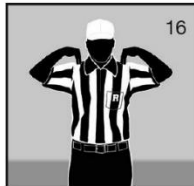

16 Illegal touching



17 Uncatchable pass

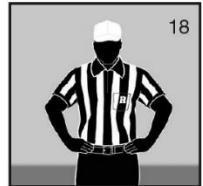

18 Offside B/Offside A  
or B on kickoff



19  
False start/  
Encroachment A  
Illegal formation

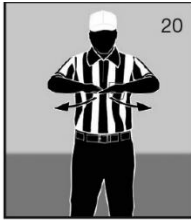

20  
Illegal motion (1 hand)  
Illegal shift (2 hands)



21  
Delay of game



22  
Substitution  
infraction

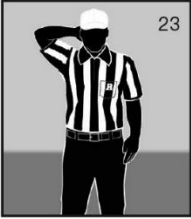

23  
Equipment violation

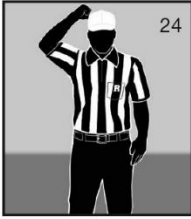

24  
Targeting

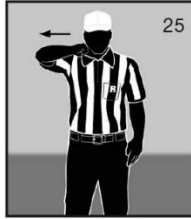

25  
Horse-collar

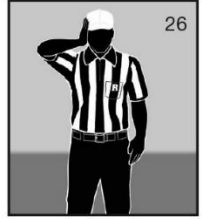

26  
Hands to the face



27  
Unsportsmanlike  
conduct

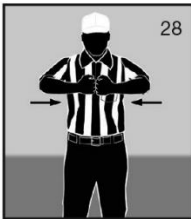

28  
Illegal blindside  
block

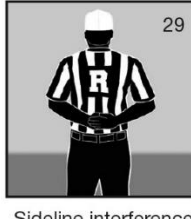

29  
Sideline interference  
Note: Face press box  
when giving signal.

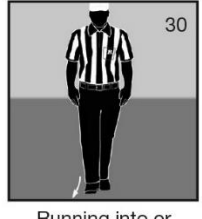

30  
Running into or  
roughing the kicker  
or holder

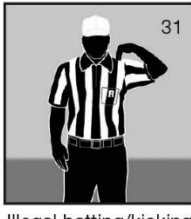

31  
Illegal batting/kicking  
(for illegal kicking, follow  
with a point toward foot)



32  
Illegal fair catch



33  
Pass interference  
Kick-catching  
interference

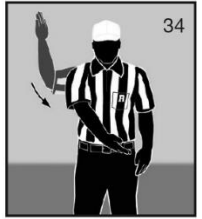

34  
Roughing the passer

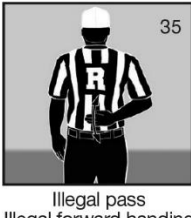

35  
Illegal pass  
Illegal forward handing  
Note: Face press box  
when giving signal.

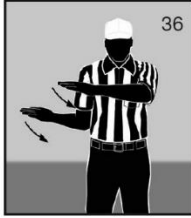

36  
Intentional grounding



37  
Ineligible downfield  
on pass



38  
Personal foul



Clipping

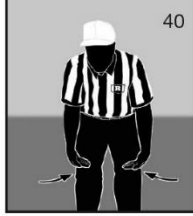

Block below the waist  
Illegal block

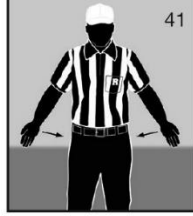

Chop block

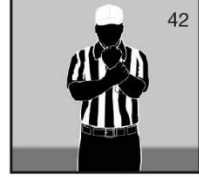

Holding  
Obstructing  
Illegal use of the  
hands or arms

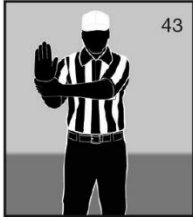

Illegal block  
in the back

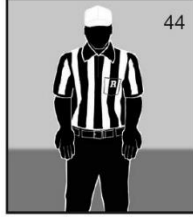

Helping the runner  
Interlocked  
interference

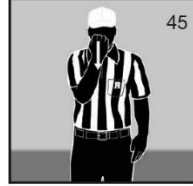

Grasping of  
face mask or  
helmet opening

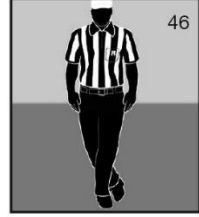

Tripping



Disqualification

## **Bilag A – Guidelines til dommere ved en alvorlig skade på banen.**

1. Spillere og trænere bør gå til og forblive i deres respektive holdområde. Diriger spillere og trænere til holdområderne. Sikr altid at der er tilpas udsigt mellem det medicinske personale og det tilgængelige akutte personel.
2. Forsøg at holde spillerne på en betydelig afstand fra den alvorligt skadede spiller eller spillere.
3. Tillad ikke at en anden spiller forsøger at vende en skadet spiller.
4. Tillad ikke spillere at forsøge at hjælpe en skadet holdkammerat, som ligger på banen; f.eks. fjerne hjelmen eller hageremmen eller hæve hoften for at assistere med vejtrækningen.
5. Tillad ikke spillere i at trække i en skadet spiller, som måtte sidde fast i en bunke.
6. Så snart det medicinske personale hjælper den tilskadekomne spiller, bør alle dommere have kontrol over banen og dens omgivelser samt holdpersonale, for at lade det medicinske personale arbejde uden forstyrrelse.
7. Spillere og trænere bør blive styret hensigtsmæssigt for at undgå at de dikterer medicinske tjenester til de atletiske trænere eller holdets læger, eller forstyrrer dem i at udføre sådanne tjenester.

Note: Dommere bør have kendskab til hvor det akutte personel befinder sig. (Regelkomiteen udtrykker deres påskønnelse overfor NFL for at udvikle disse guidelines.)

# Bilag B - Guidelines til dommere og kampafviklere under torden.

*Formålet med dette bilag er at give information til dem, som er ansvarlige for at stoppe og starte kampe, ved forekomsten af torden.*

Lyn er den mest forekommende og betydende vejrrisiko, som kan påvirke afviklingen af en udendørssport. Mens sandsynligheden for at blive ramt af lyn er lav, er odds meget større når uvejret er i nærheden og der ikke bliver taget tilpas hensyn til dette.

Uddannelse og forebyggelse er nøglepunkterne omkring sikkerhed ved lynnedslag. Autoriteterne bør starte med præventive tiltag længe før sportsbegivenheden finder sted, ved at være proaktiv og have lagt en plan med hensyn til sikkerheden. De følgende skridt er anbefalet for at mindske risikoen for uheld ved lynnedslag:

1. Udpeg en person til at overvåge det truende vejr og tage beslutningen om at fjerne de udøvende fra området. En sikkerhedsplan bør inkludere planlagte instruktioner til de deltagende og tilskuerne, udpege advarsels- og "alt godt" signal, ordentlig skiltning samt udpege de sikre steder hvor man kan søge ly fra lynnedslagene.
2. Hold øje med de lokale vejrudsigter dagen før træning eller anden begivenhed. Vær meget opmærksom på et potentielt tordenvejr som kan dannes mens begivenheden finder sted. Vejrinfo kan findes på forskellige måder via lokal nyhedsdækning, internettet eller nationale vejrtjenester.
3. Hold dig informeret om advarslerne vedrørende vejret, og advarselstegnene for om et tordenvejr udvikler sig i området, såsom stærke vinde og skyer der bliver mørke.
4. Vær klar over hvor nærmeste sikre bygning eller sted er i forhold til banen, og vær klar over hvor lang tid det tager at komme til stedet. En sikker bygning eller sted er defineret som:
  - a. Enhver bygning som normalt eller ofte er brugt af mennesker, f.eks. en bygning med kloakering og/eller elektriske installationer som skaber en jordforbindelse. Undgå at bruge bruseren andre VVS-installationer eller kontakt med elektriske apparater under et tordenvejr.
  - b. I mangel af en solid bygning som regelmæssigt bliver brugt, kan ethvert køretøj med hårdt metaltag (ikke en cabriolet eller en golfvogn) med lukkede vinduer, give en vis sikkerhed. Rammekonstruktionen og taget, ikke gummidækkene, er det der beskytter passagererne, ved at sprede strømmen fra lynet rundt om køretøjet, og ikke gennem passagererne. Det er vigtigt ikke at røre rammekonstruktionen. Nogle atletiske begivenheder lejer skolebusser som sikre tilflugtssteder der placeres rundt om åbne baner.
5. Opmærksomhed omkring lyn bør øges ved det første blitz fra et lyn, tordenbraget og/eller andre kriterier såsom tiltagende vinde eller skyer der bliver mørke, uanset hvor langt væk de er. Disse former for aktiviteter bør behandles som et advarselstegn eller "wake-up call" til eventpersonalet. Sikkerhedseksperter omkring lyn anbefaler, at hvis du kan høre torden, så



begynd forberedelsen til evakuering: Hvis du ser lyn, overvej at stoppe aktiviteterne og gå mod det valgte sikre sted.

De følgende specifikke retningslinjer for sikkerheden omkring lyn er blevet udviklet i samarbejde med sikkerhedseksperter. Design din sikkerhedsplan så den vejer op for lokale sikkerhedsbehov, vejrmonster og former for tordenvejr.

- a. Som et minimum anbefaler eksperter stærkt at når der går mindre end 30 sekunder mellem at man ser blitzen og høre det tilhørende skrald, bør alle individer have forladt området og nået til en mere sikker bygning eller sted.
- b. Notér at et tordenbrag kan være svært at høre, hvis der er et sportsevent, specielt på stadions med stort antal publikummer. Lav din plan i overensstemmelse med dette.
- c. Blå himmel og fraværet af regn er ikke nogen garanti for, at lynet ikke vil ramme. Mindst 10% af lynnedslag sker hvor der ikke er regn, og hvor der er synlig blå himmel et sted - specielt sommertorden. Lyn kan - og gør det - slå ned så langt som 15 km eller mere fra regnvejret.
- d. Undgå at bruge fastnettelefoner, undtagen i nødsituationer. Folk er blevet slået ihjel under brugen af fastnettelefon mens der var tordenvejr. Mobil- og trådløse telefoner er sikre alternativer, specielt hvis personen og antennen er i en sikker bygning eller sted, og hvis alle andre forholdsregler opholdes.
- e. For at genoptage sportsaktiviteterne anbefaler sikkerhedseksperterne at vente 30 minutter efter både den sidste lyd og sidste blitz fra lynet. Hvis lynet kan ses uden efterfølgende lyd, er tordenvejret tilpas langt væk til ikke at udgøre nogen betydende trussel. Om natten, vær opmærksom på at lynet kan være synligt på en længere afstand end de kan om dagen da skyer bliver oplyst indefra. Denne større afstand kan betyde at lynet ikke længere er af nogen betydende trussel. Om natten, brug både lyden og se lynnedslaget til at beslutte om der skal ventes endnu 30 minutter, før der kan vendes tilbage til sportsaktiviteten.
- f. Folk som er blevet ramt af lynet, har ikke nogen elektrisk ladning. Derfor kan man sikkert give hjertelungeredning (førstehjælp). Hvis muligt bør den tilskadedkomne flyttes til et mere sikkert sted, før der påbegyndes førstehjælp. Ofre for lynnedslag som viser tegn på hjerte eller vejrtrækningsstop kræver akut hjælp. Øjeblikkelig førstehjælp har vist sig at være yderst effektiv for overlevelse hos ofre for et lynnedslag.

Automatiske eksterne defibrillatorer (AED) er blevet almindelige, sikre og en effektiv måde at genoplive en person, som har hjertestop. Planlagt adgang til tidlig defibrillation bør være en del af din nødsituationsplan. Dog bør førstehjælp aldrig forsinkes mens der søges efter en AED.

*Note: Vejrspotter, real-time vejrudsigt og kommercielle vejrvarslings anordninger er alle redskaber som kan bruges til at hjælpe en i beslutningstagen vedrørende om at stoppe spillet, evakuere og vende tilbage til spillet.*

### **Farlige steder**

Udendørsområder forøger risikoen for at blive ramt af lynet når der er tordenvejr i området. Små dækkede skure er ikke sikre mod lynnedslag. Nedgravede udskiftningsbænke, regn, overdækkede skure, golfskure og

picnichytter, selvom de har grundig jordforbindelse for strukturel sikkerhed, har som regel ikke tilstrækkelig jordforbindelse til at beskytte folk mod lynet. De er ofte meget usikre, og kan faktisk forøge risikoen for at blive skadet af et lyn. Andre farlige steder er områder som er forbundet til, eller er tæt på, lysmaster, tårne og hegn, som kan lede et nærtliggende nedslag hen til mennesker. Områder som gør mennesket til det højeste punkt, er også et farligt sted.

*Tilpasset af IFAF fra NCAA guidelines.*

I DAFF kampe anbefaler Dommerudvalget følgende procedure:

Hvis der er under 30 sekunder mellem lyn og torden (eller hvis man hører torden og ikke kan se lyn, f.eks. pga. dagslys), sendes alle inden døre. Kampens Referee meddeler at der er minimum 20 minutters udsættelse.

Dommerne skal huske at notere følgende, så kampen kan genoptages præcist hvor den stoppede;

- Hvilket hold har bolden
- Down
- Distance
- Yardline
- Kædens placering
- Boldens sideværts placering på banen
- Hvilken ende af banen man er på
- Clock status (om tiden skal starte på ready eller snap)

Efter 15 minutter evaluerer dommerne vejret i min. 5 minutter - ved gentagne lyn/torden udsættes yderligere 20 minutter. Proceduren gentages indtil der enten ikke længere er lyn/torden, eller kampen må indstilles.

Når kampen genoptages, gives holdene en rimelig tid til at varme op. Jo længere afbrydelse, jo længere tid. 12-15 minutter til opvarmning er rimeligt efter en times afbrydelse.

Når det skal bestemmes hvornår kampen skal indstilles, kan mange ting spille ind, som f.eks. tidspunktet i kampen, stillingen, risikoen for mørkefald (specielt i starten og slutningen af sæsonen) samt holdenes ønsker om at indstille eller spille videre. Generelt anbefales det at vente længere før kampen indstilles hvis det er tidligt i kampen og/eller kampen er tæt. Hvis det er senere i kampen og det ene hold fører stort, kan det bedre forsvares at indstille kampen. Der **skal** altid ventes minimum 2 x 20 minutter før kampen indstilles.

Hvis en kamp indstilles, skal DAFF altid informeres via en incident report.

Hvis kampen udsættes så længe at der er risiko for at det bliver mørkt inden kampen er færdig, kan de resterende perioder og/eller halvlegspausen afkortes efter enighed mellem head coaches og dommerne jf. regel 3-2-2-a.

*DAFFs Dommerudvalg*

## Bilag C - Hjernerystelser

En hjernerystelse er et hovedtraume, som kan være skabt af et slag mod hovedet, ansigt, nakke eller andetsteds på kroppen med en efterfølgende kraft overflyttet til hovedet. Hjernerystelse kan ske uden tab af bevidsthed eller andre åbenlyse tegn. En gentagende hjernerystelse, som sker før hjernen kan komme sig fra den forrige (timer, dage eller uger) kan forsinke helingen eller forøge risikoen for langvarige eftervirkninger. I sjældne tilfælde kan gentagne hjernerystelser resultere i en hævelse af hjernen, permanent hjerneskade og sågar død.

**Genkend og guide:** For at hjælpe med at genkende en hjernerystelse, hold øje med følgende to hændelser blandt dine atleter både under træning og kamp:

1. Et kraftigt slag mod hovedet eller kroppen, som resulterer i en hurtig bevægelse af hovedet. -OG-
2. Enhver ændring i atletens opførsel, tankegang eller fysiske funktioner (se tegn og symptomer).

### TEGN OG SYMPTOMER

#### Tegn observeret af trænerstaben

- Fremstår forvirret eller lamslået.
- Er forvirret omkring opgaver eller position.
- Glemmer spil.
- Er usikker på spillet, scoren eller modstanderen.
- Bevæger sig klumset.
- Besvarer spørgsmål langsomt.
- Taber bevidsthed (selv kortvarigt).
- Viser ændring i opførsel eller personligheden.
- Kan ikke huske ting fra før slaget eller faldet.
- Kan ikke huske ting efter slaget eller faldet.

#### Symptomer udtalt af atleten

- Hovedpine eller "trykken" i hovedet.
- Kvalme eller opkast.
- Balanceproblemer eller svimmelhed.
- Dobbelt- eller sløret syn.
- Sensitiv overfor lys.
- Sensitiv overfor støj.
- Føler sig træg, sløj, groggy eller uklar.
- Koncentrations- eller hukommelsesproblemer.
- Forvirring.
- Føler sig "ikke godt tilpas".

En atlet som viser tegn, symptomer eller opførsel som kunne tyde på en hjernerystelse, enten ved hvile eller under arbejde, bør øjeblikkeligt blive fjernet fra træning eller konkurrence og bør ikke vende tilbage til spillet før det er godkendt af en sundhedsprofessionel. Sportsgrenene har skadetimeout og spillerudskiftning så atleterne kan blive tjekket.

**HVIS DER ER MISTANKE OM HJERNERYSTELSE:**

1. Fjern atleten fra spillet. Se efter tegn og symptomer på hjernerystelse hvis din atlet har oplevet et slag mod hovedet. Tillad ikke at spilleren bare "løber det væk". Alle atleter vil reagere forskelligt på hjernerystelser.
2. Sikr dig at atleten bliver evalueret straks af en passende sundhedsprofessionel. Forsøg ikke selv at vurdere graden af skaden. Henvis straks atleten til det medicinske personale, såsom en godkendt atletiktræner, fysioterapeut eller sundhedsprofessionelle som er erfarne med at evaluere hjernerystelser samt behandlingen.
3. Tillad kun atleten at vende tilbage til spillet med en tilladelse fra den erfarne sundhedsprofessionelle. Tillad holdets medicinske stab at bruge deres erfaring, viden og protokoller, når det kommer til at vurdere hvornår atleten kan returnere og spille igen. En tilbage-til-spillet fremgangsmetode bør planlægges ud fra det enkelte individ, på trinvis facon, med stigende fysisk udfoldelse og risiko for kontakt. Følg institutionens lægestabs behandlingsplan for overvågning af hjernerystelser.
4. Udvikl en spilleplan. Atleter bør ikke vende tilbage til spillet før de er godkendt af en sundhedsprofessionel. Som behandlingen af ofre med hjernerystelse udvikler sig med ny viden, bliver plejen mere konservativ og tilbage-til-spillet tidshorizonten forlænges. Trænere bør have en spilplan som tager højde for atleter der ryger ud af spillet som minimum resten af dagen.

**For DAFFs vedkommende er det væsentligt at påpege at dette ikke lægges som ansvar hos dommerne, men alene hos holdets ansvarlige ledere.**

En dommer bør dog være opmærksom på alle spillere i skadesituationer, og må meget gerne videregive eventuelle iagttagelser af kendetegn og symptomer (som ovenstående), til rette vedkommende hos holdet med den potentielt skadede spiller.

*DAFFs Dommerudvalg*

# Bilag D – Figurer og Diagrammer

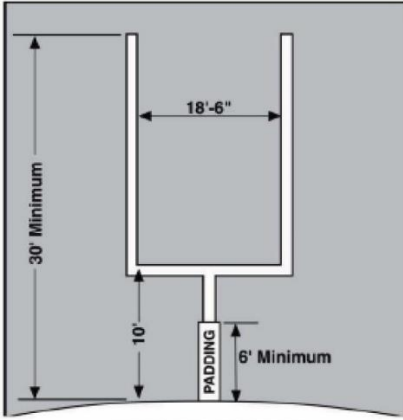

DETALJER OM MÅL

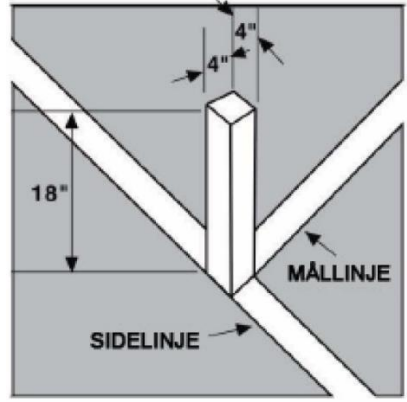

DETALJER OM PYLONS

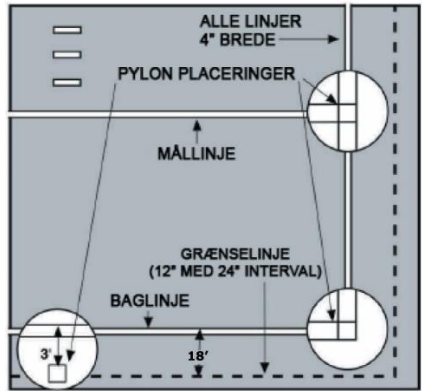
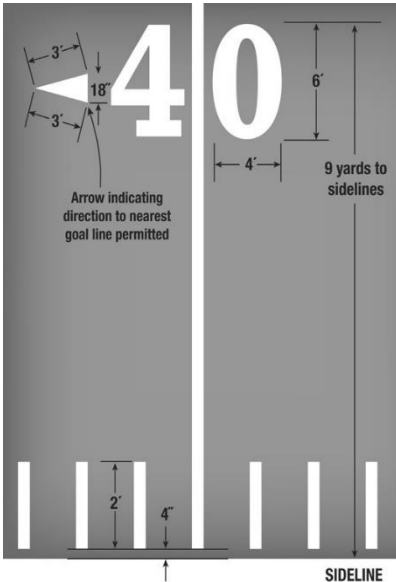

MÅLZONE DETALJER

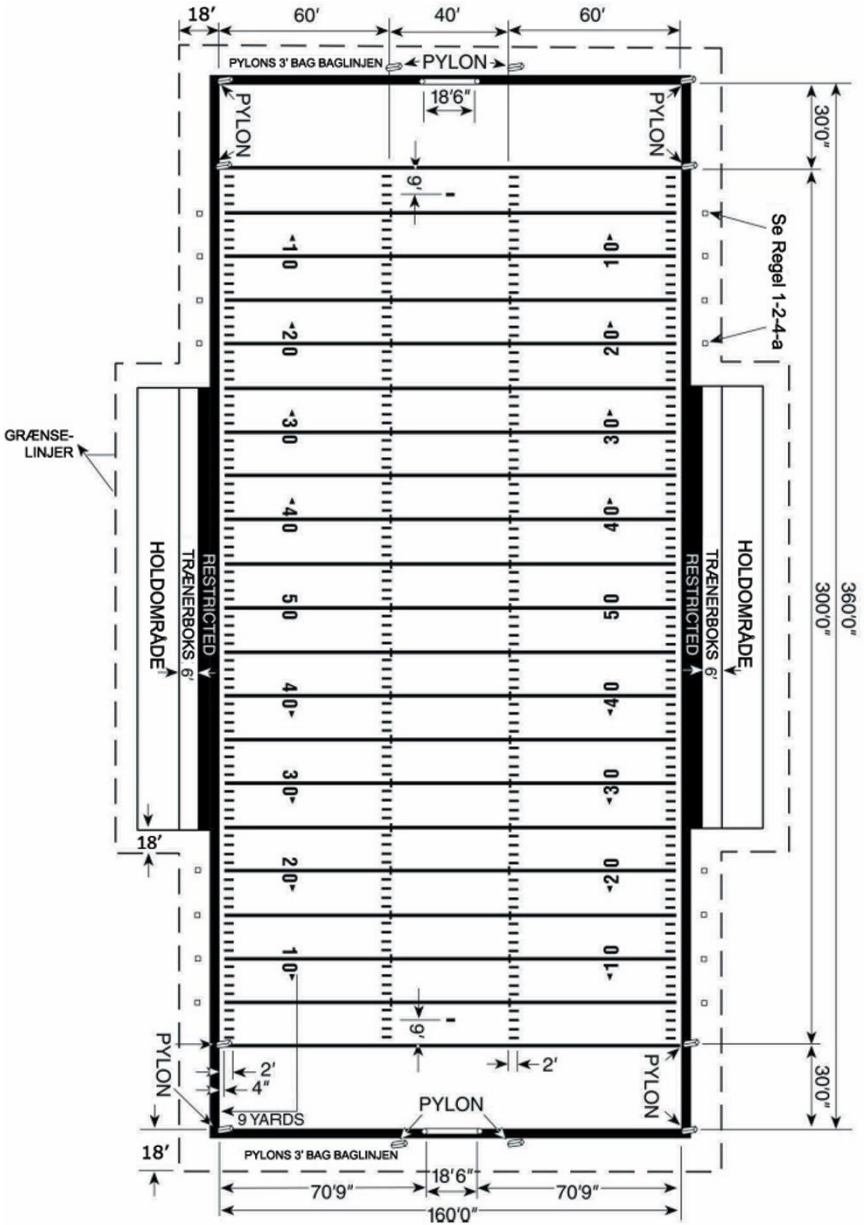

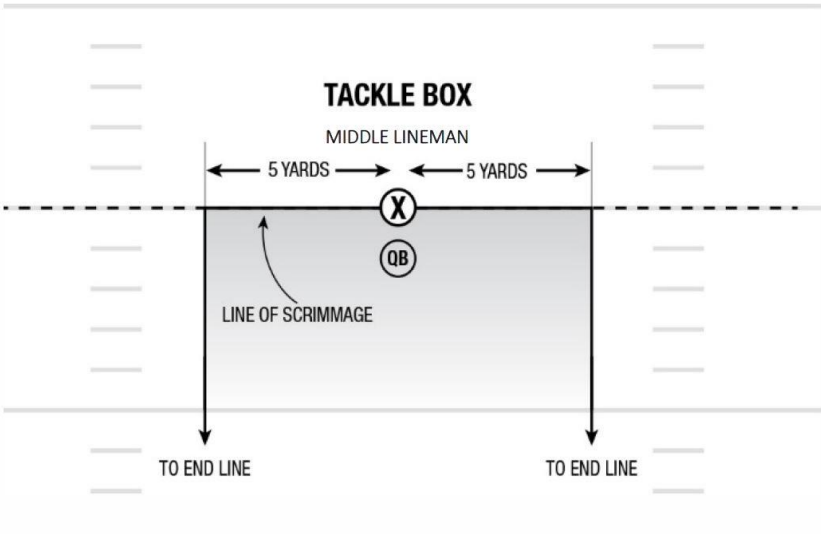
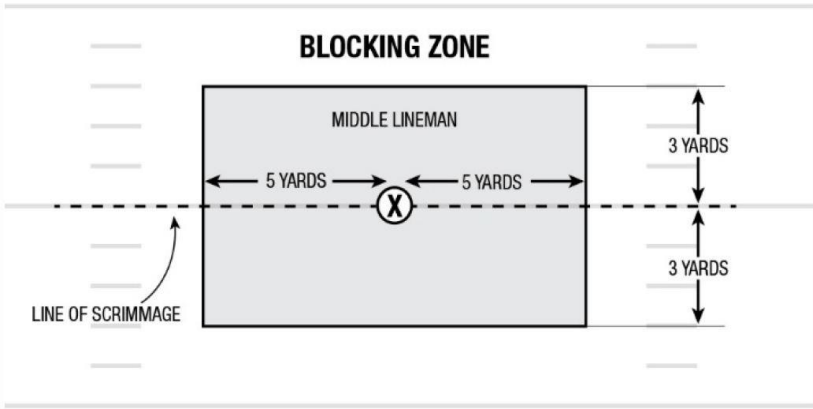

### Baneinddeling under opvarmning (kickere)

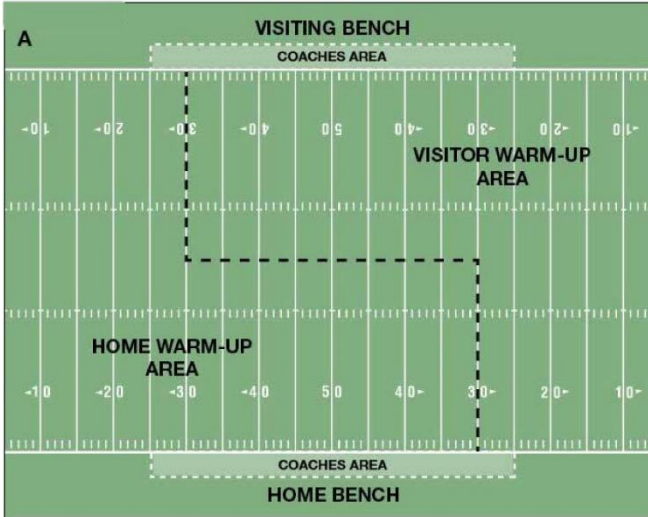

### Baneinddeling under opvarmning (inden coin toss)

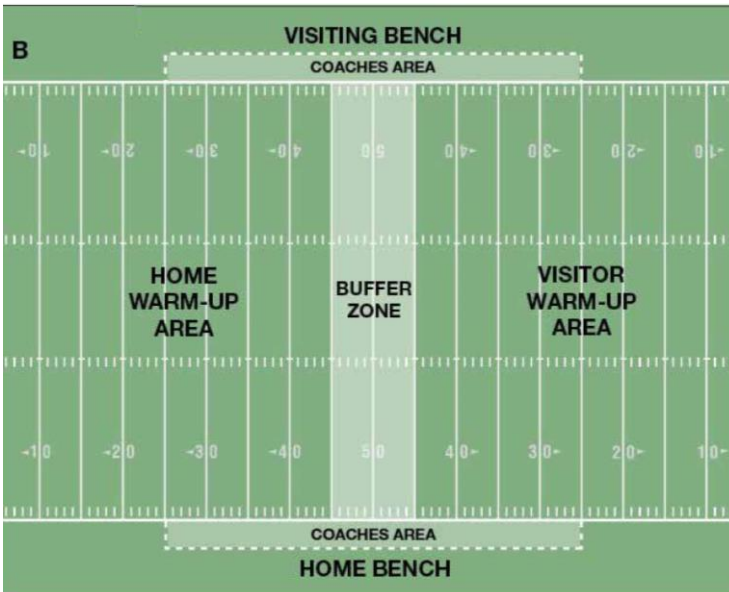



### Noter til baneansvarlige

Disse noter hører til banediagrammerne som et sammendrag til kravene om banemarkeringen. For alle detaljer, se Regel 1-2.

- Der ikke noget som hedder metersystemisk amerikansk fodboldbane. Alle udmålinger er i yards, fod og tommer
 

1 yard	= 3 fod	= 36 tommer	= 91,44 cm
1 fod	= 12 tommer	= 30,48 cm	
1 tomme	= 2,54 cm		

1 yard = 36 tommer (91,44 cm), men kan forkortes til ikke mindre end 34,12 tommer (86,67 cm), men kun hvis det er nødvendigt at tilpasse en 100 yards bane plus to 10 yards end zones indenfor det tilgængelige spilleområde. Hvis længden af banen er reduceret på denne måde, skal alle andre banedimensioner og markeringer som er nævnt i reglerne også reduceres på en tilsvarende måde ([undtaget længden af de 2 fod lange yardlinje-forlængelser og bredden af linjer på 4 tommer](#)).
- En bane på fuld størrelse er 360 fod lang og 160 fod bred, indeholder to 10 yards målzoner og tyve 5 yards gittersegmenter. Hvis der ikke er tilpas længde, kan den forkortes til 330 fod ved at tage to 5 yards segmenter ud af midten (så 45-yardlinjen bliver midterlinjen). Hvis absolut nødvendigt, kan yderligere 18 fod reddes ved at reducere størrelsen af begge målzoner til det minimum tilladte 7 yards. En lovlig bane kan derfor ikke markeres hvis der er mindre end 104 yards (312 fod) mellem målene.
- Bemærk at bredden på banen er betydeligt smallere end ved andre sportsgrene såsom fodbold, rugby eller hockey og at den ikke kan varieres ([undtaget hvis banen er reduceret ved brug af IFAF yards](#)).
- Udmålinger sker fra indersiden af yderlinjerne. Hele mållinjen skal være inde i end zonen.
- Yardlinjer på tværs af banen med 5 yards intervaller mellem mål- linjerne (dvs. IKKE i målzonerne) er essentielle: De er vigtige for præcis udmåling af hvor langt bolden er avanceret. [Disse linjer skal stoppe 4 tommer fra sidelinjerne. Kun mållinjerne og baglinjerne skal røre sidelinjerne.](#)
- [De korte yardlinje-forlængere \(somme tider forkert kaldet "hash marks"\)](#) er 60 fod fra hver sidelinje (N.B. Nogle banediagrammer viser at disse er 53 fod 4 tommer eller 70 fod 9 tommer fra sidelinjen - disse er ikke korrekte ved kampe efter IFAF regler). Hver [kort yardlinje-forlænger](#) bør være 2 fod lange (dvs. fra et punkt 60 fod fra sidelinjen til 58 fod fra sidelinjen) på hver side af banen. [Korte yardlinje-forlængere](#) går IKKE ind i end zonen.
- Lignende 2 fod lange linjer [skal](#) være markeret, startende 4 tommer på indersiden af hver sidelinje (mellem mållinjerne). Disse skal være på linje med [dem](#), som er inde på midten af banen, for at give en række ensartede referencepunkter til at justere bolden efter. [Ligesom yardlinjerne skal disse linjer stoppe 4 tommer fra hver sidelinje.](#)
- Der skal enten være tal eller markeringer 27 fod fra hver sidelinje på hver 10-yardlinje (men ikke 5-yardlinjerne). Hvis det er tal, så er det *toppen* af tallet som er 27 fod fra sidelinjen. Den korrekte størrelse af tallene er 6 fod x 4 fod men kan være mindre hvis nødvendigt. Hvis ikke der er tal, så skal der være en 1 fod lang markering, 27 fod fra hver sidelinje på hver 10-yardlinje.

9. Der bør være to (sammenliggende) bokse tegnet uden for hver sidelinje, gående fra et punkt 25 yards fra hver goal line. Disse bokse er kortere, hvis der tages segmenter ud fra midten af banen, da de to endepunkter er fundet ud fra afstanden til mållinjen. Fra 6 fod til 12 fod på ydersiden af sidelinjen er *trænerboksen*. Fra 12 fod og så langt som der er plads, er *holdområdet*. Disse er områderne hvori trænere og udskiftere skal være under spillet.
10. Udenfor sidelinjerne og baglinjerne bør der være et sæt sribede grænselinjer optegnet, hvis muligt, 18 fod fra banen. Disse markerer grænsen af banen, og alle tilskuere, fotografer, cheerleadere osv. bør være udenfor denne.
11. Hvis tilskuere ikke er begrænset til bestemte områder (såsom tribunerne), bør der, af sikkerhedsmæssige årsager, være et reb eller lignende som holder dem på sikker afstand bag grænselinjerne.
12. Af sikkerhedsmæssige årsager må målstolperne ikke være inde på banen. De må være på baglinjerne eller udenfor dem. Hvis ikke målstolperne kan flyttes, må længden af banen forkortes.
13. Toppen af underliggeren bør være 10 fod fra jorden. De lodrette stolper bør have 18 fod 6 tommer imellem sig, målt fra indersiden af stolperne. De lodrette stolper bør være mindst 30 fod høje. (NB. Et standard rugbymål som har en 3 m. tværbar og 5,6 m. imellem de lodrette stolper er acceptabelt). Stolperne skal være polstret med stødabsorberende materiale fra jorden og mindst 6 fod op.
14. Bløde, fleksible, firkantede pyloner, som er 4 gange 4 tommer brede og som har en højde på 18 tommer, hvilket må inkludere to tommers mellemrum mellem jorden og pylonens bund, er anbefalet. De skal være røde eller orange, og skal placeres i indersidehjørnerne af de 8 krydsninger hvor sidelinjerne krydser mållinjerne og baglinjerne. Pylonerne, der markerer hvor baglinjerne ville krydse de forlængede [korte yardlinje-forlængere](#), skal placeres tre fod bag ved baglinjen.
15. Alle linjer på banen bør være 4 tommer i bredde og af et hvidt ikke-giftigt materiale (Undtagelse: Sidelinjer og baglinjer må overstige 4 tommer). Hvis hvid ikke er passende, vælg da en anden kontrastfarve.
16. Reklamer eller dekorerende markeringer på banen er tilladt. I end zonen må de ikke være tættere på end 4 fod til nogen linje, medmindre det er med kontrastfarve. Inde på banen må de ikke udviske nogen linje.

## Bilag E – Udstyr: Yderligere Detaljer

1. Hårdt eller ueftergiveligt materiale er tilladt, hvis tildækket, men kun for at beskytte en skade.
2. Hånd- eller armbeskyttelse (tildækket gips eller skinner) er kun tilladt for at beskytte en fraktur eller dislokation.
3. Lårbeskyttere må ikke være lavet af et hårdt materiale, medmindre alle overflader er dækket med materiale såsom tætcellet vinylskum (såsom neopren) som er mindst 1/4 tomme tyk på ydersiden af overfladen og mindst 3/8 tomme tyk på indersiden af overfladen og beskyttelsen overlapper kanterne.
4. Skinnebendsbeskyttere skal være dækket på begge sider og alle kanter med tætcellet, langsomt gendannende skumpolstring mindst 1/2 tomme tyk eller et alternativt materiale med samme minimumstykkelse og med lignende fysiske egenskaber.
5. Terapeutiske eller forebyggende knæskinner (knæortoser) bør bæres under bukserne og være dækket fuldstændigt fra direkte ekstern eksponering.
6. Der må ikke være noget udstikkende metal eller andre hårde ting fra en spiller eller hans/hendes udstyr.
7. Skoknopper (Regel 9-2-2-d) skal overholde følgende specifikationer:
  - (a) De må ikke være længere end 1/2 tomme lange (målt fra toppen af knoppen til scoen). (Se nedenfor for en undtagelse for aftagelige knopper).
  - (b) De må ikke være lavet af materiale, som kan brydes, knækkes eller splintres.
  - (c) De må ikke have nogen skærende overflader eller skarpe kanter.
  - (d) For ikke aftagelige knopper gælder det, at de ikke må være lavet af metal.
  - (e) Aftagelige knopper:
    - i. Skal have en effektiv låsningsmekanisme.
    - ii. Må ikke have konkave sider.
    - iii. Hvis koniske, må de ikke have en flad fri ende, som ikke er parallel til basen eller mindre end 3/8 tomme i diameter, eller rundede frie ender, der har en bue større end 7/16 tomme.
    - iv. Hvis de er aflange, må de ikke have nogle frie ender som ikke er parallelle med basen eller som måler mindre end 1/4 tomme gange 3/4 tomme.
    - v. Hvis de er cirkulære eller ringformede, skal de have afrundede kanter, og en side der er mindst 3/16 tomme tyk.
    - vi. Hvis de har en stålspsid, skal det indeholde lavkarbon stål af 1006 materiale, indsatshærdet til 0,005-0,008 i dybden og trukket til Rockwell hårdhed på cirka C55.

*NOTE:* Afstanden angivet i paragraf (a) for aftagelige knopper, må godt overstige 1/2 tomme, hvis knopperne er sat på en "platform" som er hævet 5/32 tomme eller mindre, er bredere end knoppen, og er udbredt under scoen til indenfor 1/4 tomme af kanten af sålen. En enkelt tå knop, kræver ikke at der er en hævet base som er bredt ud i sålens bredde. En hævet platform til en næse knop er begrænset til 5/32 tomme eller mindre. De

- 5/32 tommes hævnings er målt fra det lavest punkt på platformen og til skoens sål.
8. Ansigtsgitteret skal være konstrueret af et ikke brudbart materiale med afrundede kanter dækket med modstandsdygtigt materiale, designet til at forebygge at der brydes stykker af, skrammes eller ridses, så den på nogen måde kan være farlig for spillerne.
  9. Skulderbeskyttelsen må ikke have den forreste kant på skulderkronen afrundet med en radius på mere end halvdelen af tykkelsen på det materiale der er anvendt.
  10. Intet udstyr som bringer andre spillere i fare må bruges. Kunstige lemmer må bruges så længe:
    - (a) Et kunstigt lem må ikke give bæreren nogle fordele i konkurrencen.
    - (b) Hvis nødvendigt bør det kunstige lem være polstret så det har en blødhed lig et naturligt lem.
  11. Emblemer, logoer og etiketter:
    - (a) Uniformer og alle andre dele af klæderne (f.eks. opvarmere, sokker, hovedbeklædning, t-shirts, svedbånd, visir, hatte eller handsker) må kun bære en enkelt fabrikants eller forhandlers normale logo eller varemærke (uanset synligheden af logoet eller varemærket) bare det ikke overstiger  $2 \frac{1}{4}$  kvadrattommer i areal (f.eks. rektangulær, firkantet, parallelogram) inklusive alt materiale (f.eks. en lap) som omgiver det normale logo eller varemærke. Se også Regel 1-4-6-d
    - (b) Størrelsemærker, vaskeanvisning eller andre ikke-logo mærker må ikke være på ydersiden af uniformen.
    - (c) Professionelle ligalogoer er forbudte.

## EKSEMPLER PÅ TILLADTE ANSIGTSGITRE

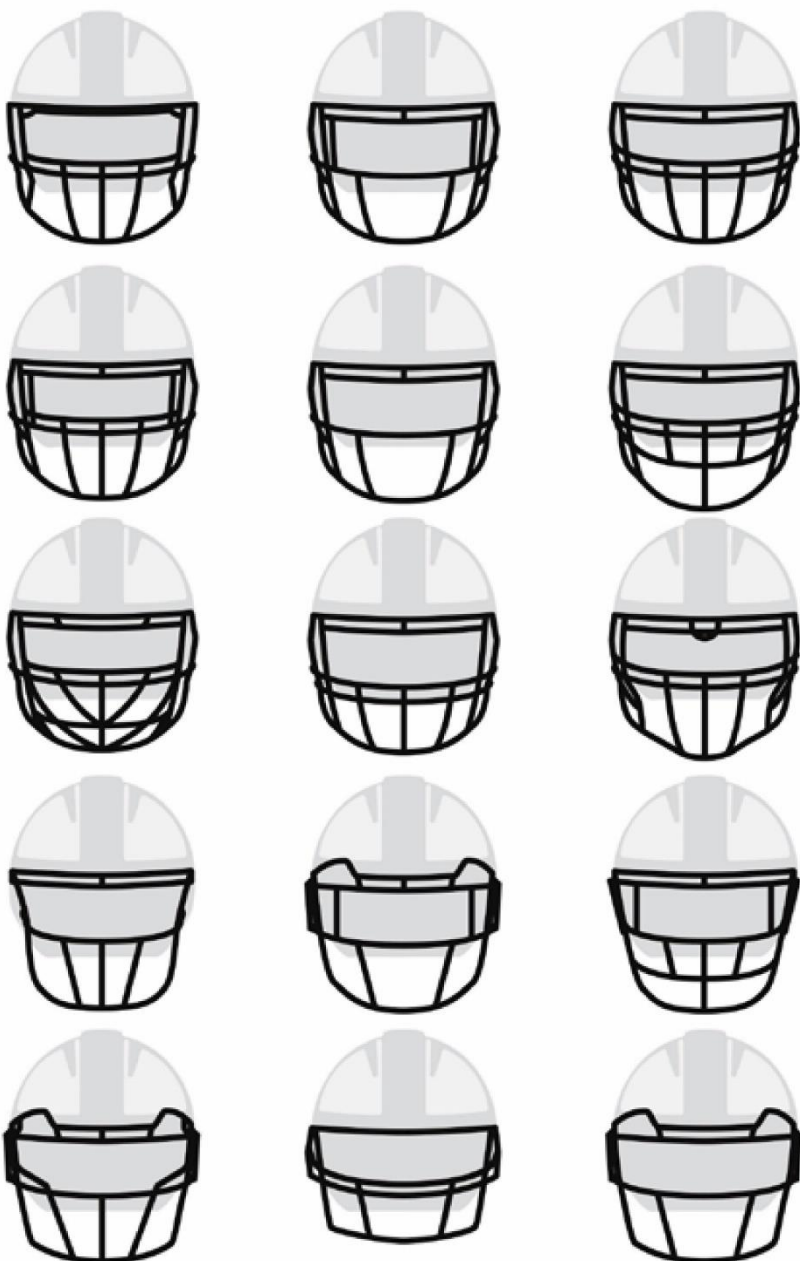

## EKSEMPLER PÅ IKKE-STANDARD / "OVERBYGGEDE" ANSIGTSGITRE

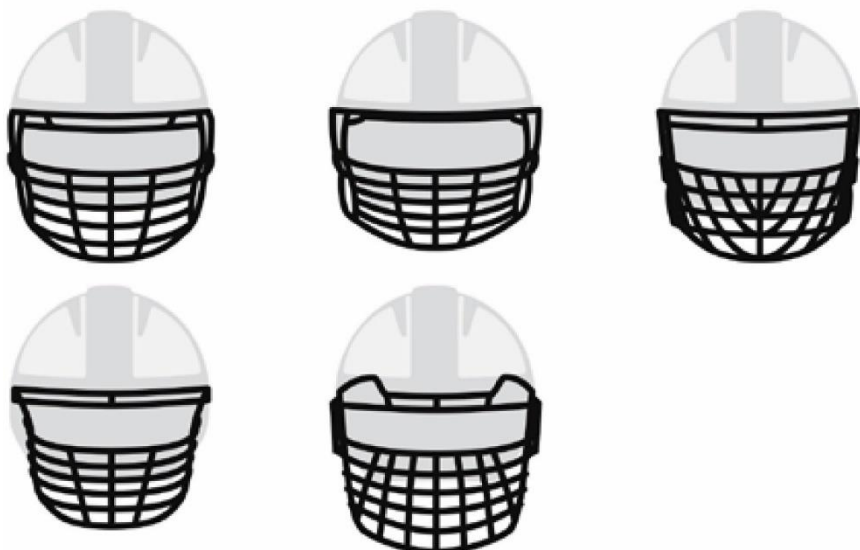

Som generelt princip gælder det, at et ansigtsgitter med fem eller flere vandrette barrer under øjnene ikke er tilladt. Ansigtsgitteret nedenfor er dog en undtagelse – pga. den større afstand mellem barre 2 og 3 samt mellem barre 4 og 5, er den tilladt.



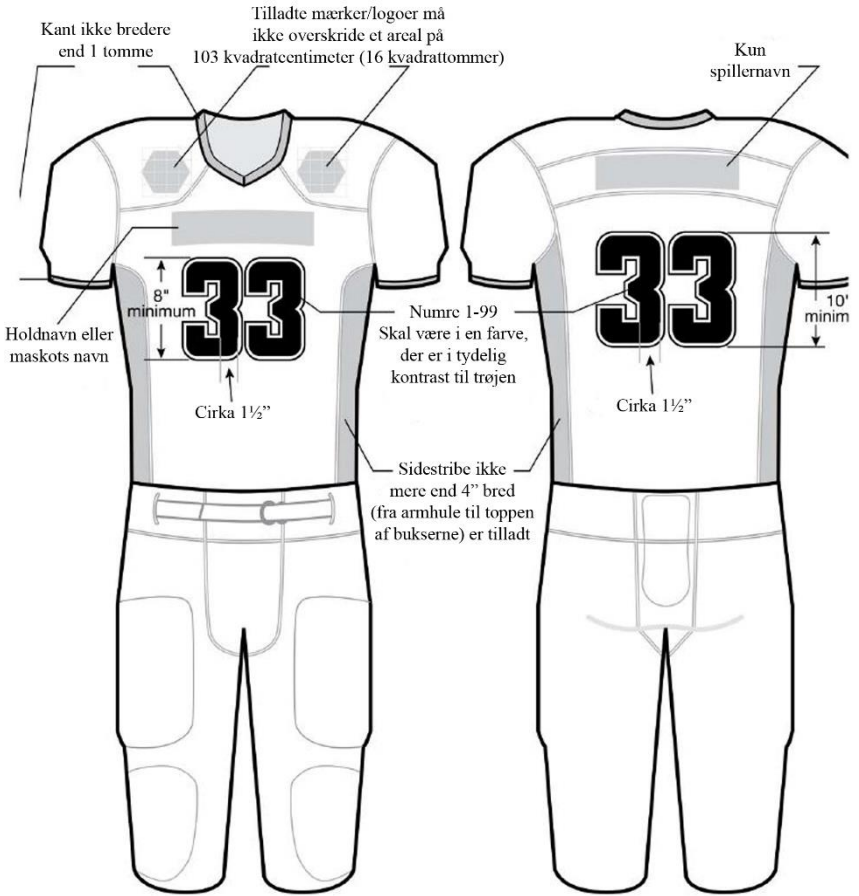

## Uniformers lovlighet

